

# Skicka signaler till partnern!

Det är mycket du kan berätta för partner med dina markeringar

- Försök med en annan färg (Schneider / omvänd markering)
- Var snäll och spela spader (Lavinthal / färgvalsmarkering)
- Jag har ett jämnt antal ruter (Malmö / längdmarkering)
- Jag vill ha en stöld (Schneider)
- Jag gillar färgen du spelade ut (Schneider)

Men du sänder bara **ett** meddelande med varje kort!

Partnern behöver veta vad kortet betyder.

Ditt kort har olika betydelse i olika situationer

**Ditt kort är en markeringar om du inte  
bidrar att ta stick**

# Skicka signaler till partnern!

Schneidermarkering visar din attityd till färgen

Positiv Attityd..... Lågt kort = JA

Negativ Attityd... Högt kort = NEJ

Används vid

partners utspel och du inte  
kan bidra till att vinna sticket  
vid sakning

## Markera tydligt

# Skicka signaler till partnern!

---

Längdmarkering kallas också Malmö

Jämnt antal..... lägsta kortet  
Ojämnt antal... högre kort

Används

när **spelföraren spelar** en färg  
och du ska bekänna med en hacka

Du ska längdmarkera när du tror att  
**partnern behöver veta** din längd i färgen.

# Längdmarkera!

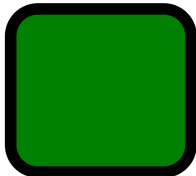
♠ Kn973	♠ 852	♠ 104
♥ Kkn64	♥ 3	♥ D852
♦ 85	♦ Kn1032	♦ K964
♣ 1094	♣ Kkn652	♣ E73
		
	♠ EKD6	
	♥ E1097	
	♦ ED7	
	♣ D8	

Syd spelar 3NT efter att ha öppnat med 2NT.

Väst spelar ut hjärter 6 och Syd vinner sticket med Esset.

Nu spelar Syd klöver Dam och nu gäller att Väst **längdmarkerar** rätt med 10:an!

# Längdmarkering

När spelföraren spelar ett kort, gäller

Lågt kort..... jämnt antal kort  
Högt kort..... udda antal kort

Syd spelar 3NT

Det finns inga sidoingångar till bordet.

När ska Du som Öst spela Esset?

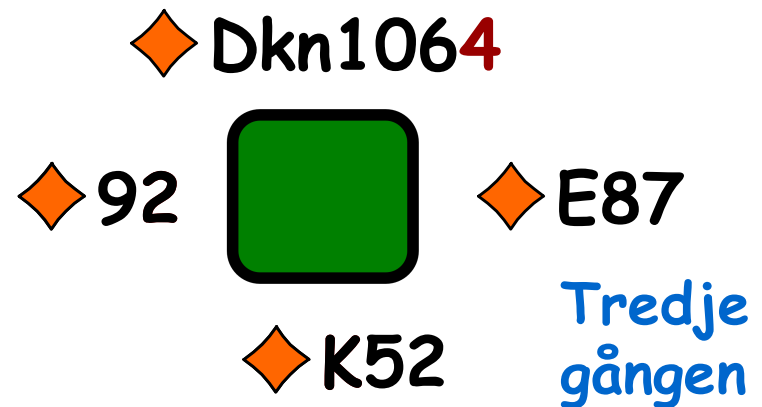
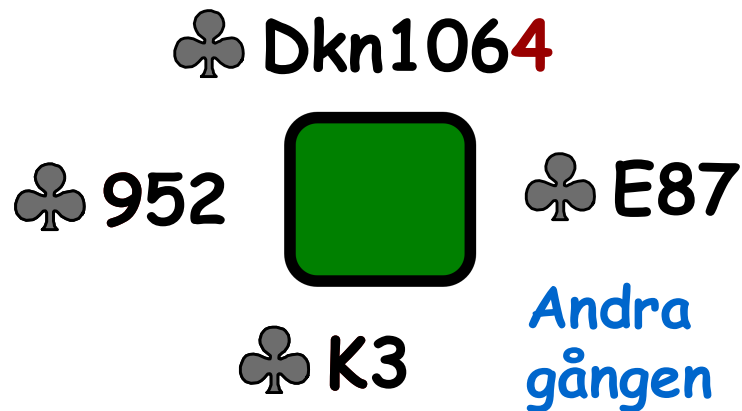

# Först Attityd och sedan Längd!

---

## Längdmarkering används också

- (När partnern har dragit i en färg och du inte kan sticka bordets knekt
  - Då vet ju partnern att du inte har något bra i färgen)
- När partnern spelar ut ess används ju attityd
  - Fortsätter partnern med kung längdmarkera man och då gäller ursprunglig längd

# Färgvalssignal vid stöld

När Du ger Din partner en stöld kan Du tala om vilken färg Du vill att partnern ska fortsätta med.

Syd spelar 4Sp

Väst spelar ut hj 2.  
Du vinner sticket med hj E.  
Hur fortsätter Du? ♥ 10

Högt kort..... den högre av färgerna  
Lågt kort..... den lägre av färgerna

Lavinthal - signal

♠ ED97  
♥ Kn74  
♦ K84  
♣ K84

♠ 108  
♥ 2  
♦ kn9752  
♣ kn9752

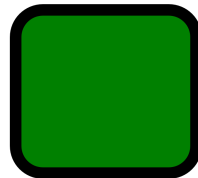

♠ 3  
♥ E109853  
♦ E103  
♣ D103

♠ Kkn6542  
♥ KD6  
♦ D6  
♣ E6

# Skicka signaler till partnern!

## FÄRGVALSSIGNAL (Lavinthal)

Ett lågt kort ber om den lägsta färgen  
Ett högt kort ber om den högsta färgen

Används i trumfspel (i första hand)  
när partner kommer att stjäla  
ger signal om vilken färg  
stöldhanden kan spela för en ny stöld

Det finns ju bara två möjliga färger eftersom en färg är renonsfärgen och den andra är trumf.



# Skicka signaler till partnern!

Schneider: Lågt kort - bra, högt kort - inte bra  
Används vid **partners** utspel och vid **sakning**

Malmö (Längdmarkering):  
lågt kort - jämnt antal, högt kort - udda  
Används när **spelföraren** spelar färgen

Lavinthal (Färgvalssignal) används vid **förnyad stöld**  
- Ett högt kort ber om den högsta lediga färgen  
- Ett lågt kort ber om den lägsta lediga färgen

Deklareras **S-M-L**

# Hjälp partnern

♠ Kn7642	♠ EK3	♠ 1095
♥ 103	♥ kn965	♥ 2
♦ ED1043	♦ kn8	♦ 965
♣ 2	♣ Kkn97	♣ ED6543
	♠ D8	
	♥ EKD874	
	♦ K72	
	♣ 108	

Syd spelar 4Hj efter att P bjudit klöver

Du spelar ut ♣ 2

Partnern tar för ♣ D och ♣ E

Vad spelar Du för kort? ♦ 3

Du vill att partnern ska spela ruter och inte klöver!

# Det kunde vara så här!

♠ EK3  
♥ kn965  
♦ kn8  
♣ Kkn97

♠ Kn7642  
♥ D3  
♦ E10743  
♣ 2

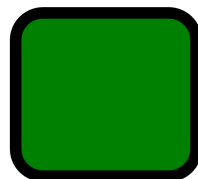

♠ 1095  
♥ 2  
♦ 965  
♣ ED6543

♠ D8  
♥ EK10874  
♦ KD2  
♣ 108

Syd spelar 4Hj

Vad spelar Du ut? ♣ 2

Partnern tar för ♣ D  
och ♣ E

Vad spelar Du för kort? ♦ 10

Du vill att partnern ska  
fortsätta med klöver!

# Spara på rätt kort!

---

1. Behåll samma längd som bordet!
2. Saka kort från långa svaga färger, som inte kan ge stick!
3. Saka Dig inte renons i en ospelad färg - det kan avslöja sitsen!
4. Undvik att saka från fyrcortsfärger om spelföraren kan tänkas ha fyra kort i färgen.

♣ KD73

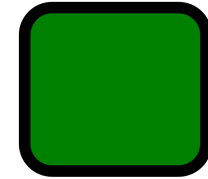

♣ 8542

# Den uppenbara vändan

Nord giv

Ingen i Zon

♠ Kkn9

♥ 10

♦ 764

♣ EKD1092

♠ 863

♥ Kn52

♦ EK95

♣ kn53

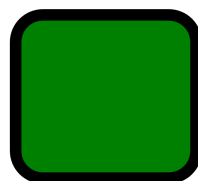

♠ ED102

♥ 764

♦ D82

♣ 876

♠ 754

♥ EKD983

♦ Kn103

♣ 4

Nord	Öst	Syd	Väst
1 ♣	Pass	1 ♥	Pass
2 ♣	Pass	3 ♥	

Partnern spelar ut ♦ E

**MARKERA NEGATIVT!**  
 Om du vill ha den "Uppenbara vändan" ska du markera negativt. Vill du inte ha den uppenbara vändan markera positivt

# Den uppenbara vändan

Syd giv

N/S i Zon

♠ Kn83  
♥ D108  
♦ EKkn10  
♣ kn85

♠ 65  
♥ EK742  
♦ 952  
♣ D109

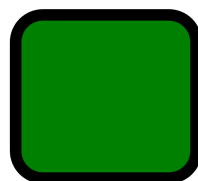

♠ D109742  
♥ Kn6  
♦ D3  
♣ EK7

♠ EK  
♥ 953  
♦ 8764  
♣ 6432

Syd	Väst	Nord	Öst
1 ♠	Pass	2 ♦	Pass
2 ♠	Pass	4 ♠	

Partnern spelar ut ♥ E

**MARKERA POSITIVT!**  
Den uppenbara vändan här är klöver. Den vill du inte att partnern ska vända med!

# Påspel och vändor

- Lågt i andra hand
- Högt i tredje hand
  - men bevaka bordet

Täck honnör med honnör

Vänd med högsta av kvarvarande två kort  
Vänd med högsta av sekvens  
Vänd med tredje av kvarvarande 3 eller 4-korts  
Allt enl 1-3-5

# Täck honnör med honnör

Förutsättningar:

Spelföraren är inne på handen och spelar en honnör.

♠ Ekn76

♠ K83

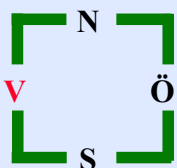

♠ 10952

♠ D4

Syd spelar ♠ D.  
Vilket kort spelar Du som Väst?

♥ EK108

♥ D32

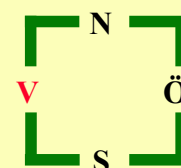

♥ 9754

♥ kn6

Syd spelar ♥ kn.  
Vilket kort spelar Du som Väst?

**Täck honnör med honnör!**



# På klubben

Väst spelar 6Hj

Nord spelade ut låg sp eller låg kl

Spelförare trumfar ut,  
stjäl spader på handen  
och klöver på bordet

När SF bara har ruter och  
trumpf kvar är det dags att  
spela ruter

♠ D8652



♦ D983

♣ K1087

♠ 7

♥ ED9862

♦ Ekn6

♣ kn92

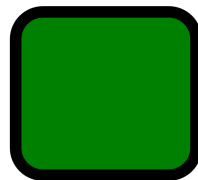

♠ E104

♥ Kkn10754

♦ 1075

♣ E

♠ Kkn93

♥ 3

♦ K42

♣ D6543

# På klubben

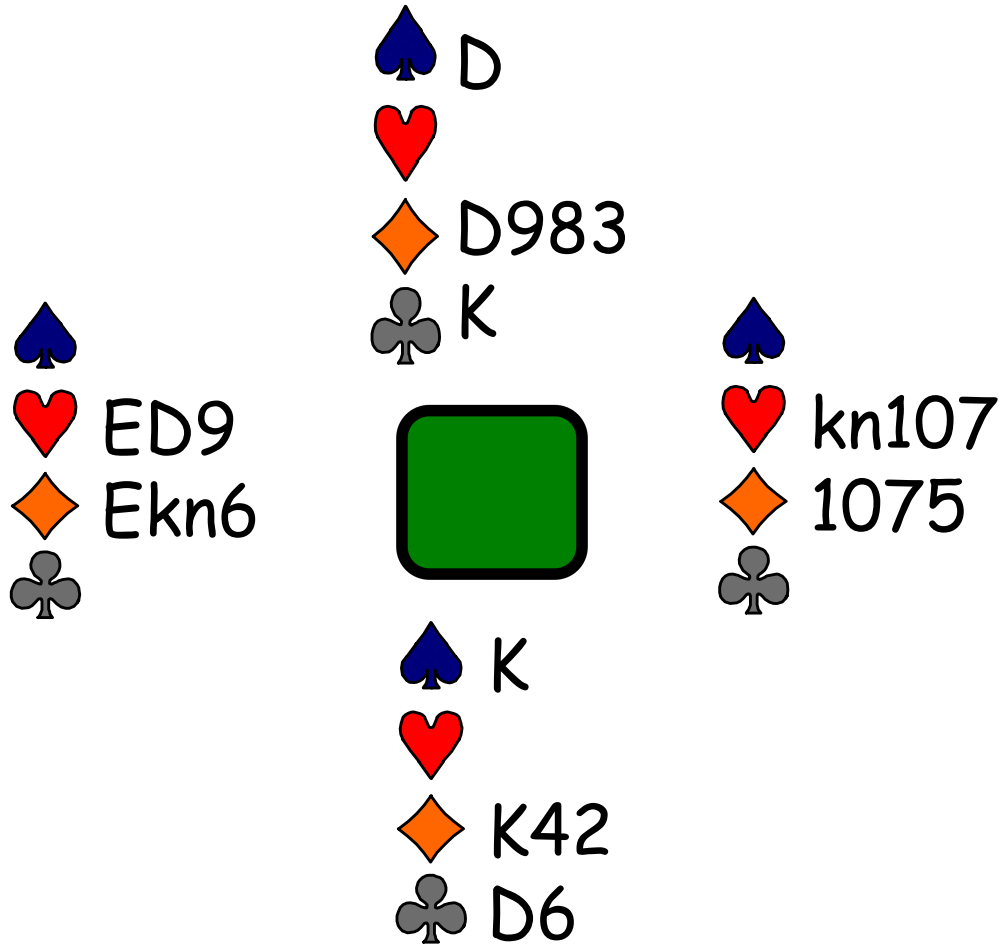

När väst sedan spelar ruter 10 från bordet "glömde" syd att täcka med kungen.

Nord vinner med dam och måste nu vända med ruter eller mot dubbelrenons

Täcker syd med kung kommer nord att få för dam och **nian!**

**Nian** är nyckelkort i dessa fall

5 av 6 par kom i 6Hj, 4 par fick spela hem kontraktet!!!!

**Täck honnör med honnör!**

# Lågt i andra hand

Du sitter Väst, vilket kort spelar Du?

♠ K76  
♠ D1053     $\left[ \begin{array}{c} N \\ v \quad \quad \quad \ddot{o} \\ s \end{array} \right] ?$   
♠ 2

♥ K76  
♥ Ekn3     $\left[ \begin{array}{c} N \\ v \quad \quad \quad \ddot{o} \\ s \end{array} \right] ?$   
♥ 2

Lågt i andra hand!

♠ K76  
♠ D1053     $\left[ \begin{array}{c} N \\ v \quad \quad \quad \ddot{o} \\ s \end{array} \right] \spadesuit 84$   
♠ Ekn92

♥ K76  
♥ Ekn3     $\left[ \begin{array}{c} N \\ v \quad \quad \quad \ddot{o} \\ s \end{array} \right] \heartsuit 985$   
♥ D1042

# Påspel i andra hand som spelförare

## Förutsättningar:

Du som Syd spelar ett sangkontrakt och MTV spelar ut.  
Vilket kort spelar Du från bordet?

♠ D6

♠ 3

$\left[ \begin{array}{cc} \text{N} & \\ \text{v} & \text{ö} \\ \text{s} & \end{array} \right]$

♠ kn52

♠ 6 garanterar Dig ett stick.

♥ D6

♥ 3

$\left[ \begin{array}{cc} \text{N} & \\ \text{v} & \text{ö} \\ \text{s} & \end{array} \right]$

♥ E52

♥ D ger Dig ev. två stick.

♦ D6

♦ 3

$\left[ \begin{array}{cc} \text{N} & \\ \text{v} & \text{ö} \\ \text{s} & \end{array} \right]$

♦ E105

♦ 6 garanterar Dig två stick.

Lågt i andra hand gäller inte för spelföraren.

# Lågt i andra hand!

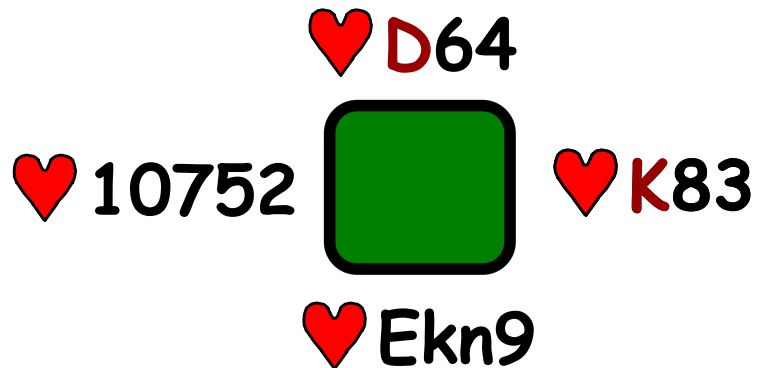
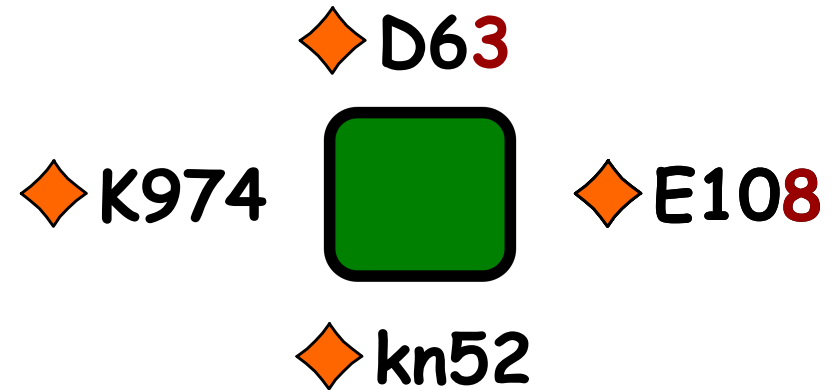
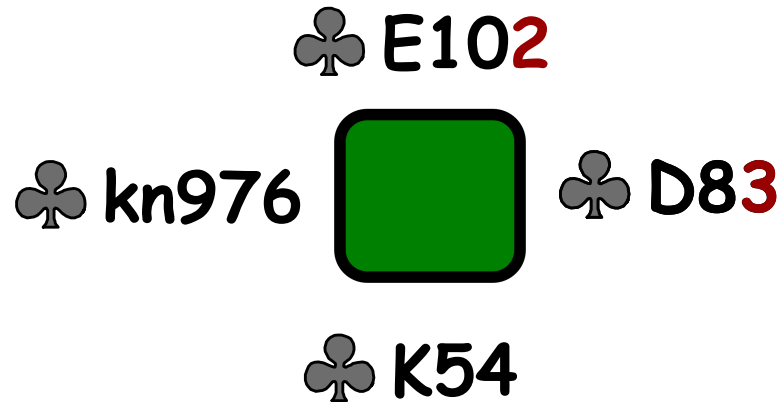

... men täck honnör med honnör inkl 10:an!

# När ska Du inte täcka?

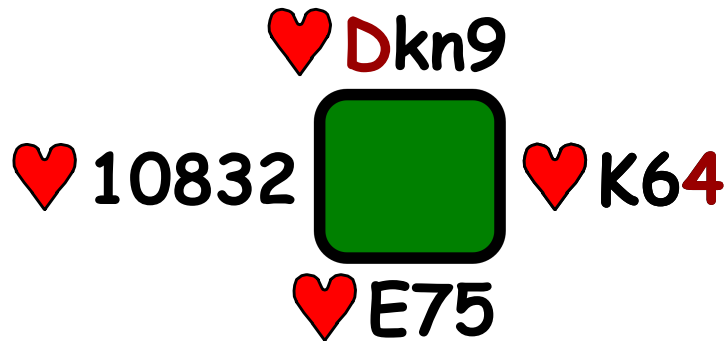

Du ska täcka först på den sist intilliggande honnören.

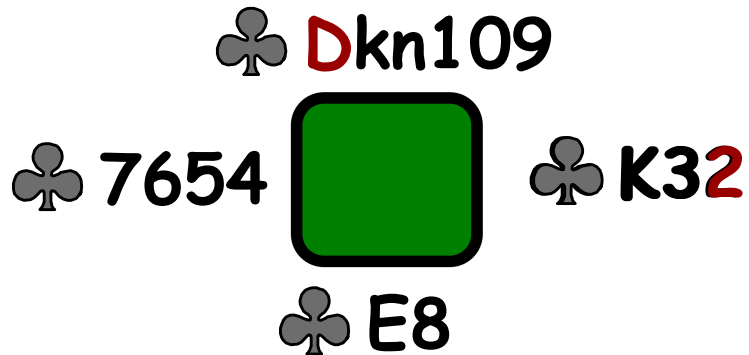

Om Du täcker första eller andra gången, får Syd fyra stick i färgen!  
Här kan du inte resa något stick till partner

# Påspel i 3:e hand

Högt i 3:e hand, om bordet har hackor

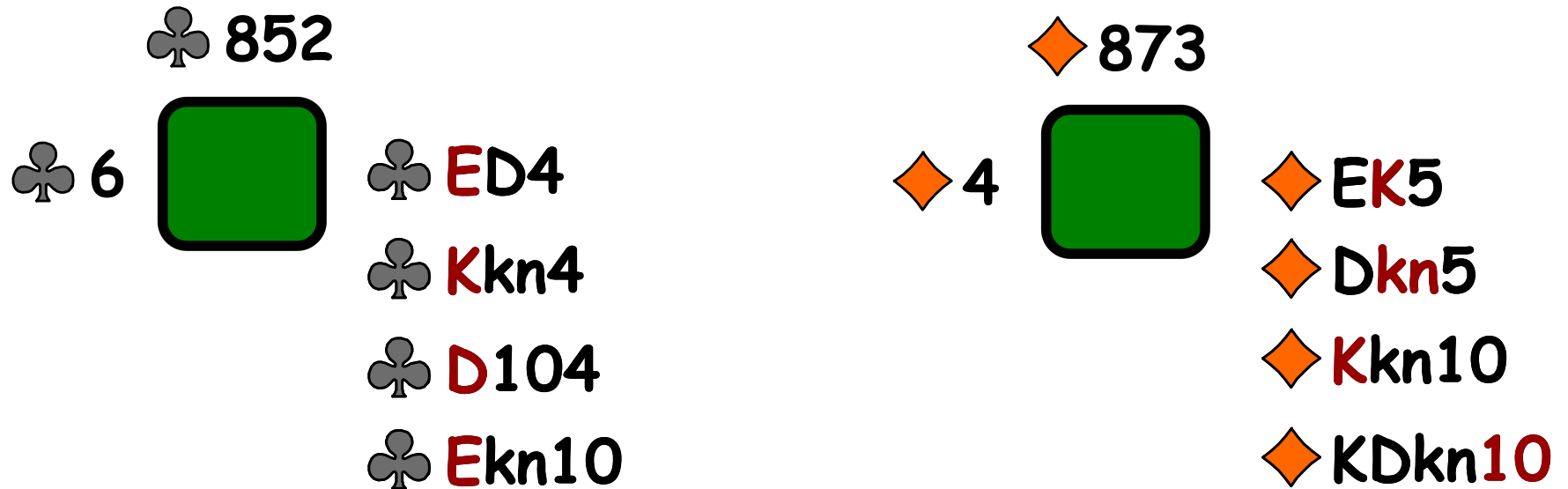

..men inte högre än nödvändigt

# Varför är detta viktigt??

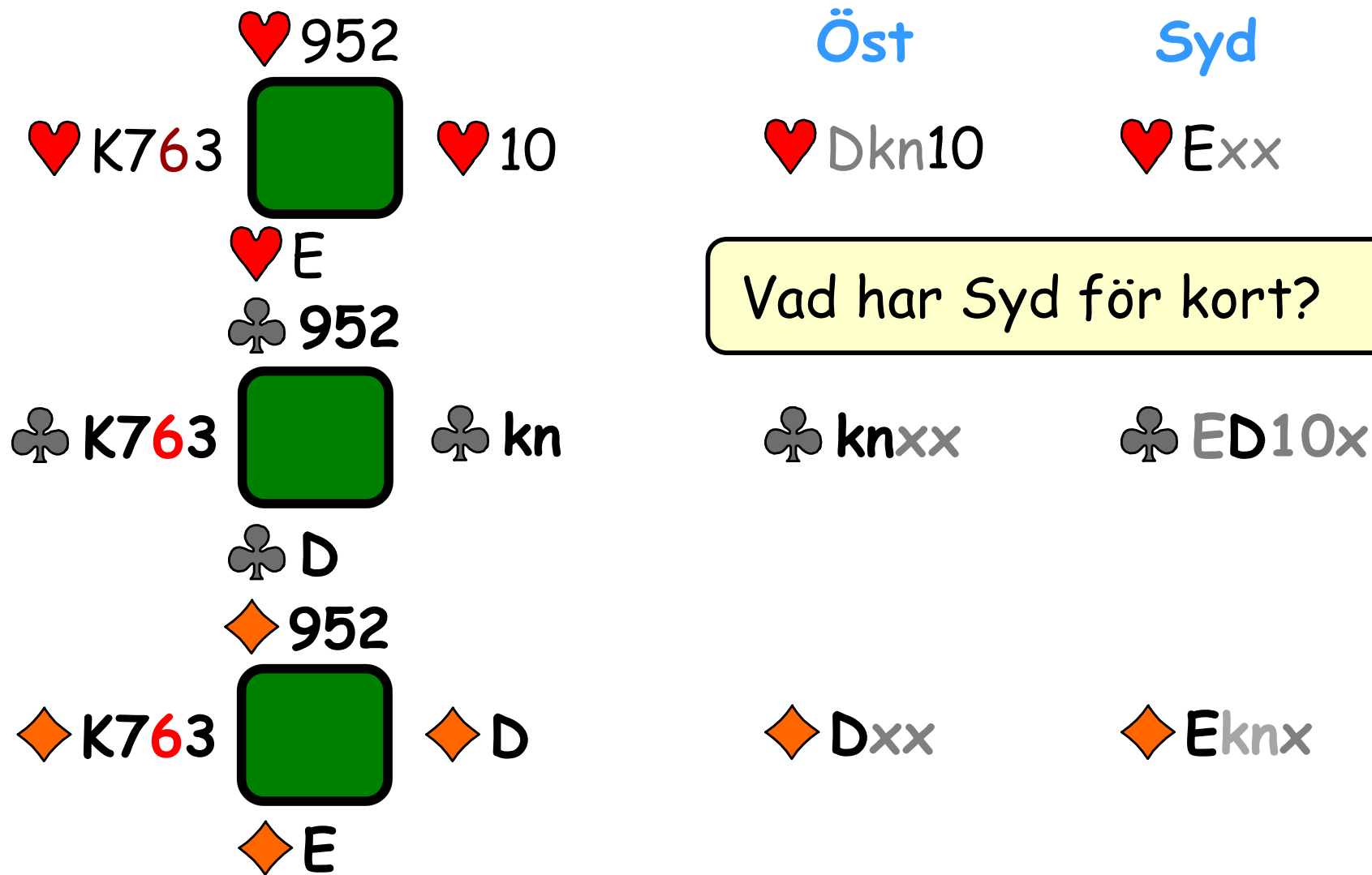



# Påspel i 3:e hand

Högt i 3:e hand, dock inte högre än nödvändigt!

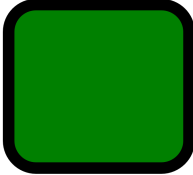
♣ D62  
♣ 5  ♣ Kkn4  
♣ Kkn10  
♣ Ekn4  
♣ Ekn109

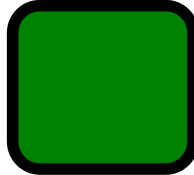
♦ D63  
♦ 5  ♦ K104  
♦ E94

Bevaka bordets honnör!

# Vilket kort vänder Du med?

Du vinner första sticket,  
vad vänder Du med?

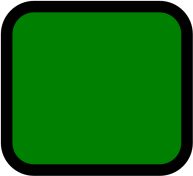
Utspel: ♣ 6  ♣ 82

♣ E104  
♣ Kkn104  
♣ E1074  
♣ E10743

- Högsta från två intilliggande
- Högsta från två resterande
- Tredje från tre/fyra resterande