

GENOMGÅNG 1

RIKSLÄGER

VARBERG 26/10 2019

RÄKNA STICK OCH PLANERA....

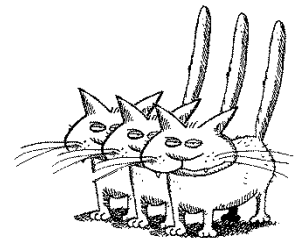

FÖRUTSÄTTNINGAR (gäller hela helgen!)



- Vi spelar med lagberäkning (IMP)
- Alltså:
 - Försök gå hem i ditt kontrakt – övertricken är mindre viktiga!
 - Som försvarare: försök beta kontraktet !
- Vi spelar med 5533-systemet: alltså om du öppnar med 1 ♥ eller 1 ♠ så lovar man minst 5 kort i färgen (och partnern kan stödja/höja dig med minst 3-kortsstöd!
- Först en genomgång med några exempelspel som vi diskuterar öppet.
- Sedan brickor där var och en får ett problem att lösa, men som vi sedan går igenom tillsammans – men du kan givetvis ställa frågor hela tiden!

VAD ÄR BRA UTSPEL?

- Sekvenser (äkta/oäkta)
- Långa färger (mot sangkontrakt)
- Korta färger (mot färgkontrakt)

- Kan man spela ut en trumf?

Det är bra med regler, men ibland talar budgivningen om hur man ska tänka!



RÄKNA OCH RÄKNA OCH RÄKNA.... 😊

- **Vi räknar säkra stick först**
 - **Dem vi kan ta i stort sett oavsett vad som händer**
- **Hur får vi flera?**
 - **Godspela**
 - **Stjäla**
 - **Kan man godspela genom att stjäla ?**
- **Vilka hot kan finnas?**
 - **Motståndarna kanske godspelar en långfärg (sang)?**
 - **Motståndarna kanske stjäla vårt höga kort?**



OCH KOM IHÅG...

- Planera alltid din spelföring i stick ett, även om det ser lätt ut vid första anblicken!
- Många kontrakt spelas bort i stick ett - helt i onödan!



NÅGRA TIPS ATT HÅLLA I MINNET:

- Titta på budgivningen! Ibland får du fina ledtrådar, inte bara genom vad som bjudits, utan även ibland genom vad som inte bjudits!
- När någon plötsligt inte bekänner färg, notera då hur färgen satt runt bordet – du kan få god hjälp till senare planering!
- Om det är säkert, ta ut vinnare i sidofärgen för att få hjälp med sidositsen!



GIV A:

1) Nord giv/Ingen

♠ KJ52
♥ Q42
♦ A5
♣ QJ52



♠ A763
♥ KJ3
♦ KQ32
♣ T4

Väst
pass
pass
pass

Nord
1 ♣
2 ♠
pass

Öst
1 ♠
pass
pass

Syd
pass
4 ♠

Utspel: ♣ A

- Väst tar i rask takt för ♣ A och K, sedan för ♥ A
- Vad hänger kontraktet på?
- Hur tänker du som spelförare?

GIV A:

1) Nord giv/Ingen

♠ KJ52
♥ Q42
♦ A5
♣ QJ52



♠ A763
♥ KJ3
♦ KQ32
♣ T4

Väst
pass
pass
pass

Nord
1 ♣
2 ♠
pass

Öst
1 ♠
pass
pass

Syd
pass
4 ♠

Utspel: ♣ A

- **Syd har inga förlorare mer i sidofärgerna**
- **Allt hänger på att spela trumfen utan förlorare**
- **Normalt spelsätt är att maska i spader**
- **Men här har något hänt som ger dig en ledtråd, vad då?**

GIV A:

1) Nord giv/Ingen

♠ KJ52
♥ Q42
♦ A5
♣ QJ52



♠ A763
♥ KJ3
♦ KQ32
♣ T4

Väst
pass
pass
pass

Nord
1 ♣
2 ♠
pass

Öst
1 ♠
pass
pass

Syd
pass
4 ♠

Utspel: ♣ A

- Väst passade som giv! Vad talar det om för dig?
- Väst bör inte ha 12 hp!
- Han har redan visat $A + K + A = 11$ hp
- Hur spelar du spadern med den vetskapen?

GIV A:

1) Nord giv/Ingen

♠ T84		♠ Q9
♥ AT86		♥ 975
♦ 86		♦ JT974
♣ AK86		♣ 973
	♠ KJ52	
	♥ Q42	
	♦ A5	
	♣ QJ52	
	♠ A763	
	♥ KJ3	
	♦ KQ32	
	♣ T4	

Nord	Syd
1 ♣	1 ♠
2 ♠	4 ♠
pass	

Utspel: ♣ A

- **Syd toppar spadern**
- **Utan ledtrådar är detta *inte* bästa spelsätt**
- **Normalt spelsätt är att maska i spader**
- **Men här vet spelföraren att Öst har spader Dam, så enda chansen till hemgång är att toppa färgen!**

GIV B:

Öst giv /N-S

Öst Väst
1 NT 3 NT
pass

♠ 742
♥ A65
♦ K953
♣ A52



♠ K6
♥ KT7
♦ AJT42
♣ KQ3

Utspel: ♥ 2 (1-3-5)

- Räkna stick!
- Vilken är nyckelfärgen?
- Hur ska Öst tänka? Finns några faror?

GIV B:

Öst giv /N-S

Öst Väst
1 NT 3 NT
pass

♠ 742
♥ A65
♦ K953
♣ A52



♠ K6
♥ KT7
♦ AJT42
♣ KQ3

Utspel: ♥ 2 (1-3-5)

- **Öst har 7 säkra stick**
- **Nyckelfärgen för stick är ruter!**
- **Med nio kort och Damen borta är normalt spelsätt att *toppa* färgen. Varför ska Öst tänka annorlunda här?**

GIV C:

Syd giv, Ö-V

♠ K84
♥ 42
♦ JT987
♣ Q83



♠ AQJT
♥ AK
♦ Q53
♣ KJT2

Syd
2 NT
pass

Nord
3 NT

Utspel ♥ Q

- Hur många säkra stick?
- Hur många måste Syd/spelföraren godspela?
- Vilken färg ser mest lockande ut?
- Vilka faror finns?
- Hur ska Syd tänka?

GIV C:

Syd giv, Ö-V

♠ K84
♥ 42
♦ JT987
♣ Q83



♠ AQJT
♥ AK
♦ Q53
♣ KJT2

Syd
2 NT
pass

Nord
3 NT

Utspel ♥ Q

- Det mest naturliga ser ut att godspela den långa färgen, ruter.
- Men, vad händer om Syd gör det? Tänk ett par stick framåt!
- Någon kommer in och vänder i...hjärter – och sliter bort Syds sista håll.
- Ännu är inte några stick godspelade!

GIV D:

Väst giv, Alla

Väst	Öst
1 ♠	2 ♠
4 ♠	pass

♠ KJ972
♥ A3
♦ KQ732
♣ A



♠ QT3
♥ QJ542
♦ JT5
♣ 74

Utspel: klöver Kung!

- **Väst vinner utspelet med Esset. Bör Väst spela trumf eller något annat?**
- **Svar: Väst behöver inte stjäla några kort, så h*n bör spela trumf!**
- **Nord tar för Esset (Syd bekänner) och försöker med klöver Dam. Hur går dina tankar?**
- **Ser väl naturligt ut att stjäla och dra trumfen?**

GIV D:

Väst giv, Alla

♠ A864		♠ QT3
♥ 87		♥ QJ542
♦ 98		♦ JT5
♣ KQJ83		♣ 74
♠ KJ972		
♥ A3		
♦ KQ732		
♣ A		
♠ 5		
♥ KT96		
♦ A64		
♣ T9652		

Väst	Öst
1 ♠	2 ♠
4 ♠	pass

Utspel: klöver Kung!

- Ser du vad som händer när du dragit ut trumfen?
- Fenomenet kallas "trumfmatt"
- Kan Väst undvika detta?

GIV D:

Väst giv, Alla

♠ A864		♠ QT3
♥ 87		♥ QJ542
♦ 98		♦ JT5
♣ KQJ83		♣ 74
♠ KJ972		
♥ A3		
♦ KQ732		
♣ A		
♠ 5		
♥ KT96		
♦ A64		
♣ T9652		

Väst	Öst
1 ♠	2 ♠
4 ♠	pass

Utspel: klöver Kung!

- **Jo, genom att på andra klövern saka en hjärter i stället för att stjäla!**
- **Skulle Nord fortsätta med klöver kan man stjäla hos träkarlen och kan spara handens alla trumf!**
- **Extrauppgift: kunde Nord ha försvarat bättre?**

Nu några brickor...!

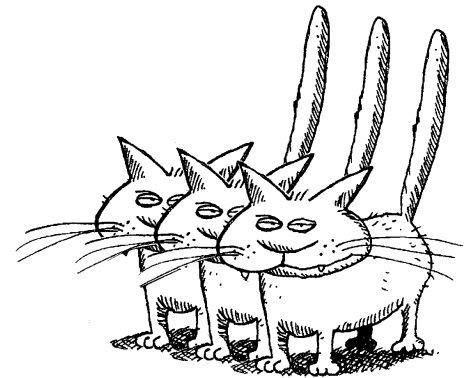
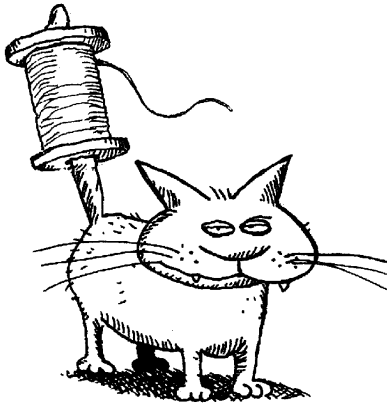

GIV 1 :

	Nord	Syd
	1 NT	3 NT
	Utspel: ♠ K	
♠ A4		
♥ 652		
♦ AQT87		
♣ KQ5		
♠ T976	♠ KQJ83	
♥ JT97	♥ 843	
♦ K54	♦ 63	
♣ A8	♣ 742	
		♠ 52
		♥ AKQ
		♦ J92
		♣ JT963

- Vilken färg ska Syd godspela i tillägg till sina fyra säkra stick?
- Klöver ser lämplig ut!
- Vad händer när Syd spelar klöver?

GIV 1 :

	Nord	Syd
	1 NT	3 NT
	Utspel: ♠ K	
♠ A4		
♥ 652		
♦ AQT87		
♣ KQ5		
♠ T976	♠ KQJ83	
♥ JT97	♥ 843	
♦ K54	♦ 63	
♣ A8	♣ 742	
	♠ 52	
	♥ AKQ	
	♦ J92	
	♣ JT963	

- Syd vet att Ö-V kommer att ta straffen i spader om h*n släpper in dem!
- Därför försöker Syd hitta en annan färg!
- Denna färg är ruter!
- "Från svaghet mot styrka" – man spelar färgen från bordet och maskar.

GIV 2 :

♠ A4
♥ 983
♦ T863
♣ JT97

♠ K652
♥ K76
♦ K2
♣ A642

♠ QJT97
♥ A52
♦ QJ4
♣ Q5

♠ 83
♥ QJT4
♦ A975
♣ K83

Öst
1 ♠
3 ♣ *
pass

Väst
2 NT
4 ♠

* minimum, andra metoder finns

- Hur många förlorare har Öst?
- Svar : fyra! – en i varje färg.
- Hur kan Öst trola bort en förlorare?

GIV 2 :

♠ A4
♥ 983
♦ T863
♣ JT97

♠ K652
♥ K76
♦ K2
♣ A642

♠ QJT97
♥ A52
♦ QJ4
♣ Q5

♠ 83
♥ QJT4
♦ A975
♣ K83

Öst
1 ♠
3 ♣ *
pass

Väst
2 NT
4 ♠

* minimum, andra metoder finns

- Om Öst spelar trumf, vad händer då?
- Nord kommer in och fortsätter i hjärter!
- De fyra förlorarna är då ofrånkomliga!
- Finns alternativt spelsätt?

GIV 2 :

♠ A4
♥ 983
♦ T863
♣ JT97

♠ K652
♥ K76
♦ K2
♣ A642

♠ 83
♥ QJT4
♦ A975
♣ K83

♠ QJT97
♥ A52
♦ QJ4
♣ Q5

Öst
1 ♠
3 ♣ *
pass

Väst
2 NT
4 ♠

* minimum, andra metoder finns

- Öst ska inte spela trumf utan i stället odla upp sin ruter.
- Spela ruter Kung och ge bort sticket.
- När Öst kommer in kan h*n spela två ronder ruter och saka sin hjärterförlorare.
- Trumfen måste vänta!
- Men det finns en fälla, ser du den?

GIV 2 :

♠ A4
♥ 983
♦ T863
♣ JT97

♠ K652
♥ K76
♦ K2
♣ A642

♠ 83
♥ QJT4
♦ A975
♣ K83

♠ QJT97
♥ A52
♦ QJ4
♣ Q5

Öst
1 ♠
3 ♣ *
pass

Väst
2 NT
4 ♠

* minimum, andra metoder finns

- Om Öst tar sticket på handen och spelar ruter till Kungen och Syd duckar, vad händer då?
- Öst har ingen ingång till sin ruter!
- Därför måste utspelet tas med hjärter Kung för att ha kvar ingången till Öst!

GIV 4 :

♠ QJT73		Väst	Nord	Öst	Syd
♥ Q52		1 NT	pass	3 NT	pass
♦ KT76		pass	pass	pass	
♣ 9					
♠ AK9	♠ 642	Utspel spader Dam			
♥ AJ63	♥ 74				
♦ AJ43	♦ 92				
♣ 42	♣ AKQ853				
	♠ 85				
	♥ KT98				
	♦ Q85				
	♣ JT76				

- Väst har en maximal sangöppning och Öst, med en trolig mängd stick, går direkt till utgång.
- Hur många säkra stick har Väst?
- Hur många till behöver h*n?
- Hur sitter klöver?

GIV 4 :

♠ QJT73		Väst	Nord	Öst	Syd
♥ Q52		1 NT	pass	3 NT	pass
♦ KT76		pass	pass	pass	
♣ 9					
♠ AK9	♠ 642	Utspel spader Dam			
♥ AJ63	♥ 74				
♦ AJ43	♦ 92				
♣ 42	♣ AKQ853				
	♠ 85				
	♥ KT98				
	♦ Q85				
	♣ JT76				

- **Öst behöver fem stick från klövern**
- **Klövern sitter oftast 3-2 (68%) och ger då hela sex stick**
- **Men om man behöver bara fem, hur kan Väst "gardera" detta?**
- **Genom att spela en låg klöver från bägge händer!**

GIV 5 :

♠ AQT
♥ K53
♦ QT53
♣ AQ2

Nord	Syd
1 NT	3 NT
Utspel: ♠ 2 (1-3-5)	
Hur spelar du?	

♠ J3
♥ A642
♦ KJ62
♣ JT4

- Du behöver godspela stick i såväl ruter som i klöver
- Samtidigt finns en fara, vilken?
- Vi måste hålla Väst utanför spelet så han inte kan "skjuta igenom" våra AQ i spader!
- Vad lägger vi från bordet?

GIV 5 :

♠ AQT
♥ K53
♦ QT53
♣ AQ2

Nord	Syd
1 NT	3 NT
Utspel: ♠ 2 (1-3-5)	
Hur spelar du?	

♠ J3
♥ A642
♦ KJ62
♣ JT4

- Vi lägger knekten, och den får vi för
- Hur kan vi hålla Väst ute?
- Det ser ju naturligt att först godspela rutern...
- Men tänk om Väst har ruter Ess? Då kommer han ju in!

GIV 5 :

♠ AQT
♥ K53
♦ QT53
♣ AQ2

Nord	Syd
1 NT	3 NT
Utspel: ♠ 2 (1-3-5)	
Hur spelar du?	

♠ J3
♥ A642
♦ KJ62
♣ JT4

- **Börja med att slå klövermasken, spela knekten!**
- **Går masken har vi 2 spader, 2 hjärter, 2 klöver och behöver bara 3 ruterstick för att få 9 – så vi kan gå över till rutern.**
- **Om masken spricker – Öst kan inte ”punktera” vår spader!**

GIV 6 :

♠ K54
♥ AK2
♦ K984
♣ KJ4

♠ AQ3
♥ QJ8
♦ AJT32
♣ AQ

Öst	Syd	Väst	Nord
2 NT*	pass	7 NT	pass
pass	pass		

*20-21 hp

Utspel: ♠ J

- Ö-V har 37 hp ihop och bjuder storslam.
- Trots detta hänger ändå hemgången på att "lösa" rutern!
- Hur spelar vi ruterfärgen? Toppa eller maska? Och vi kan faktiskt maska över såväl Nord som Syd...

GIV 6 :

♠ K54
♥ AK2
♦ K984
♣ KJ4

♠ AQ3
♥ QJ8
♦ AJT32
♣ AQ

2 NT
pass

7 NT

Utspel: ♠ J

- **Vi börjar med att ta sidostick, eftersom ingen "fara" lurar – om vi släpper in motståndarna har vi ju gått bet!**
- **På andra spaderronden sakar Nord. Vad talar detta om för oss?**
- **Vem har troligen ruter Dam med denna information?**

GIV 6 :

♠ K54
♥ AK2
♦ K984
♣ KJ4

♠ AQ3
♥ QJ8
♦ AJT32
♣ AQ

2 NT
pass

7 NT

Utspel: ♠ J

- **Om Syd har sex spader och Nord bara en så är sannolikheten större att Nord har ruterlängden – han har ju 12 okända kort och Syd har bara 7 okända kort.**
- **Nöjer vi oss med denna information?**
- **Nej, givetvis inte ! Vi spelar vidare!**

GIV 6 :

♠ K54
♥ AK2
♦ K984
♣ KJ4

♠ AQ3
♥ QJ8
♦ AJT32
♣ AQ

2 NT
pass

7 NT

Utspel: ♠ J

- På tredje ronden hjärter sakar Syd. Hur många hjärter har då Nord?
- På tredje klöVERRonden sakar Syd. Hur många klöver har då Nord?
- Vilken är Nords fördelning?
- Hur spelar vi rutern?

GIV 6 :

♠ 6			
♥ T9753			
♦ 6			
♣ 976532			
♠ KJ4	♠ AQ3	7 NT	2 NT
♥ AK2	♥ QJ8		pass
♦ K984	♦ AJT32		
♣ KJ4	♣ AQ	Utspel: ♠ J	
♠ JT9876			
♥ 64			
♦ Q75			
♣ T8			

- Vi får ”full korträkning”:, Nord har 1 – 5 – 1 -6
- Vi spelar ruter Ess – Nord kan ha Damen singel
- Sedan spelar vi ruter knekt och släpper den runt i förvissningen om att den vinner sticket
- Du går hem och har gjort en kortläsning!

GIV 7 :

	Syd	Nord
♠ QJ6	1 NT	2 ♣
♥ K4	2 ♦	3 NT
♦ QJT532	pass	
♣ QT		
♠ T82		
♥ QT872		
♦ K9		
♣ 852		
♠ 975		
♥ J965		
♦ A7		
♣ A764		
♠ AK43		
♥ A3		
♦ 864		
♣ KJ93		

Utspel: ♥ 2 (1-3-5).

- Syd har 6 säkra stick i spader + hjärter
- Syd behöver alltså tre stick till
- Vilken färg godspelar han?
- Rutern ser tilltalande ut!
- Vad händer om Syd godspelar rutern?

GIV 7 :

	Syd	Nord
♠ QJ6	1 NT	2 ♣
♥ K4	2 ♦	3 NT
♦ QJT532	pass	
♣ QT		
♠ T82		
♥ QT872		
♦ K9		
♣ 852		
♠ AK43		
♥ A3		
♦ 864		
♣ KJ93		
♠ 975		
♥ J965		
♦ A7		
♣ A764		

Utspel: ♥ 2 (1-3-5).

- **Syd måste släppa in motståndarna två gånger, och de är ett steg före med att godspela sin hjärter.**
- **Om Syd spelar ruter så går h*m bet!**
- **Men med så täta klöver kan Syd godspela den färgen i stället.**
- **Trots att klöver är kortare ska Syd satsa på den.**
- **Hade Ö-V spelat ut något annat hade Syd kunnat godspela rutern i tid**

GIV 8 :

♠ AKJT632
♥ K93
♦ 63
♣ 3

♠ 8754
♥ 864
♦ AQJ2
♣ A8

Nord	Öst	Syd	Väst
			1 ♠
pass	3 ♠	pass	4 ♠
pass	pass	pass	

Utspel: ♣ K

- **Var finns faran på brickan?**

GIV 8 :

♠ AKJT632
♥ K93
♦ 63
♣ 3

♠ 8754
♥ 864
♦ AQJ2
♣ A8

Nord	Öst	Syd	Väst
			1 ♠
2 ♣	3 ♠	pass	4 ♠
pass	pass	pass	

Utspel: ♣ K

- Vi har ingen trumfförlorare hur än den färgen sitter, det är ju bara Damen och en hacka ute, de faller på A + K
- Faran ligger i att Syd har ruter Kung och Nord hjärter Ess. Då kan försvaret få tre hjärterspel och ruter Kung.
- Men, det finns ett 100% säkert sätt att gå hem i 4 ♠, *även* om hjärter Ess sitter hos Nord och ruter Kung hos Syd!

GIV 8 :

♠ AKJT632
♥ K93
♦ 63
♣ 3

♠ 8754
♥ 864
♦ AQJ2
♣ A8

Nord	Öst	Syd	Väst
			1 ♠
pass	3 ♠	pass	4 ♠
pass	pass	pass	

Utspel: ♣ K
till målet? Vilket är nyckelkortet här?

- Spelet är lätt när man väl kan det, men kanske svårt om man inte tänker i rätt banor...
- Börja med att släppa klöver Kung. Det ser märkligt ut, men...
- Om Nord fortsätter med klöver, saka en ruter från handen.
- Trumfa ut (en eller två gånger beroende på sits)
- Spela ruter till Esset.
- Spela ruter Dam och saka en hjärter om inte Syd täcker.

GIV 8 :

			Nord	Öst	Syd	Väst
	♠ -		1 ♣	pass	1 ♥	3 ♠
	♥ AQ5		pass	4 ♠	pass	pass
	♦ T874		pass			
	♣ KQ9742					
♠ AKJT632		♠ 8754				
♥ K93		♥ 864				
♦ 63		♦ AQJ2				
♣ 3		♣ A8				
	♠ Q9					
	♥ JT82					
	♦ K95					
	♣ JT65					

Utspel: ♣ K

- **Syd kan aldrig komma in med detta spelsätt.**
- **Du har en ingång hos träkarlen i spader 8.**
- **Tilläggsfråga – vad gör du om Nord vänder med ruter i stick 2 i stället för att fortsätta med klöver?**

En bonusfråga

♠ Q4
♥ A63
♦ AQ852
♣ 753

♠ A42
♥ K52
♦ T763
♣ AK2

Du spelar som Syd 3 NT och får en liten spader i utspel.

Du testar med bordets Dam, och får för den.

Hur går dina tankar efter detta?