

BRIDGE

**TJEJERNA
REGERAR**

EM-SILVER

**DUBBLA
SM-GULD**

EM-GULD



SVENSKA
BRIDGEFÖRBUNDET

BRIDGE
EN TANKESPORT FÖR ALLA

2023-2024 års

SIMULTANTÄVLINGAR



Information

Att vara med i simultantävlingar kostar 10 kr/spelare. Avgiften dras från klubbens Ruterkonto. Normal klubbavgift om 5:-/spelare ingår i den avgiften.

För klubben är det som en vanlig tävling över 24 brickor. Skillnaden är att det efteråt centralt räknas fram scoror och ett slutresultat, där alla de deltagande klubbarnas resultat ingår, då alla spelat samma givar.

Plats: På din klubb

Tävling: 24 brickors par- eller barometertävling, minst fyra par/heat.

Kostnad: 10 kr/spelare (+ er normala bordsavgift).

Priser: Förutom en massa bronspoäng så utdelas presentkort till en silvertävling vid kommande Bridgefestival för de tre främsta paren i varje tävling. Alla vinnare uthämtar dessa vid informationsdisken i Örebro under Bridgefestival 2024.

Tidpunkter

Dagbridgen ska startas mellan kl: 12.00-14.00.
Kvällstävlingarna ska startas mellan kl: 18.00-19.00.
Söndagarna ska startas mellan kl: 13.00-17.00.

Övrigt

På www.svenskbridge.se/simultan finner du givfiler, resultat och allt annat som handlar om tävlingarna.

För anmälan, e-posta simultan@svenskbridge.se.

Vid frågor, e-posta adressen ovan eller ring kansliet på 019-277 24 80.

Hösten 2023

September

18	Måndag	Dagtid	
20	Onsdag		Kväll
25	Måndag		Kväll
27	Onsdag	Dagtid	

Oktober

3	Tisdag		Kväll
5	Torsdag	Dagtid	
8	Söndag		Söndag
10	Tisdag	Dagtid	
12	Torsdag		Kväll
16	Måndag	Dagtid	
18	Onsdag		Kväll
23	Måndag		Kväll
25	Onsdag	Dagtid	
31	Tisdag		Kväll

November

2	Torsdag	Dagtid	
5	Söndag		Söndag
7	Tisdag	Dagtid	
9	Torsdag		Kväll
13	Måndag	Dagtid	
15	Onsdag		Kväll
20	Måndag		Kväll
22	Onsdag	Dagtid	
28	Tisdag		Kväll
30	Torsdag	Dagtid	

December

3	Söndag		Söndag
5	Tisdag	Dagtid	
7	Torsdag		Kväll
11	Måndag	Dagtid	
13	Onsdag		Kväll
18	Måndag		Kväll

Våren 2024

Januari

8	Måndag	Dagtid	
10	Onsdag		Kväll
15	Måndag		Kväll
17	Onsdag	Dagtid	
23	Tisdag		Kväll
25	Torsdag	Dagtid	
28	Söndag		Söndag
30	Tisdag	Dagtid	

Februari

1	Torsdag		Kväll
5	Måndag	Dagtid	
7	Onsdag		Kväll
12	Måndag		Kväll
14	Onsdag	Dagtid	
20	Tisdag		Kväll
22	Torsdag	Dagtid	
25	Söndag		Söndag
27	Tisdag	Dagtid	
29	Torsdag		Kväll

Mars

4	Måndag	Dagtid	
6	Onsdag		Kväll
11	Måndag		Kväll
13	Onsdag	Dagtid	
17	Söndag		Söndag
19	Tisdag		Kväll
21	Torsdag	Dagtid	
25	Måndag	Dagtid	
27	Onsdag		Kväll

April

2	Tisdag	Dagtid	
4	Torsdag		Kväll
8	Måndag		Kväll
10	Onsdag	Dagtid	
14	Söndag		Söndag
16	Tisdag		Kväll
18	Torsdag	Dagtid	
22	Måndag	Dagtid	
24	Onsdag		Kväll

Maj

2	Torsdag		Kväll
6	Måndag		Kväll
12	Söndag		Söndag
14	Tisdag		Kväll

www.svenskbridge.se/simultan

*Där finner du givfiler,
resultat och allt annat om
simultantävlingar!*



SVENSKA
BRIDGEFÖRBUNDET



Innehåll

NR 3 2023

FÖRSTA STICKEN

2 SIMULTANTÄVLINGAR

Planera för simultantävlingar.

3 INNEHÅLL

Här är du just nu. •

4 INFORMATION

Kontaktinformation, Redaktion och Om medlemsavgifter.

5 LEDAREN

Martin Löfgren och Bridgesverige laddar för en ny säsong.

6-7 FÖRSTA STICKEN

Tårtkalas, Succédamer och bryderier för tävlingsledaren m m.

REPORTAGE

8-9 TEAM FUNBRIDGE

Andreas Abragi ingår i Funbridges satsning på unga spelare.

10 SAMARBETE GAV MERSMAK

Karlstads BK och Friluftsförbundet gör gemensam sak.

11 ORDFÖRANDE PÅ BESÖK

Världsbidgeförbundets ordförande, Jan Kamras, besökte Bridgefestivalen.

TÄVLINGAR

12-15 VM I MARRAKECH

Både det svenska damlaget och seniorlaget föll i kvartsfinalen.

16-17 SM-MIXED LAG

Lag Kaptenen är nya mixedmästare.

18-28 BRIDGEFESTIVAL

SM-finaler, Chairman's Cup och mycket annat från årets festival.

BLANDAT

27 BESTÄLL MATERIEL

Beställ kostnadsfritt förbundsmateriel.

32-33 SM PAR 30+ HANDIKAPP

Intresset för denna nya SM-klass förväntas öka.

LÄR DIG MER

29 BLI EN PARTÄVLINGSHAJ

Englands stjärna, Andrew Robson, lär dig bli en partävlingshaj.



30-31 NYA ALERTERINGSREGLER

Från 1 september gäller nya regler.

34-35 SOMMERSKOLA

140 spelare lärde sig mer i Söderköping.

36-37 GIVAR FRÅN UPPSALA

En romantiker om Bonnie Tyler.

38-39 SPELA SPELAREN!

Anpassa ditt spel alltefter motståndet.

40-41 ETT STEG I TAGET

Ta ett steg i taget med Magnus Lindkvist.

42-43 LK HAR ORDET

LK går igenom vad ett straffkort är och hur det ska hanteras.

44 TA EN CHANS!

Praktisk bridge kan vara vägvinnande.

PROBLEMHÖRNAN

45 KORSORDET

Erik Olsson levererar ett klurigt kryss.

46-47 SPELPROBLEM

Lite lättare, lite lagom, lite klurigare och lite svårare spelproblem.

47 PRATBUBBLAN

Vad sa Johan Norberg?

48-49 LÖSNINGAR

Tjuvkika inte här innan du löst allt!

49 FRÅGA DANIEL

Hjälp! Det finns inget bra bud!



JUNIOR

50 EM-SILVER TILL OTRA VEZ

EM-silver till varbergstjejerna Andrea Nilsson och Maya Lo Björk Heed.

51 JEM OCH JVM

Det tog stopp i kvarten för U26-laget.

FÖRBUND

52 ETT MARATON

Ett bridgemaraton väntar par som aspirerar på biljetter till EM.

53 EN OUMBÄRLIG KANSLIST

Vi möter Björn Holm.



53 NY JUNIORKAPTEN SÖKES

Ledningen för juniorlandslaget har tackat för sig. Ny(a) kraft(er) behövs.

54-55 FESTIVALKOMMITTÉN

När en festival avslutas påbörjas omgående planeringen för nästa.

56-57 SCHACKFÖRBUNDET

Satsning på dam- och flickschack.

SISTA STICKEN

58 SISTA STICKET

Göran Petersson har spelat bridge en kortlek (52 år).

59 JULKALENDER

Sälj BingoLottos julkalender och få ett tillskott till klubbkassan.

60 SVENSKA BRIDGEFÖRLAGET

Beställ marknadsföringsmateriel m m.

Kontaktinformation

TELEFONVÄXEL

Måndag-fredag kl 8-12.
☎ 019-277 24 80

TEKNISK SUPPORT

Vardagar kl 8-22 och helgdagar 8-20.
☎ 019-368 07 00

E-POST

✉ kansliet@svenskbridge.se

JOURTELEFON

Support vid tävlingsstarter.
Thomas Winther, ☎ 019-277 24 86

ADRESS

Svenska Bridgeförbundet
Karlskatan 28, 703 41 Örebro

SUZANNE LEMBORN

Verksamhetschef, 100%.
Ekonomi och övergripande ansvar.
Hemmakontor i Falkenberg.
☎ 072-644 96 60 ✉ sle@svenskbridge.se



JOHAN GRÖNKVIST

Konsulent, 100%. Allsvenskan, SM-finaler,
tävlingsupport, funktionärsadmini-
stration, teknisk support av klubb-
och distriktssidor samt IT-utveckling.
Kansliet – huvudkontor i Örebro.
☎ 019-277 24 81 ✉ jgr@svenskbridge.se



GUNNEL HAHNE

Kanslist, 50%. Allmän medlemsservice;
tävlingsrapporter, 40-kronan,
mp-bevis och nålar.
Kansliet – huvudkontor i Örebro.
☎ 019-277 24 89 ✉ gha@svenskbridge.se



MICKE MELANDER

Konsulent, 100%. Medlemsnytt,
Bridgefestivalen, SISU-stöd,
styrelse- och stadgefrågor
samt allmän medlemsservice.
Hemmakontor i Falkenberg.
☎ 019-277 24 85 ✉ mme@svenskbridge.se



THOMAS WINTHER

Konsulent 50%.
Tävlingsupport Ruter och Bridgemate
samt TL-utbildningar och TL-stöd.
Hemmakontor i Sölvesborg.
☎ 019-277 24 86 ✉ twi@svenskbridge.se



CARINA WADEMARK

Konsulent, 50%.
Information på hemsidan,
landslagsstöd och TK-frågor.
Hemmakontor på Lidingö.
☎ 019-277 24 84 ✉ carina@svenskbridge.se

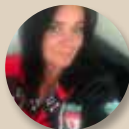

BJÖRN HOLM

Kanslist, 80%.
Tävlingsupport även onlinebridge,
tävlingsrapporter, Allsvenskan,
Svenska Cupen, onlinekurs
samt allmän medlemsservice.
Hemmakontor i Hedemora.
☎ 019-277 24 87 ✉ bho@svenskbridge.se

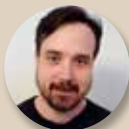

Om medlemsavgifter

KLUBBYTE

Om någon medlem önskar byta klubbtilhörighet så finns möjligheten att fritt göra det under perioden 15 juni-15 september. Mellan 16 september och 14 juni behöver medlemmen ett godkännande från både avlämnande och mottagande klubb och det ska rapporteras in till kansliet.

MEDLEMSAVGIFT SOM BETALAS PÅ KLUBBEN

Om medlemsavgiften betalas kontant på klubben kan avgiften regleras via Ruterkontot. Kontakta kansliet och ange medlemsnummer och belopp.

DUBBELBETALD MEDLEMSAVGIFT

När en medlem av misstag betalat sin medlemsavgift två gånger under samma verksamhetsår återbetalas avgiften till klubbens Ruterkonto.

INBETALNINGSKORT

I tidningen som utkommer i slutet av juni varje år, bifogas ett inbetalningskort med förtryckta uppgifter som avser medlemsavgiften för kommande verksamhetsår. Som alternativ till detta inbetalningskort kan man, vid särskilda skäl, göra en inbetalning via BG 373-3482. Viktigt att man då anger medlemsnummer och klubbtilhörighet i meddelandefältet.

ÖVRIGT OM MEDLEMSAVGIFTER

Frågor angående medlemsavgifter? Läs mer på vår hemsida under rubriken Bli medlem!

ADRESSER OCH KONTAKTUPPGIFTER

Kontrollera noggrant och håll dina kontaktuppgifter uppdaterade på "Mina sidor". Du behöver vara inloggad med lösenord för att ändra dina uppgifter (adress, telefonnummer, e-post etc). Saknar du lösenord för inloggning eller behöver hjälp för korrigering så kontakta gärna kansliet.

BRIDGE



Officiellt organ för Svenska Bridgeförbundet

ISSN 1652-1943

Ansvarig utgivare Martin Löfgren

Prenumeration 280:- per år

Bankgiro 373-3482

Redaktör Peter Ventura

Redaktion Bridge, Svenska Bridgeförlaget, Hansens väg 10,
775 70 Krylbo. E-post bridge@svenskbridge.se.

Produktion AB Svenska Bridgeförlaget

Illustrationer Arne Larsson, Sundsvall & Dick Holst, Halmstad

Utgivning 2023 3 april – 22 juni – 20 september – 14 december
(Manusstopp: 3 mars – 22 maj – 20 augusti – 17 november).

Annonspriser Helsida 16.500. Halvsida 8.650. 1/6-sida 3.390.
1/12-sida 1.730. BRIDGE är befriad från moms och reklamskatt.

Annonsbokning bridge@svenskbridge.se

Framsida Kathrine Bertheau (EM-guld), Andrea Nilsson-Maya
Lo Björk Heed (EM-silver) och Sofia Ryman (två SM-guld).

Bättre lyss till den mask som brast...

Bridgesverige laddar för en ny säsong. MiniBridge Cup, Allsvenskan, Riksstämman, bridgeläroartutbildning och tvåtimmars seminarier för klubbfunktionärer är bara något på programmet.



Bättre lyss till den mask som brast ...
... än att aldrig bjuda en storslam ...

Heidenstam var ingen bridgespelare, men hans strof från 1899 kan väl få användas lite förvanskad för att beskriva det vi väl alla känner inför vår tankesport: spänningen och utmaningen!

Världshistoriens deckardrottning, Agatha Christie, var dock en hängiven bridgespelare, och hon lät t o m ett av sina mysterier ske i bridgemiljö i boken *Cards on the Table*. Liten "spoiler alert": spänningen i samband med spelandet av just en storslam är nyckeln till mordmysteriets lösning.

Sedan 1925, då dagens form av kontraktsbridge skapades, har många försökt ändra spelreglerna. Bland de mer intressanta förslagen är det svenska "Rex-bridge" som föreslogs ersätta kontraktsbridgen under slutet av 50-talet. I denna spelform kunde man bjuda "Rex", ett bud mellan spader och sang, vilket innebar att esset plötsligt blev lägst och kungen (Rex) högst. Förslaget dog rätt snabbt, och är väl ett exempel på hur fulländad vår tankesport redan är.

Vi kan väl bara konstatera att inget kortspel engagerar, utmanar och ger mer spänning än bridge, och spelet är ju dessutom omöjligt att bli fullärd i – även om man ganska snabbt kan börja spela det.

Och nu kan man ju komma igång med bridgen snabbare än någonsin – du har väl provat "Mini-Bridge"?

Så att inte fler spelar bridge är för mig en gåta. Nog har vi allt goda "försäljningsargument" tillhands när vi söker nya spelare – dina egna erfarenheter inte att förglömma!

Jag är säker på att alla i SBF har sin egen historia inom bridgen; vännor man fått, resor man gjort, tävlingar man vunnit. Varför inte skriva ner din historia och sända till redaktionen? Kanske ringer redaktören upp och ber att få intervjua dig, framför allt om din berättelse är lite "annorlunda".

Vi går nu in i ett nytt verksamhetsår och har blivit ett år... klokare. Det är alltså dags att se framåt: vi har en Allsvenska att spela, en Riksstämman att avhålla, det ska krattas i manegen för olika SM-kval. Klubbbar börjar en ny säsong och ser inte bara på sin spelaktivitet, utan också på hur man ska få nya medlemmar att uppleva världens bästa tankesport.

Några av höjdpunkterna jag gärna flaggar för är: den alltmer populära "Bridgeläroartutbildningen", MiniBridge Cup, tvåtimmarsseminarier med teman ur den nya Klubbfunktionärshandboken och fortsättningen av den nya tävlingen "SM Par hcp 30+".

Till sist: ett stort tack till dig som kom och skänkte glans åt årets Bridgefestival. Om knappt ett år är det ju dags igen, så du har ett tiotal månader kvar att träna på!

Martin Löfgren

Melodi- krysset

Den uppmärksamme melodikrysslösaren hörde i mitten av juli följande rader sjungna ut i etern:

*Vi spelar bridge ibland.
På fredag kommer
Rikard från Berlin.
C'est la vie, säger Siwan
och smuttar på sitt
fjärde glas vin.*

Sylvia Vrethammar sjöng *C'est la vie* säger Siwan från skivan *Leenden i regn* (1977). För krysset frågade man efter i vilken film originalversionen, Chuck Berrys *You never can tell*, spelas i en berömd dansscen.



90

För internationell representation behövdes ett nationellt förbund och därför bildades 1933 Sveriges Bridgeförbund, som var det dåvarande namnet. I år firar förbundet 90 år.

Damer som gör succé vid bordet



"Tunikagänget". Fr v. Brittmarie Strömberg, Ninni Grönkvist, Tina Elfstedt, Marita Nilsson, Inger Mörk och Irene Eriksson. Rund bild: Seijja Kärkkäinen.

Deras bridgeinspirerade tunika väckte uppmärksamhet under Bridgefestivalen.

På somrarna brukar några damer i Tina Elfstedts bekantskapskrets åka till Strömstad.

– Jag har en sommarstuga där och vi brukar åka och spela bridge ett par kvällar, en tävling i Strömstad och en i Hunnebostrand, säger Tina, som spelar för Karlstads BK. Damerna från karlstadsområdet samlas för att ha trevlig, spela kort och umgås. Idén kom upp om att vara

likadant klädda – bridgeinspirerat förstås. Och det är nog många som sett dem och också spelat mot dem under Bridgefestivalen.

– Det är Maritas syster som har sytt tunikan. Det är roligt att komma in likadant klädda; folk vänder sig om vill gärna ta kort.

– De brukar fråga var vi köpt kläderna. Det är andra året vi har dem, säger Tina.

Är det dags för att utöka kollektionen?

– Häftiga byxor eller en hatt, kanske?!



www.sorrypartner.com

Sorry, Partner är en podd (på engelska) där världens bridgeelit intervjuas på ett personligt och intressant sätt.

Hör bl a varför Jessica Larsson la kortleken på hyllan i nästan två år eller när Ida Grönkvist blev hotad med vapen under ett juniormästerskap.

Bryderier för tävlingsledaren

Hämt i en sidotävling under Bridgefestivalen.

Nord passar.

Öst öppnar med 1♣.

Syd passar.

Väst är i tur att bjuda – och lägger fram klöveress!

Vad händer nu?

Lag 24 B säger, att om ett honnörskort, eller om det är ett kort (oavsett valör) som spelats i förtid, måste partnern till den felande passa nästa gång denne står i tur att bjuda.

Men innan tävlingsledaren hunnit tillkallats till bordet, hade spelaren ifråga tagit tillbaka sitt "spelade" klöveress och istället lagt fram en passlapp – som denne sedan ändrade till 1♥ ...



Marie Åfors.

TL Marie Åfors, som blev tillkallad till bordet, måste ha trott att det var dolda kameran på gång!

PR för bridge i Smögen

Smögenbryggan är en brygga längs den norra sidan av Smögens gamla fiskehamn och är sommartid Bohusläns mest besökta turistattraktion. Där borde det stå ett bridgebord och bridge spelas, tyckte Hunnebostrand-Kungshamns BK. Sagt och gjort. I slutet av juni blev det verklighet!



Bridgespelarna Inga-Lill, Rolf, Mikael och Tommy gör bridgereklam på Smögenbryggan. Bakom kameran stod Jörgen.

Tårtkalas!



Svenska Bridgeförbundet firar i år 90 år. Det uppmärksammades då det bjöds på prinsesstårta i kafeterian i pausen under Bridgefestivalens största tävling.

Bronstävlingen lockade 382 par, så det var fullt upp för Wilma Andersson och Suzanne Lemborn att servera alla tårtsugna bridgespelare.



Medlemsvärvningen fortsatte vid Coop Kungshamn. Kåre, Evy, Harald och Inga-Lill visar hur spelet går till. Mikael stod bakom kameran.

Andreas tar plats bland morgondagens stjärnor: Team Funbridge

Onlineplattformen Funbridge har satt ihop ett eget team med lovande ungdomar. En av medlemmarna i laget är svenske Andreas Abragi.



TEXT: NOOMI HEBERT, STOCKHOLM FOTO: FUNBRIDGE

Funbridge, där man spelar med och mot robotar, har funnits i många år och samarbetar med många klubbar och nationella förbund – däribland Svenska Bridgeförbundet. Visionen bakom Funbridge är att bridge ska vara just kul – lätt att lära, spela och för att bli bättre.

Nu presenterar plattformen *Team Funbridge* – ett gäng begåvade juniorer som enligt hemsidan ska erövra världen.

En av medlemmarna i laget är svenske 19-åringen Andreas Abragi.

– Det här är morgondagens superstjärnor, säger fransmannen Jérôme Rombaut, mannen bakom såväl själva Funbridge som Team Funbridge.

Jérôme har en lång och minst sagt gedigen bridgekarriär som började med ett EM-guld i juniorklassen (U20) 1994, och den senaste stora meriten är silvermedalj i lag i öppna EM sommaren 2023 – då han spelade tillsammans med sin son Leo.

– På Funbridge försöker vi skapa nya verktyg för att trösklarna ska bli lägre att komma in i bridgen, berättar Jérôme. Jämför med schack – om du bara vet hur pjäserna får gå så kan du spela – även om du inte har en aning om resten, och säkerligen förlorar och spelar illa till en början. Men det viktiga är, att du kan spela, träna och bli bättre. På Funbridge är det samma sak.

Men Jérôme ville göra mer för att peppa och stötta juniorer världen över. Så varför inte skapa ett lag och låta dem spela i stora tävlingar?

Viktigt med bra blandning

Lagbygget började ta form förra sommaren, då lag *Daddy Lahrmann* (Christian Lahrmann, Léo Rombaut (son till Jérôme), Nikolai Heiberg-Evenstad, Andreas Abragi, Harry Hjorth Warlenius och Ivar Lichtenstein tog guld i öppna

Junior-VM. De fyra första spelarna blev stommen, och har sedan utökats med fem till.

Team Funbridge kommer att spela i stora turneringar, och den första tävlingen var öppna EM 2023. Teamet fortsatte sedan till öppna JEM, där Andreas Abragi tillsammans med Margaux Kurek Beaulieu knep en sjätteplats i U26.

Jérôme berättar att han har varit ute efter en bra mix – fem killar och fem tjejer från olika delar av världen. Just nu ”saknas” en tjej, så Jérôme håller ögonen öppna efter en tjej – helst från Asien.

Att få erbjudande om att vara med på den här resan är så klart en dröm och en vinstlott.

Andreas partner i senaste mästerskapen, Margaux Kurek Beaulieu, är också väldigt glad över att vara en del av laget.

– Jag tror att jag fått bli en del av *Team Funbridge* för att jag är den franska ju-



niortje som spelar mest, säger Margaux. Det betyder att jag kommer att få spela i event som jag inte skulle ha spelat i annars. Det är en stor chans för mig!

Att para ihop de unga stjärnorna med varandra kan vara lite pyssligt. Eftersom alla jobbar, pluggar eller är upptagna med annat är det första urvalet för ett event vilka som är tillgängliga.

– Att paren varierar är nog mest en styrka i det långa loppet, säger Jérôme. Det är bra att kunna spela med olika partners, och kunna lära sig av lagkamraterna.

Andreas (runda bilden upptill) håller med om att det är kul att spela med flera i laget, även om man inte har ett avancerat system.

– Vi har inget lagsystem, så det har nog mest varit jag som bekymrat mig om ett sådant. Till öppna EM i Strasbourg hade jag med mig deklARATIONER för hela laget, för det hade de säkert inte tänkt på, trodde jag. Jag hade rätt – och alla blev glada.

Att det blev just Margaux och Andreas som spelade ihop var alltså lite av en slump. Men att komma på sjätte plats i kamp mot världens bästa juniörpar – där många dessutom är flera år äldre – är naturligtvis meriterande.

– Vi spelade bra ihop, säger Andreas. Visst hade vi en del missförstånd, som man inte skulle haft om man spelat mer eller kunnat kommunicera bättre, men det ingår ju.

– Att spela med Andreas var ett sant nöje, säger Margaux. Det var första gången som jag spelade en tävling med någon som inte var fransk, och det gick lysande trots denna svårighet. Resultatet var väldigt bra för mig eftersom det var min första tävling i U26. Jag kan inte vänta på att få spela med honom igen!

Margaux behöver inte vänta särskilt länge. Under hösten förenas paret igen i Vilnius Cup, en av de tävlingar som står på programmet. Jérôme medger att det ju kostar en slant, att betala resa, hotell, mat och startavgift för fyra personer under ett flertal event. *Team Funbridge* kommer att åka på ungefär en tävling i månaden.

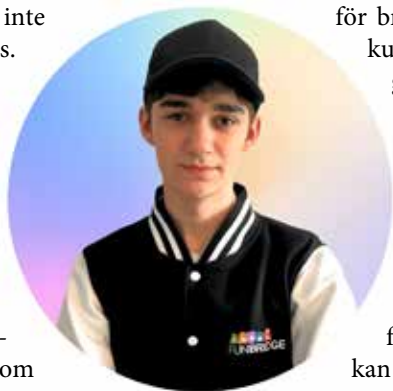

– Men vi tror att det är väl investerade pengar, att fler får upp ögonen för bridge och tycker det är kul att följa teamet, säger Jérôme. Samtidigt är det här fråga om morgondagens stjärnor. Men för att de ska kunna bli riktigt, riktigt bra måste de möta de allra bästa. Att nå stora framgångar som junior kan göra att tuppkammen växer; det gäller att inte vara nöjd, utan fortsätta att utvecklas och utmana sig själv.

Förutom att läsa artiklar om och bloggar av de unga stjärnorna kan man också delta i utmaningar och tävlingar på Funbridge, där man kan jämföra sig med laget och få ta del av deras tips och tankar.

Startat eget

Andreas ger inget intryck av att tuppkammen växt för mycket. Tvärtom säger han att spelet gått lite motigt på sistone.

– Sedan jag la min innebandykarriär på hyllan måste jag träna för att riktigt ha den rätta orken, berättar Andreas. Och

jag tycker det är ganska trist att träna.

Att hitta ett allmänt välmående är också något som han prioriterar.

– Nu när jag förbereder mig för en viktig tävling försöker jag mer leva på ett sätt som gör att jag kan ta fram det jag redan kan, inte sitta och plugga nya saker. Att tänka på vad jag äter, vilken tidszon jag ska vara i och så vidare är viktigt.

Andreas gick nyss ut gymnasiet, och har bestämt sig för att inte plugga vidare – inte än, i alla fall. Nu blir det förhoppningsvis bridge för hela slanten, både med *Team Funbridge* och på hemmaplan. Han och de andra två svenska guldmedaljörerna från JVM, Harry Hjorth Warlenius och Ivar Lichtenstein, har startat eget.

– Ingen av oss ville läsa vidare direkt, men vi ville ju samtidigt göra något vettigt. Så varför inte försöka?

Tanken med *KS Bridge*, som företaget heter, är att hyra ut sig själva som partners och lärare – online eller live. Att vara tre gör att de får större flexibilitet – kan inte den ena kanske den andra kan.

– Förhoppningsvis kommer det att gå bra, många är välvilligt inställda. Vi kommer i alla fall att jobba hårt och göra vårt bästa, avslutar Andreas.

FAKTA FUNBRIDGE

Vad är Funbridge? Funbridge är en plattform för att spela bridge online. Din partner och dina motståndare är inte människor utan duktiga "bridge-robotar",

Tekniska krav Funbridge fungerar för iPhone, iPad och Android-mobiler eller -läsplattor liksom Mac- och Windowsdatorer.

Utbildning Samtliga givar i serien *Spela Bridge*, som lär ut systemet Nordisk Standard, finns kostnadsfritt tillgängliga på Funbridge.

Förbundstävling Förbundstävling över 12 brickor, med möjlighet att spela hem bronspoäng, erbjuds varje dag.

Användarvänlighet Funbridge är inte svårt att hantera och är uppskattat just för sin användarvänlighet.

Tävlingar Det finns en uppsjö olika tävlingar.

Kostnad En begränsad del är kostnadsfri, men vill man nyttja Funbridges hela potential finns olika erbjudanden. Det går att köpa allt från enstaka givar till årsabonnemang.

Mer information Mer om KS Bridge: ksbridge.net

För att spela på Funbridge: www.funbridge.com

Mer om Team Funbridge: funbridge.com/blog/en/team-funbridge/



Samarbete gav mersmak

Karlstads BK tog i sommar ett nytt rekryteringsgrepp. I samarbete med Friluftsförbundet anordnade klubben en bridgeintroduktion för en grupp stadsvandrare.



TEXT: ELENA STRÖM, SOLNA FOTO: KARLSTADS BK

Rekryteringen av nya medlemmar är en tidskrävande process som kan göras på olika sätt. I samarbete med Friluftsförbundet anordnade Karlstads Bridgeklubb i juni en bridgeintroduktion för en grupp stadsvandrare som aldrig hade ägnat sig åt liknande inomhusaktiviteter förut.

Klubbens ordförande, Tina Elfstedt, och vandringsledaren, Pia Hallberg, hade tillsammans planerat hur tillställningen skulle gå till.

– Jag har hållit bridgekurser förut – hemma och på jobbet – men detta var min första bridgeintroduktion. Elva personer kom för att lyssna. De var nyfikna på att lära sig grundreglerna och ville börja spela på en gång! Stämningen var fantastisk! Tio av de elva anmälde sig på stående fot till nybörjarkursen som startar i september, berättar Tina.

Vem rekryterade dig till briden?

– De var 2012 då en arbetskamrat tyckte att jag borde gå bridgekurs. Det gjorde jag – och så fastnade jag i bridgegens magi.

Tina beskrev stämningen under introduktionen som entusiastisk och mycket trevlig. För att höra hur en av de nyinvidga bridgespelarna upplevde sin första bridgelektion, ringde jag upp en av deltagarna, Elisabeth Bergfeldt. Hon berättar:

– Jag har alltid gillat att spela kort och sällskapsspel och ofta tänkt, att en dag när jag har mer tid och blir pensionär ska ägna mig åt det svåraste kortspelet, bridge. Nu fick jag ett tillfälle att



Pia Hallberg, Friluftsförbundet, och Tina Elfstedt, Karlstads BK, ordnade ett uppskattat initiativ. Först stadsvandring, sen bridgeintroduktion.

slå två flugor i en smäll. Efter den sedvanliga stadsvandringen, fick jag tillfälle att slå mig ner vid ett bridgebord och känna på spelet på riktigt. Man

kan inte vandra jämt i skogen; det är skönt med inomhusaktiviteter också. Kursledaren Tina förklarade på ett enkelt och pedagogiskt sätt spelets regler och hur man räknar poängen. Vi hann också med tre bricker – och jag fick mersmak. Vi skulle inte ha tackat nej om vi hade haft en halvtimme till att ägna åt bridgespelet. Jag ser fram emot bridgekursen i höst som jag är anmäld till.

Min sista fråga till Tina handlade inte om bridgeintroduktionen.

Hur firar ni att klubben fyller 90 år?

– Det blir firande en helg i oktober med olika aktiviteter och överraskningar. Allting är redan fullbokat!



Världsbridgeordföranden på Sverigebesök

Världsbridgeförbundets ordförande, Jan Kamras, passade på att göra ett kort besök på Bridgefestivalen innan avresan till JVM i Nederländerna.

TEXT & FOTO: THOMAS WEDIN, SKÖVDE



Bridgeförbundet firar i år 90 år. Då passade Världsbridgeförbundets (WBF) ordförande, svenske Jan Kamras, på att göra ett kort besök på Bridgefestivalen.

– Jag skulle gärna se ett juniormästerskap i Sverige. Varför inte här i Örebro?

Det var några år sedan WBF-ordföranden Jan Kamras besökte Bridgefestivalen. 2018 valdes BK S:t Erik-spelaren, som är bosatt i Tel Aviv i Israel men sedan många år med sommarhus i Sverige, in som ordförande i det Europeiska Bridgeförbundet (EBL). Förra året var det dags att ta steget till Världsbridgeförbundet (WBF) där han numera är ordförande.

Under ett par sommardagar besökte Jan årets upplaga av festivalen.

– Det var fantastiskt att se alla dessa människor när jag kom in i spellokalen. Just då var det alldeles knäpptyst och jag passade på att ta ett kort, säger Kamras.

Han fortsätter:

– Det är fantastiskt att se hur organisationen, antalet deltagare och alla olika tävlingar och hur bra allt fungerar, säger Kamras som förstas passade på att gratulera SBF och dess ordförande Martin Löfgren.

Förbundet firar nämligen 90 år i år.

– Sverige är förmodligen ett av världens äldsta nationella förbund, tror Kamras.

– Jag gillar den stora spellokalen. Spelytorna har i år dessutom utökats vilket blivit ett lyft för spelarna.

Jan Kamras sade redan i en intervju, som nybliven EBL-ordförande, under festivalen 2018, att han gärna såg ett större mästerskap i Sverige. Så har det inte blivit – än. 2004 hade Sverige ett mästerskap senast, EM som då gick parallellt med Bridgefestivalen. Det visade sig inte vara ett lyckat koncept. Arrangemanget i Malmö gick med förlust.



Jan Kamras.

– Örebro ligger kanske inte 100-procentigt rätt med tanke på kommunikationerna för utländska deltagare, men det är ju samma sak, ett par timmar med tåg, också på andra ställen.

JVM i anslutning till festivalen

Jan Kamras ser framför sig ett junior-VM som arrangeras i anslutning till Bridgefestivalen.

– Då skulle säkert många juniorer stanna kvar under festivalen och fortsätta spela, säger han.

Tyvärr kolliderade JVM med Bridgefestivalen detta år, vilket gjort att antalet juniorspelare på festivalen varit lägre. Därför vore det bra om ett JVM kunde förläggas i Örebro. Då får festivalen ett uppsving. Kamras hade ett möte, för att sondera terrängen, med Martin Löfgren och Suzanne Lemborn.

2024 ska transnationella JVM för lag och par avgöras och 2025 JVM för lag. Det är två mästerskap som, enligt Kamras, skulle kunna hamna i Sverige.

Kamras har förståelse för att nationsförbund och arrangörer av festivaler varit och är missnöjda.

– WBF har kritiserats i flera olika sammanhang och det har inte alla gånger varit helt rättvist. WBF har inte haft ett bra rykte och relevansen har ifrågasatts av både förbund och spelare. Det vill vi ändra på. Ett sätt är ökad transparens framför allt internt. Jag försöker hela tiden kommunicera mycket. Arbetet går framåt, tycker Kamras.

Men att olika mästerskap och festivaler kolliderar får vi leva med.

– Det är svårt att hitta arrangörer. Juni är upptaget för EM. Egentligen återstår bara ett par veckor i juli och första veckan i augusti där det går att lägga ett juniormästerskap.

Att hitta fasta spelorter och datum ser Kamras som ett alternativ.

– Men då bara för JEM. I ett världsmästerskap skulle det slå hårt mot länder som alltid får långt att åka. Dessutom ser nationsförbunden ett mästerskap som bra PR.

Just kostnader är något som WBF-ordförande vill hålla nere, både för WBF:s egen del, men också för nationsförbunden.

– Vi har en tajt organisation där vi dragit ned på återkommande kostnader. WBF har t ex bara 2,5 anställda som sköter kansli, it och kommunikation. De flesta möten hålls via Zoom.

– Sammantaget har detta gjort att vi kan satsa offensivt genom olika stödprogram. Vi kan hjälpa till att ge förutsättningar till förbunden i form av material och pengar i deras arbete. Vi har heller inte höjt startavgiften i mästerskapen på 30 år, säger Jan Kamras.

Sverige har genom åren nått fina framgångar på juniorsidan. Kanske är det Örebro som står som värdstad i något av de kommande årens juniormästerskap.

Inga medaljer i Marrakech

De svenska lagen som kvalificerat sig till VM – damer och seniorer – fick i Marrakech inte bara fajtas mot andra bridgenationer. Också vädret var utmanande. Flera dagar dallrade termometern på 45 gradersstrecket!



TEXT: PETER VENTURA, KARLBO FOTO: SBF, WBF & ADOBE STOCK



Marrakech, vid foten av Atlasbergen och med sina riads samt myller av små gränder, var ett par veckor i slutet av augusti i bridgevärldens blickfång. Mitt i afrikansk högsommarvärme hölls där VM i fyra klasser. Spelet pågick i Palais des Congrès i anslutning till ett femstjärnigt lyxhotell. Svenska spelare och ledare bodde på ett hotell omkring 800 meter därifrån, men att ta sig till spellokalen i 45-gradig värme är inte optimalt. Den andra spelveckan bedarrade hettan och då höll sig temperaturen ”bara” omkring 35 grader.

Mest känd är Marrakech för den labyrintiska gamla staden, Medinan, uppsatt på Unescos världsarvslista, och omgärdad av en 19 km lång mur som byggdes år 1122. Inne i medinan kan man bli stöta på självutnämnda ”guider” som kräver 100 dirham (ca 120 kr) för insatsen att på eget initiativ följa med några meter runt ett gathörn för att visa vilken väg som är bäst att fortsättningsvis ta.

Vi hade svensk representation i två klasser, damer (Venice Cup) och veteraner (d’Orsi Trophy). Utöver lagen fanns Henrik Johansson i TL-kåren samt Markus Bertheau, Erik Wiberg och Hakim Larhnimi som BBO-operatörer.

Från och med kvartsfinalerna gjordes budgivningen på surfplattor men i själva spelet användes spelkort. Fördelen är bl a



Båda våra VM-lag på samma bild! Upptill fr v. Björn Wenneberg, Olle Wademark (senior-kapten), Carina Wademark (coach), Mårten Gustawsson, Göran Sellén, Johan Sylvan, Gunnar Elmroth, PG Eliasson och Linnea Edlund (damkapten). Mellanraden fr v. Kathrine Bertheau, Ylva Johansson, Ida Grönkvist, Sanna Clementsson, Louise Hallqvist och Emma Övelius. I nedersta raden med gröna tröjor sitter BBO-operatörerna Markus Bertheau, Erik Wiberg och Hakim Larhnimi.

att det för åskådare går att se budgivningen från alla bord i slutspelet, men för spelarna var det varit stundtals lite jobbigt. Plattorna tappade kontakten med nätverket titt som tätt.

Venice Cup

Det svenska damlaget kom till Marocko som dubbla regerande mästare. Kapten Linnea Edlund hade mönstrat följande tre par:

- Kathrine Bertheau–Sanna Clementsson
- Ida Grönkvist–Emma Övelius
- Louise Hallqvist–Ylva Johansson

Samtliga tjejer har spelat VM tidigare, men riktigt samma stadga som tidigare hade inte laget. Systrarna Ylva och Lou-

ise är samspelta medan Kathrine och Sanna är ett nykomponerat par. Ida och Emma har spelat en hel del tillsammans, men har haft flera andra dampartners.

På plats som coach (för båda lagen) fanns också Carina Wademark.

Det såg länge ljusst ut. I kvalificeringen radade laget upp segrar och segersviten blev hela 18 raka segrar i mästerskapet. Läger man till alla vinstmatcher i VM dessförinnan förblev de svenska damerna obesegrade i 30 raka matcher! Det är ett rekord som inte slås särskilt lätt.

Sverige gick in på andra plats i kvalspelet, bara med Polen före sig. Som andra lag fick svenskarna välja motståndare bland de nationer som placerat sig 5-8. Efter storseger med 37-2 i mötet



med Norge föll valet på dem – och de svenske kände sig segervissa. Men det svenska spelet började hacka och vi fick aldrig något riktigt grepp om lusekoftorna. Efter de första 48 brickorna (halva matchen) hade Norge en ledning på 43 imp. Inför det sista segmentet låg det svenska damlaget under med 15 imp och många trodde på en vändning. Några egna misstag samtidigt som Norge spelade bra betydde att det blev VM-respass i kvartsfinal denna gång.

Norge förlorade sedan både semifinalen och bronsmatchen, där Kina blev för starkt.

Finalen spelades mellan Turkiet och Israel. Israel tog ledningen tidigt i matchen och drog sedan ifrån för att till slut vinna med 307-153. Lite intressant är det, att Polen som vann kvalet i stor stil fick välja motståndare först – och valde blivande guldmedaljören Israel. Israel var även det svenska lagets förstahandsval..

I kvalificeringsrundan vann Sverige mot Israel, mycket tack vare denna bricka:

♠ 98632	♠ EK D kn	♠ 1054	
♥ 3	♥ D 5	♥ E 98742	
♦ kn 875	♦ E 642	♦ D 10	
♣ 764	♣ kn 83	♣ 92	
	♠ 7		
	♥ K kn 10 6		
	♦ K 93		
	♣ EK D 10 5		
SYD Emma	VÄST Asulin	NORD Ida	ÖST Levi
2NT (!)	pass	3♣*	pass
3♦*	pass	3♥*	pass
3NT*	pass	6NT	pass
pass	pass		

Efter Östs multi-öppning blev Emma in med 2NT som Syd; kanske inte varje spelares val, men nu ledde det till en fin slam. Ida frågade efter fyr- och femkorts högfärg med Puppet Stayman. Nord visade fyrkorts spader med 3♥ och Syds 3NT förnekade stöd men lovade fyrkorts hjärter. Ida hoppade då till 6NT.



Öst-Väst fick ett hjärterstick, men det var också allt. När israelerna vid det andra bordet stannat i 5♣ betydde det 13 svenska imp.

Sverige vann även mötet med Polen. Denna bricka var bidragande:

♠ 972	♠ N	♠ E kn 8
♥ kn 9	♥ V	♥ E 87
♦ D kn 985	♦ Ö	♦ 102
♣ D 107	♣ S	♣ E 9862
♠ KD 64		
♥ 32		
♦ E 3		
♣ K kn 543		
	♠ 1053	
	♥ KD 10654	
	♦ K764	
	♣ -	

Kathrine spelade som Syd ut hjärterkung mot 3NT. Sanna la hjärternio i stick ett och spelföraren duckade. Kathrine hittade nu att korrekt skifta färg till ruter. När klöver satt illa hade spelföraren bara åtta stick.

Vid det andra bordet la Nord hjärterknekt efter samma utspel och Öst duckade även där. Polska Syd trummade på i hjärter, vilket ledde till hemgång då Nord inte hade någon hjärter att spela när hon kom in på klöverdam. 12 imp.

d'Orsi Trophy

Det svenska veteranlaget med Björn Wenneberg-Göran Selldén, PG Eliasson-Gunnar Elmroth och Johan Sylvan-Mårten Gustawsson lyckades med minsta möjliga marginal ta sig till slut-

spel som åttonde och sista lag. Väl där förlorades en jämn kvartsfinal mot USA. Amerikanerna drog ifrån lite mot slutet. Spelet var för Sveriges del lite för ojämnt och något som stack ut var ett stort antal slamförluster både i kval och i kvartsfinal. Motståndarna bjöd något fler femtioprocentiga slammar, varav nästan alla gick hem. I några fall bjöds riktigt bra slammar av svenska par, men då grina- de oturen i ansiktet och kontrakten gick straff p g a dåliga sitsar eller att de lede fi hittade enda betande utspel.

I kvartsfinalen vann Sverige fler brickor än USA men förlorade de stora svingarna. USA spelade genomgående stabilt och vann till slut välförtjänt.

I mötet med Argentina fick Mårten till en fin spelföring i 3NT.

♠ 10873	♠ E kn 4	♠ D 62
♥ 6	♥ K 7432	♥ E kn 98
♦ K 2	♦ kn 8	♦ 107543
♣ ED 9642	♣ 853	♣ 10
	♠ K 95	
	♥ D 105	
	♦ ED 96	
	♣ K kn 7	

Efter klöver ut till tio och knekt spelade Mårten hjärter till kung och ess. När Öst vände i ruter visste han att klöver an- tingen satt 6-1 eller att Öst fått solsting. Väst vann med ruterkung och fort- satte i ruter till bordets knekt. Mårten

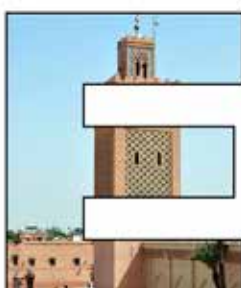



menten blev jämna, men USA 2 höll undan och kunde till slut vinna med 189-181.

Rumänien tog hem bronset genom att besegra Belgien med 146-106.

Bermuda Bowl

Inte heller till öppen klass hade Sverige kvalificerat sig. Finalen blev tyvärr inte så spännande. Norge låg under med 21 imp inför den andra dagens spel. Schweiz främlingslegion, med endast en spelare från alplanet, drog sedan ifrån med lite mer i varje segment för att till slut vinna med 264-194.

Denna bricka var den som enskilt genererade flest imp.

♠ 8	♥ KD 6 3	♦ E 9 5 4	♣ ED 10 6
♠ D 10 6 4 3 2	♥ E kn 7 4 2	♦ 6	♣ 2
		♠ K 9 7	♥ 10 9 5
		♦ kn 10 7 3 2	♣ 8 3
		♠ E kn 5	♥ 8
		♦ K D 8	♣ K kn 9 7 5 4

Ena bordets budgivning:

SYD	VÄST	NORD	ÖST
Brogeland	Klukowski	Bakke	Kalita
1♣	2♦*	D	2♠
D	pass	pass	pass

Västs 2♦ visade högfärgerna. Sedan valde norrmännen att satsa på dubblade straffar hellre än eget kontrakt. Det gick sådär...

Syd inledde med ruterkung och låg ruter till Nords ess, då spelföraren sakade en klöver på bordet. Nord vände nu olyckligt i trumf. Spelföraren stack Syds knekt med damen och spelade mer spa-

slog en hjärtermask med tian, som han hoppades skulle spricka för i såfall bröt hjärtern för enkel hemgång. När Väst istället sakade en klöver blev det svårare, eftersom bordet saknade ingångar för att både ställa hjärtern och få in sticket om inte spadermasken gick. På ruteress sakade Väst en spader, så nu visste Mårten att han hade fördelningen 4-1-2-6 från start. På hjärterdam och ruterdam sakade Väst en spader och en klöver. Om han håller tre spader och två klöver kan Mårten peta in honom i klöver och går hem om han har spaderdam eller -tio. Så nu hade Mårten valet att maska i spader eller peta in Öst, för att tvinga fram en vända från spaderdam. Med fyra spader hos Väst är det visserligen troligare att spaderdam sitter där, men Väst var förhandspassad och hade redan visat upp 9 hp. Så det fick bli spader till ess och hjärter till Öst, som kunde ta för sista rutern men fick sen vända i spader från D-6 upp i Mårtens kn-4 till K-9.

Jämförelsen blev dock ett antiklimax, när det visade sig att kontraktet och spelföringen var samma, kort för kort, vid det andra bordet.

Det är inte att vinna imp i VM!

I möte med Israel hamnade Göran och Björn tuft i 6♣ med följande sortering:

Väst hade bjudit hjärter, men hjälpte inte till med hjärterutspel. Ruterdam kan godspelas så att en hjärterförlorare kan sakas på bordet, men ännu en hjärter behöver försvinna. Sitter spadern 3-3 kan den kastas på trettonkvistaren, men med tanke på Västs hjärterbud var Öst favorit att ha spaderlängd. På tredje trumfen sakade Öst en spader. Göran utgick från att han hade femkorts spader från början, så när Väst bekände med knekten på spaderdam maskade han ut Östs kvarvarande 10-9-6 mot E-K-8!

Snyggt spelat!

Vid det andra bordet spelade israelerna 3NT med två övertrick. Det betydde 12 imp till Sverige.

Det blev en spännande final mellan Danmark och USA 1. Danskarna tog in 23 imp på de sista brickorna och kunde bärga guldmedaljen med 18imps marginal.

Bronsmedaljerna togs av USA 2 efter vinst över Polen med 173-157.

Wuhan Cup

Sverige hade inte kvalificerat sig i mixedklassen. Finalen mellan Frankrike och USA 2 och blev jämn. I det fjärde segmentet tog USA 2 in hela 60-0 och istället för att leda med 52 imp låg Frankrike plötsligt under med åtta. De sista seg-

♠ D 7 4	♥ E 8 7	♦ K	♣ EK D kn 8 7
♠ kn	♥ K kn 10 9 6 3	♦ E 10 8	♣ 10 9 3
		♠ 10 9 6 3 2	♥ 5
		♦ kn 9 7 6 4	♣ 5 2
		♠ EK 8 5	♥ D 4 2
		♦ D 5 3 2	♣ 6 4



der till kung och ess. Spadervändan vanns på bordet och allt Nord-Syd nu kunde få var två hjärterstick. Jämn hemgång och -470 till polackerna spelades för Schweiz.

Budgivningen vid det andra bordet:

SYD	VÄST	NORD	ÖST
Z-mann	Helgemo	Nowasadzki	Grude
1♣	2♣*	D	2♠
3♣	pass	4♠*	pass
4NT*	pass	5NT*	pass
6♣	pass	pass	pass

Zimmermann valde som Syd en annan väg och fortsatte bjuda klöver, vilket ledde fram till lillslammen som inte gick att beta. -920 och -470 gav 16 imp. Här gick nog luften ur Norge.

Vi avslutar med att redovisa den 96:e och sista brickan, vilken var symptomatisk för finalen.

♠ E 7	♠ 5 4 3	♠ K n 9 8 6
♥ kn 9 6 5	♥ K 8 7	♥ 10 4 3
♦ kn 6 5 2	♦ E 9 8 3	♦ K D 10
♣ 8 6 5	♣ D kn 3	♣ K 2
	♠ D 10 2	
	♥ E D 2	
	♦ 7 4	
	♣ E 10 9 7 4	

Öst öppnade med 1♠ vid båda borden. I öppna rummet upplysningsdubblade Geir Helgemo som Syd. Partnern, Tor Eivind Grude, avslutade budgivningen med 2♦ och gjorde det bra som skrapade ihop åtta stick trots bara sex trumf. +90 till norska Nord-Syd-paret.

I det slutna rummet passade Sjoert Brink med Syds kort och efter Västs 1NT passade han igen. Nordts klöverdam i utspel var en strålande start för motspelarna, som när röken skingrats kunde notera tre bet (fem klöver-, tre hjärter- och ett ruterstick). Tre straff betydde +300 och 5 imp till världsmästarna från Schweiz.

I kampen om bronset vann Italien med 161-126 över USA 2. Europa intog därmed samtliga pallplatser.

Resultat och mer information:
www.worldbridge.org

Nordiskt

RIKSLÄGER 2023 2-5 NOVEMBER • SANDVIKEN

Under höstlovet i november har du som junior återigen chansen att vara med på tre fullmatade dagar med bridge.

Förutom att träffa bridgekompisar från Sverige kommer du kanske träffa juniorer från alla nordiska länder, då det även är ett nordiskt juniorläger.

Ta chansen att ha ett skojhöstlov! Ett riksläger betyder vanligtvis lite sömn och mycket bridgespel kryddat med många skratt, lite galenskap och allmänna dråpligheter. Det blir helt säkert ett minne för livet!



Mer information finns på hemsidan, www.svenskbridge.se.

Har du frågor? Maila kbm.maltein@telia.com eller fryklund87@gmail.com

MiniBridge

MiniBridge är ett bra sätt att introduceras i bridgens fascinerande värld.

MiniBridge

♠ ♥ ♣ ♦

Det berättas finnas drygt en miljon kortspelare i världen som tävlingspelare i Bridge, varav drygt 27 500 är svenskar. Alla spelar efter samma regelbok. Här ska du på några minuter få en inblick i kortspelet som roar och utmanar.

Så kort spelaren till vänster om spelbordet spelar ut sin första kort laggar traktören upp alla sina 13 kort på bordet i pyttliga kolumner. Spelaren spelar både sina egna och traktörens kort. Traktören får inte lägga sig i spelet, utan gör bara vad spelaren säger.

Den spelare som vunnit föregående stick startar nästa stick i bridge är esset det högsta kortet och tvån det lägsta. I varje stick får du spela vilket kort du vill, högt eller lågt, i den utspelade färgen.

När alla 13 stick är spelade gör du en notering om vilken gav det var och hur många stick respektive sida vann. Resultatet jämför du sedan mot de andra bord som varit med och spelat. På så sätt vet du om du vunnit eller ej vart och ett av poäng summerar alla sina vunnna stick.

Protokoll finns på nästa sida.

Segrare

Rättvist spel

I tävlingsbridge spelar det vid minst två bord. Genom att använda sig av en bricka, en rektangulär glasbricka med fyra fäcker, markerad med Nord-Syd-Öst-Väst, kan du efter spelet lägga in korten i brickan.

Vare spelare ska sedan i tur och ordning spela ett kort i varje stick tills alla kort är spelade. Spelarna behåller sina kort och placeras de spelade korten framför sig i en rad (med bildsidan nedåt) som en enda om sticket vunnits och som ett minus om sticket förlorats.

I spel utan trumf är det alltid det högsta kortet i den utspelade färgen som vinner sticket. I trumfspel kan du vinna stick genom att spela ett kort i trumfärgen när du inte har något kort i den utspelade färgen. Kan du inte följa färg får du dock lägga precis vad du vill.

Om flera spelare trumfar i samma stick vinnns sticket av den som spelat den högsta trumfen. Observera att du inte är tvungen att spela trumf när du inte kan bekänna färg. Du får lägga vilket kort som helst i de övriga färgerna.

På så vis kan övriga bord spela med exakt samma kort och jämföra resultaten för att se vem som vunnit, vilket gör att turnamentet eliminerats och du kan aldrig säga att du haft dåliga kort.

Foldern "MiniBridge" kan beställas kostnadsfritt på www.bridgeforlaget.se. Endast eventuell frakt debiteras.

Första guldet för Kaptenen

17 lag kom till start i årets SM för mixedlag som spelades i anknytning till Falkenberg's bridgevecka i mitten av juli. Fjolårets silvermedaljörer i lag *Kaptenen* kunde i år ta ett steg upp på prispallen och nypa guldet.



TEXT: PÄR OL-MÅRS, STOCKHOLM FOTO: PANG VENTURA, KARLBO & THOMAS WEDIN, SKÖVDE

Jag har sedan tidigare några silvermedaljer i olika discipliner. Den första kom i Junior-SM-lag för 42 år sedan, så väntan på ett guld har varit lång.

I februari i fjol så hörde mina vänner från åren i Lidköping, Sören Lennartsson och Gullvi Högberg, av sig till mig och undrade om jag ville spela Mixed-SM-lag med dem eller kunde hitta lämpliga kamrater till dem. En sådan chans missar man ju inte, och det slutade med att vi anmälde lag *Kaptenerna* där jag som ju är landslagskapten för mixedlandslaget fick med mig damkaptenen Linnea Edlund.

Bortkastad träning

Seriös träning på Cuebids och även live-spel i Uppsala visade sig sen inte ha varit till någon nytta. Linnea blev nämligen sjuk i covid någon dag innan det var dags att åka till Falkenberg. Med mycket kort varsel hoppade då Patricia Kronbäck in istället för Linnea. Förberedelserna som då inskränkte sig till ifyllnad av deklara-tionskort och klargörande av system en timme på fredagskvällen räckte ändå till en mycket överraskande silvermedalj.

Med förhoppningen att vi inte skulle göra bort oss i år heller ställde vi upp med samma lag igen – som av naturliga skäl nu bara fick heta *Kaptenen*. Det tyckte jag krävde lite seriösare förberedelser för Patricia och mig. Gullvi och Sören var jag aldrig orolig för, då de är rutinerade och har spelat ihop mycket. Så även i år blev det budträning på Cuebids inför resan till Falkenberg.

Budträning på Cuebids rekommenderas starkt till de som inte testat det!

Liksom i fjol var det kval med tio stycken sexbrickors matcher på lördagen där de åtta bästa gick till slutspel. Ett av favoritlagen med idel guldmedaljvinnare föll bort redan här. Vi gick in på en femte plats, rejält distanserade av fyran.

Inligt redaktören ska en artikel helst

innehålla några givar. Jag tyckte inte vi gjorde så mycket bra, men vi spelade enkelt, var snälla med varandra och undvek alltför många enkla misstag. Här undvek vi 4-4 i hjärter, och kom i bästa utgång.

3NT knappast kunde vara sämre än 4♥ på en eventuell 4-4:a.

Nio stick var max såväl i sang som hjärter.

Vägen till final

Fjärdeplatsen gjorde att vi slapp välja motståndare till kvartsfinalen, och fjolårets resultat spelade säkert in då bara vårt lag var kvar när fyran skulle välja.

Trots underläge med 17 imp lyckades vi vända och vinna med 63-45, och när dessutom tvåan i kvalet överraskande förlorade sin match kändes det som om medalj var möjlig.

I semifinalen fick vi sen möta laget som innehöll två av fjolårvinnarna, och vi lyckades vinna en tajt match med 25-21.

Något överraskande blev *Östgötarna*, som blivit åtta i kvalet, vår finalmotståndare. Trots knappt underläge i halvtid vann vi ganska komfortabelt med 27 imp och fick ett mycket överraskande guld.

♠ kn 7 4 2	♠ K 10 9	♠ E 5 3	
♥ 8 4	♥ K kn 10 5	♥ E 3 2	
♦ kn 5 3	♦ D 7 4	♦ E 9 8 6	
♣ 9 8 3 2	♣ 7 6 5	♣ kn 10 4	
	♠ D 8 6		
	♥ D 9 7 6		
	♦ K 10 2		
	♣ E K D		
SYD	VÄST	NORD	ÖST
Patricia		Pär	
	pass	pass	1♦
1NT	pass	3NT	pass
pass	pass		

Efter två pass och Östs ruteröppning blev Patricia in med 1NT. Jag tyckte att

Lag *Kaptenen* med Patricia Kronbäck, Sören Lennartsson, Pär Ol-Mårs och Gullvi Högberg spelade hem mixedguldet för lag 2023.





Silver blev det för **Östgötarna** med Jan-Erik Thomasson, Lena Lundqvist, Viveca Rappe och Dan Nilsson.



Westerlund med Suzanne Lemborn, Mikael Westerlund, Jan Becklén och Eva Gunnarsson hanterade korten bäst i bronsmatchen och vann den med 64-21.

♠ KD 8 2	♠ 10 7 6	♠ E kn 5 3
♥ E 10 6 4 3 2	♥ K kn 8 5	♥ D
♦ E kn 3	♦ 4 2	♦ KD 8
♣ -	♣ K kn 8 5	♣ E 10 7 6 4
	♠ 9 4	
	♥ 9 7	
	♦ 10 9 7 6 5	
	♣ D 9 3 2	

SYD	VÄST	NORD	ÖST
Patricia		Pär	
pass	2♦*	pass	1NT
pass	2♠	pass	2♥
pass	4♣*	pass	3♠
pass	4NT*	pass	4♦*
pass	6♠	pass	5♥*
pass		pass	pass

Det var många svåra brickor i finalens andra halvlek och vi hade redan missat en slam som vi nog borde bjudit när givnen till vänster kom.

Jag valde att öppna med 1NT för att undvika framtida budproblem då 1♣-1♥; 1♠ ofta innehåller en svag sang med fyrkorts spader. Vi bjöd sedan ostört där Väst med 2♠ krävde till utgång och visade 4-6 i högfärgerna, eftersom hon med 4-5 inlett med 2♣ för att bjuda 3 i sin kortaste högfärg på svaret 2♦ visades 4-5. Nu såg min hand riktigt trevlig ut. Jag ville inte krångla till det med ett kontrollbud innan det var klarlagt vilken färg som var trumf, så jag bjöd 3♠ och visade bättre kort än ett hopp till 4♠. Patricia kontrollbjöd nu 4♣ och tog essfråga på mina 4♦ trots renons, och bjöd

sen 6♠ med kommentaren: "Jag vill inte missa en till slam!"

Efter några hjärterstöder på Öst hand var tolv stick i hamn.

Jag vill avsluta med att förutom mina lagkamrater också tacka Suz och Micke Lemborn som nu igen hyste in oss under hela Falkenbergsveckan – och att vi fick bo kvar trots att vi slog ut Suz i semifinalen!



Ny sida för att diskutera budlägen

Svenska Bridgeförbundet och Cuebids lanserar en ny sida för budgivningsproblem

Svenska Bridgeförbundet och Cuebids introducerar budproblem.se, en ny och förbättrad version av tidigare webbplats för att diskutera intressanta budlägen. Sidan är utvecklad av Emanuel Unge och Daniel Gullberg. De kommer fortsatt stå för ändringar och förbättringar på sidan.

Man måste skapa ett separat konto för att logga in än så länge. En integration

mellan förbundets hemsida och Cuebids är påtänkt men ännu inte planerad. Har man redan konto på Cuebids fungerar det bra med det kontot.

Du kan bläddra mellan problem, se hur alla har bjudit och ge feedback.

Har du Cuebids-appen får du även notiser när någon bjuder på dina problem.

En annan finess är att man kan göra inlägg på sidan från Cuebids-appen. När

man tränar budgivning i appen kan man skapa ett inlägg direkt från tränings-sessionen. För att det ska vara möjligt behöver du en svensk flagga på din profil.

Sidan är i ett tidigt stadium och kommer säkerligen förändras under tid.

Förhoppningsvis det blir många intressanta budlägen att följa på budproblem.se.





Lag Dinner Club, segrare i Chairman's Cup 2023. Fr v. Joe Grue, Ola Rimstedt, Gillian Minitier, Mikael Rimstedt och Thomas Paske.

Upprepad seger för tvillingarna

Tvillingbröderna Mikael och Ola Rimstedt gjorde det igen. Den här gången vann de med britten Thomas Paske samt amerikanerna Gillian Minitier och Joe Grue.

TEXT: THOMAS WEDIN, SKÖVDE & TOMMY GULLBERG, HÄGERSTEN FOTO: THOMAS WEDIN

Vi trodde inte att vi skulle vinna. Det gick inte så bra i början, erkänner amerikaproffset Joe Grue.

127 lag och tolv nationer kom till spel i 2023 års prestigefyllda lagtävling, Chairman's Cup. Efter sex dagars intensivt spel och uppemot 300 brickor var det på nytt tvillingbröderna Mikael och Ola Rimstedt som i en ny lagkonstellation fick ta emot segerpokalen och prissumman på 50 000 kronor.

Det var ett riktigt bra lag som vann årets upplaga av CC.

Amerikanska duon Joe Grue, Gillian Minitier och britten Thomas Paske har alla nått stora framgångar vid bridgebordet. Så sent som i höstas blev det silver i VM-lag-mixed för Grue och Minitier, då med tre andra svenskar i laget där också Thomas Paske spelade.

– Vi fick en chans att komma hit till Sverige och spela och dessutom med två

lokala spelare. Vi känner Rimstedts sedan tidigare och vi är goda vänner, säger Gillian Minitier.

Gänget gillar att äta middag ihop, därav lagnamnet *Dinner Club*. Men det började ganska trögt. Långt in i kvalspelet låg laget bara på 35:e plats.

– Då var vi riktigt illa ute, konstaterar Mikael och Ola.

89–48 i åttondelsfinalen, 151–68 i kvarten och 138–42 i semifinalen (i både kvarten och semin kastade motståndarna i handduken innan alla brickor spelats) blev till ganska bekväma 178–106 i finalen mot *2 med lite hår*, svensklaget med spelarna Daniel Eriksson, Tommy Bergdahl, Thomas Karlsson, Jan Selberg, Olle Wademark och Adam Stokka.

– Det kanske berodde på jet-lag, säger Gillian Minitier även om delar av gänget ofta reser mellan kontinenterna för olika turneringar.

– Vi spelade stabilt, men det ska också stämma med personligheterna i laget för att man ska lyckas. Det gör det också i det här laget.

– Festivalen har en bra organisation och allt är perfekt. Det är en bra atmosfär här, berömmar Thomas Paske.

Firandet blev något begränsat eftersom laget splittras för bl a golf och mer bridgespelande framöver i Marrakech i Marocko.

Bonuscupen vanns av lag *Karlsson Frestelse* med Johan Karlsson, Bo Sundström, Leif Svenzon, Johannes Matsson och Tobias Bern i laget.

Spexig straffdubbling

Från finalen hämtar vi denna giv, där Ola Rimstedt bjöd på en spexig dubbling.

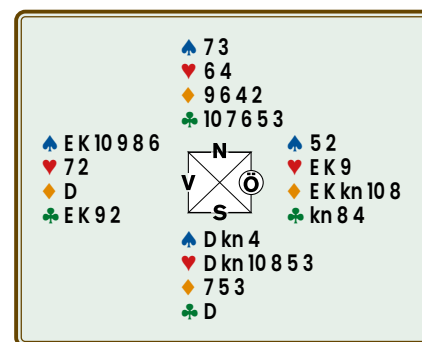

Här var tvillingarna påhittiga. Efter klöveröppning av Öst följde 2♥ in av Mikael. Över 3♦ av Väst, visandes spaderfärg, straffdubblade Ola som Nord! Han gillar nog att spela poker. Öst-Väst vågade nu inte längre satsa på spaderslammen, som bjöds vid det andra bordet, utan valde istället 3NT. Det gav 10 imp till *Dinner Club*.

Chairman's Cup sponsras av förbundets hedersordförande Mats Qviberg.



Bästa distriktslag

Bästa distriktslag i Chairman's Cup kom från Skåne.



TEXT & FOTO: THOMAS WEDIN, SKÖVDE

– En ny erfarenhet och riktigt roligt, säger Bonnie Clementsson, en av spelarna i laget.

För att locka fler lag och spelare till den prestigefyllda lagtävlingen så behöver distriktslag (där högst två spelare inte spelat tävlingen tidigare) inte betala någon startavgift. Dessutom får det bästa distriktslaget ett pris på 10 000 kronor.

Den prissumman la skånekvartetten, Martin Johnsson, Jörgen Andersson, Bonnie Clementsson och Johan Franzén, beslag på.

Det stod klart redan efter det inledande kvalspelet där laget placerade sig som femma. Näst bästa distriktslag kom från Stockholm.

Om att binda upp sig

– Jag har spelat en del brons- och silvertävlingar tidigare på festivalen och undrade om vi verkligen skulle binda upp oss för flera dagars spel, berättar Bonnie som spelade i par med klubbkamraten från Malmö BK, Johan Franzén.

Martin Johansson och Jörgen Andersson, båda spelades för Hässelholms BK, har spelat Chairman's Cup tidigare.

– Jag är uppväxt med bridge. Jörgen och jag har vunnit någon guld-tävling och vi har också någon DM-medalj, berättar Martin.

Att det blev just denna lagsammansättning har sin förklaring.

– Vi har spelat i lagsammanhang i Skåne och så ville vi testa detta. Nu har vi fått blodad tand för det här, konstaterar kvartetten.

Uppskattat tävlingsupplägg

Martin Johansson gillar tävlingsupplägget.

– Kvalet är den perfekta tävlingen med åttabrickorsmatcher.

Att spela på endast fyra spelare var inget hinder.

– Vi är ju här för att spela bridge! säger de.

Spela fick de. För laget tog sig ända fram till åttondelsfinalen.

Hur firade laget, att vara bästa distriktslag och vinna 10 000 kr?

– Det blir nog en god middag, säger kvartetten.

Skåne blev bästa distrikt i Chairman's Cup. Fr v: Martin Johnsson, Jörgen Andersson, Bonnie Clementsson och Johan Franzén.



Ett amerikanskt ess på besök

En av de prominenta utländska bridgespelarna på Bridgefestivalen i år var Joe Grue, Grand Life Master och heltidsproffs i bridge, en av deltagarna i USA:s landslag.

TEXT & FOTO: ELENA STRÖM, SOLNA

I Chairman's Cup skulle han spelat med den italienske landslagsmannen Augustin Madala, som tyvärr var tvungen att lämna återbud av familjeskäl i sista stund. Joe hade med sig sin sponsor och ordinarie partner Gillian Minter som hoppade in.



Varför heter ert lag Dinner Club?

– Därför att vi gillar att äta middag.

Hur kommer det sig att du valde att spela på Bridgefestivalen i Örebro?

– Jag har aldrig varit i Skandinavien förut, men jag har många vänner i Sverige, bl a tvillingarna Rimstedt. Jag gillar Örebro, det är en universitetsstad med karaktär.

Du hade fantastiska mentorer när du började din bridgekarriär. Nämn några av dem.

– Mina föräldrar upptäckte min talang och mormor Maggie Grue, som själv var en toppspelare, hjälpte till på traven. Jag var fortfarande tonåring när jag flyttade till New York. Där träffade jag svenske Björn Fallesen och bodde hos honom. Han och hans fru tog hand om mig.

Vilket är ditt favoritsystem?

– Jag spelar 2-över-1 – aggressivt när vi är i grönt och mer försiktigt när vi är i rött och i lika zoner. Mitt motto är "Håll det enkelt" för bästa resultat.

Din bridgeetik håller hög standard. Hur kan vi skapa bättre stämning vid bordet?

– Att vara trevlig hela tiden – mot din partner, mot motståndarna och mot alla omkring dig... om de inte är otrevliga.



Henrik Wegnelius och Björn Wenneberg – svenska veteranmästare för par.

Tuffa bud gav veteranguld

En briljant avslutningsrond gav Henrik Wegnelius och Björn Wenneberg guld i veteranernas parfinal.

TEXT: THOMAS WEDIN, SKÖVDE & PETER VENTURA, KARLBO FOTO: THOMAS WEDIN

Guldet i veteran-SM i par kom inte som någon blixtnedfall från klar himmel för BK Alerts Henrik Wegnelius-Björn Wenneberg. Inför tävlingen var paret rankat trea och de levde upp till att vara lite av förhandsfavoriter. Duon låg i ledning större delen av mästerskapet som avgjordes över 102 brickor och två spel dagar.

Men segern var inte given och det var en öppen historia in i det sista, där silvermedaljörerna från BK Björken, Urban Finnsson och Bengt-Göran Olofsson, hotade. Avslutningsbrickorna gick dock helt i täbyspelarnas väg.

Just det egendesignade budsystemet TopClub har varit och är paret styrka.

– Vi är ett gäng som spelar systemet. Våra ”udda” partners Göran Selldén och Göte Berntsson kom tvåa förra året.

Duon har nått många fina framgångar genom åren, men något SM-tecken i veteranklassen i par har det inte blivit förrän nu.

– Vi hade en jämnhet och stabilitet och vi kan systemet.

Hur tänker man när man är på väg mot guld?

– Man får en adrenalinkick och tänker till. Det gäller att bevaka och kämpa och ge ett hundra procent, säger Henrik Wegnelius.

Nyckeln till framgång har varit aktivitet i budgivningen. Ett talande exempel var när Björn hade följande näve som Öst:

♠ 10 9 7 4 ♥ EKD 4 ♦ K 9 8 ♣ 6 4

Efter två pass öppnade Nord med 1♥ (fyrkorts). Björn passade och Syd svarade 1NT. Två pass följde. Vad göra?

SYD	VÄST	NORD	ÖST
pass	pass	1♥	pass
1NT	pass	pass	?

De flesta skulle gäspa upp en passlapp – men inte Björn. Han är en fena på att vara med i budgivningen. 2♠, tyckte han! Tystnaden lägrade sig. Given:

♠ KD 8	♠ 10 9 7 4
♥ 10 6 3 2	♥ EKD 4
♦ D kn 4 3	♦ K 9 8
♣ K 10	♣ 6 4
♠ kn 6 3	♠ E 5 2
♥ 7 5	♥ kn 9 8
♦ E 5 2	♦ 10 7 6
♣ E kn 9 5 2	♣ D 8 7 3

Det blev hjärteråtta i utspel. Björn vann på handen och la ner ytterligare två höga hjärter med rutersakning på bordet. På den fjärde hjärtern sakade Syd ruter och bordet fick stjäla. Nu följde ruteress, ruter till kung och ruterstöld. Klöveress och mer klöver vann Nord med kungen. Med fyra kort kvar hade Björn alla sina spader kvar på handen och knekt singel på bordet. Nord-Syd kunde ta tre spaderstick, men utöver klöverkung var det allt de fick.

Nio stick för -140 gav en ensam topp till de blivande vinnarna.

Här hamnade de via slingriga vägar änyo i ett fint kontrakt.

♠ 3	♠ K 9 6	♠ E kn 8	♠ D kn 4 2
♥ K 9 6	♥ K 8 6 5 4	♥ D kn 4 2	♥ ED 9 2
♦ K 8 6 5 4	♦ K 9 3 2	♦ ED 9 2	♦ 10 8
♣ K 9 3 2	♣ 6	♣ ED kn 7 5 4	
♠ K 9 6 5 4 2	♠ 8 7 3		
♥ 8 7 3	♥ kn 10 3		
♦ kn 10 3	♦ 6		
♣ 6			

SYD	VÄST	NORD	ÖST
	pass	pass	1NT
2♣*	2♠	2NT	pass
3♣	pass	pass	pass

2♣ var högfärgsfråga. Björn fick som Nord ett ovanligt läge. Efter det att partnern fiskat efter högfärgerna (på 3-3!!) bollade han tillbaka och bad om lågfärgspreferens. Wegnelius bjöd glad i hågen 3♣ och fick spela det.

Ruterknekt i utspel fick Väst behålla. Ruterfortsättning stal spelföraren och sen drogs trumfen ut i två drag. Med bordet inne spelades ruter till stöld följt av spaderdam som öppnade för två spaderstöder på bordet. En fjärde ruter kunde stjälas och då esset föll kunde en hjärterförlorare kastas på ruterkung.

Elva stick, +150, gav 72%.

Trea blev sjufaldiga veteranmästarna Kalle Aldeborg och Kent Karlsson.

Tre par visade sig vara i en klass för sig i damfinalen. Ända intill slutet var det ovisst vilket av följande par som skulle avgå med segern:

- Mari Lindblom–Sofia Ryman
- Marie Johansson–Julia Borg
- Ylva Johansson–Louise Hallquist

Medaljerna kom att fördelas i den ordningen – och därmed blev det guld för Mari och Sofia, tillika mor och dotter.

– Det är min största merit hittills, säger Sofia.

Men bara någon dag senare skulle hon bärga ett nytt guld! Mer om det på nästa sida.

BK S:t Erik-spelarna Mari och Sofia hade koll på nerverna i den dramatiska avslutningen.

– Jag sneglade lite på resultattavlan, erkänner Sofia.

– Den spelar ingen roll utan det gäller att spela bricka för bricka, säger Mari.

Inför den avslutande ronden var det mer eller mindre öppet om vilket par som skulle kamma hem segern. Silvermedaljörerna Marie Johansson och Julia Borg, Sällskapet Ronneby respektive Kalmarsunds BK, liksom Louise Hallqvist–Ylva Johansson, BK S:t Erik, hade chans på guld.

– Vi låg tvåa inför den avslutande ronden och vi visste att vi hade en topp på den sista brickan, berättar Mari.

Den toppen gjorde att det till slut blev nära 25 poängs segermarginal.

Så sent som 2022, då mästerskapet spelades online på grund av rådande pandemi, blev det en bronspeng.

Att det blev en rejäl anspänning den här gången var helt klart och förstaplatsen för guldparet var känslös.

– Jag är helt slut, säger Sofia.

Mari har ett guld i klassen från 1997 i par med Linda Långström. Även om mor och dotter umgås mycket så spelar de inte mycket bridge tillsammans.

– Vi håller på i trädgården och plockar gärna svamp. Vi kvalar och spelar final plus någon gång till under året, säger de.

– Men det blev en del budträning på nätet, framför allt veckan innan finalen, säger Sofia.

– Alla gånger vi spelat, utom en då vi var tia, har vi nått en ensiffrig placering. Nu hoppades vi att det kanske skulle bli vår tur den här gången. Vi har också ett bra och genomarbetat budsystem. Tyvärr har jag riktigt hade tid att fira guld, eftersom jag också är funktionär på festivalen, berättar Sofia.

Hon klev på sitt arbetspass någon timme efter att ha korats till svensk mästare.



Mor och dotter, Mari Lindblom och Sofia Ryman, spelade hem damguld.

Mor och dotter bästa dampar

Mari Lindblom och Sofia Ryman, tillika mor och dotter, slutade som guldmedaljörer i SM Par Damer efter en hård kamp med två andra par.

TEXT: THOMAS WEDIN, SKÖVDE & PETER VENTURA, KARLBO FOTO: THOMAS WEDIN

På tredje brickan från slutet fick Mari och Sofia behålla 1NT med Nord som spelförare:

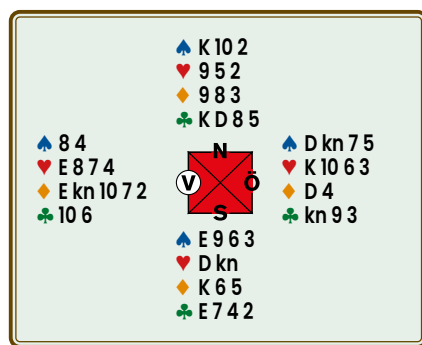

Spadersju i utspel gav bort ett stick och blev det sjunde för spelföraren. Det gav en fin score, 88%.

När man ligger i täten gäller det att möta rätt motståndare på rätt bricka. Det är ofta helt avgörande för att så småningom kunna stå som vinnare i ett tajt race. Det flytet hade inte Marie och Julia när det började dra ihop sig.

På samma bricka inledde Julia som

Syd med 1NT, 14-16. Magdalena Madej gjorde det bra som balanserade med 2♣ i sista hand för att visa högfärgerna. Det var inte ett självklart bud. Väst bjöd 2♥ och Marie, som hade lite pulver, dubbade. Julias kort var inte de rätta för att passa på dubblingen och hon fick bjuda 3♣. 2♥ går f ö hem, troligen med ett övertrick.

Spaderått i utspel gick till Öst knekt och Julias ess. Tre ronder trumf följde och därefter spader till kung och spader tio till Östs dam. Öst vände med ruterfyr (damen hade varit bättre) som Syd duckade och Väst vann med tian. Hjärteress och hjärter till kung spelade in Öst som kunde spela ruterdam. Julia duckade igen. Väst kunde inte ta över med esset, för det hade ställt spelförarens kung, så när Öst fortsatte i hjärter kunde Julia stjäla på handen för att spela den höga spadernian med rutersak på bordet.

Två straff hade blivit en delad botten, men då många hade spelat 1NT med hemgång på Nords-Syds ledd gav -100 ändå strax under medel.



Guld nummer två för Sofia Ryman. Denna gång med Jan Andersson.

Andra guldet samma vecka

Guldmedalj i damfinalen följde Sofia Ryman upp med att även vinna SM Par Mixed i par med klubbkompisen Jan Andersson.

TEXT: THOMAS WEDIN, SKÖVDE & PETER VENTURA, KARLBO FOTO: THOMAS WEDIN

BK S:t Erik-spelarna Jan Andersson och Sofia Ryman blev svenska parmästare i mixed.

För Sofia Ryman blev guld det andra under festivalveckan. Bara ett par dagar tidigare hade hon, i par med mamma Mari Lindblom, vunnit damparklassen. Att det skulle bli en ny SM-medalj verkade ganska säkert inför de avslutande brickorna, men inte att det skulle bli guld. I topp låg blivande bronsmedaljörerna Gudrun Strandberg–Gunnar Andersson och blivande silverduon Jenny Evelius-Nohrén–Ulf Nohrén var tvåa.

– Vi låg 37 poäng efter, och det är ganska mycket, men det kan hända en hel del på en rond, säger Jan.

När resultatet projicerades på den stora bildskärmen en stund senare blev det jubel för segrarparet Sofia och Jan som hade en bra avslutning.

– Första brickan förstod jag var bra, den andra var mer standard, berättar Jan.

76 inspelade poäng på rondan räckte till seger med sju poängs marginal.

Några större förväntningar hade paret

inte inför finalen, för 2022 blev stockholmsspelarna 27:a, strax över medel.

– Att vinna blev lite av en chock! Det var nog en stor överraskning för många att vi vann. Jag trodde kanske att vi skulle kunna nå en topp-tio placering. Jag är ju egentligen ingen parspelare, säger Jan.

– Jag har vunnit Svenska Cupen och har spelat i landslaget, men det var för 15 år sedan.

På denna bricka hade de flesta paren tagit sig till ett spaderkontrakt med tio stick som resultat. Sofia och Jan var enda par att beta 4♠.

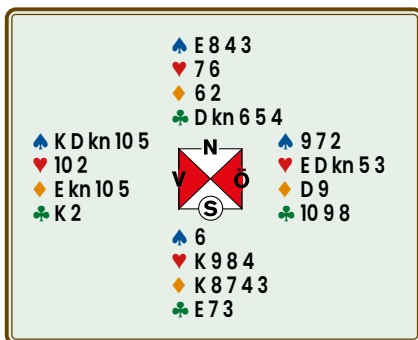

Efter Västs spaderöppning inviterade Öst till utgång med spaderstöd.

Jan spelade ut hjärtersju och Sofia vann första stick med hjärterkung. Mer hjärter vann spelföraren på handen och fortsatte med spaderkung. Jan duckade både den och nästa spader. Han försåg sig med esset tredje trumfronden och spelade klöverdam. Sofia vann med esset och returnerade klöver. Nu hade bordet inget inkomstkort för att slå rutermasken, så spelföraren tvingades ge bort stick till Syds ruterkung. Ett stick i varje färg innebar beten.

Det var viktigt att Nord höll upp spaden för att skära av bordet samt att Syd fortsatte med klöver efter att ha tagit för klöveress.

Att ta en bet gav hela 92%.

För att säkra hemgång, med den aktuella sitsen, måste spelföraren ta över hjärtertian på bordet för att slå rutermasken. Sedan måste klöver upp mot kungen spelas i tidigt skede, så att man inte fastnar på handen.

På tävlingens sista bricka skulle allt avgöras. Öst spela ut med denna hand:



Intressant nog satt samtliga medaljkanidater Öst-Väst och skulle hitta nåt begåvat utspel. Jag har inte de exakta budgivningarna från de tre borden, men rimligen öppnade Nord efter tre pass med 1NT, Syd högfärgsfrågade, fick träff i spader och höjde sen till 4♠. Så var det där med utspelet? Vad skulle du valt?

Både Sofia Ryman och Jenny Evelius-Nohrén satsade på hjärterknekt medan ledarduon valde ett misslyckat ruterutspel. Hela given:

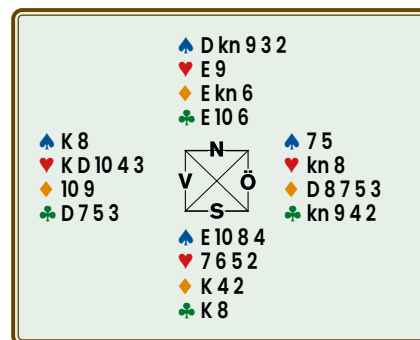

Med ruter ut kunde spelföraren notera ett övertrick för 80% och Strandberg–Andersson fick således endast 20%.

Att hålla ner kontraktet i jämn hemgång gav Öst-Väst 58% – och då tippade vågskålen över till Ryman–Anderssons fördel.

De tog sig med nöd och näppe till SM-finalen. Väl där överraskade Christian Carlsson och Sören Lennartsson alla. När tävlingen summerades var det ett västgötskt par i topp, nämligen Christian Carlsson och Sören Lennartsson spelades för Falköpings BS. Paret vann med 48 poängs marginal till det östgötska paret, Per-Inge Helmertz och Arne Jordestedt, Motala Bridgeallians. Bronset spelade Mikael Westerlund, BK Everfresh, och Uppsalabridgens Johan Sylvan hem.

Det kunde ha tagit slut redan i semifinalen (kvalet) till finalen för paret Carlsson-Lennartsson.

- Vi låg utanför finalen nästan hela tiden, berättar Christian och Sören som var rätt så tagna efter att resultatet offentliggjorts och de insett att de är svenska parmästare 2023.

- Det var först på de sista fyra brickorna i kvalet vi säkrade finalplatsen. Det gäller att ta poäng i rätt tävling, säger de med glimten i ögat.

- Även våra misstag gav poäng, men vi spelade också bra motspel. Falköpings-spelarna låg hela tiden väl med i finalen.

- De sista 14 brickorna tittade jag på resultatavlan, det går inte att komma ifrån, säger Sören.

Var det nervöst i slutet när ni insåg att ni kunde ta hem guld?

- Om vi slutat på pallen hade jag varit glad i alla fall även om vi inte vunnit. Jag vet att det är små grejer som avgör, säger Christian.

SM-titeln är parets största enskilda merit hittills.

- Vi har också en tredjeplats i SM-lag för sju, åtta år sedan. Målet nu var att vi skulle ta våra första guldpoäng i SM.

För Sören var det faktiskt det andra guld i år. Några veckor tidigare blev det guld i SM-lag mixed tillsammans med klubbkamraten i Falköpings BS, Gullvi Höberg.

I kvalet ställdes Väst inför frågan om det var läge för en offring i ozon mot zon.

♠ 52	♥ D kn 764	♦ D kn 7	♣ K 93
SYD	VÄST	NORD	ÖST
D	4♥	4♠	2♥
pass	?		pass

Några mängder av stick lär det inte bli med denna hand i 4♠ – och inte lär partnern, som öppnat med svag tvåöppning i hjärter, heller ha särskilt många. Mycket



Svenska parmästare 2023: Sören Lennartsson och Christian Carlsson.

Överraskande parmästare

Sören Lennartsson och Christian Carlsson, Falköpings BS, avancerade stadigt i resultatlistan i öppna SM-par. Till slut blev det guldmedaljer!

TEXT: THOMAS WEDIN, SKÖVDE & TOMMY GULLBERG, HÄGERSTEN FOTO: THOMAS WEDIN

pekar på att man ska ta offringen, även om risken finns att det blir en straff för mycket. Med aktuell sits klarar sig Öst med tre dubblade straff i 5♥. Given:

♠ KD 43	♥ 8	♦ EK 106	♣ 10854
♠ 52	♥ D kn 764	♦ D kn 7	♣ K 93
♠ 1076	♥ EK 9532	♦ 54	♣ 76
♠ E kn 98	♥ 10	♦ 9832	♣ ED kn 2

Offrar man sig fick man 61%. Lät man fi spela 4♠ med ett övertrick fick man nöja sig med 17%. Missade spelföraren att lösa rutern fick han ändå över medel.

Vanligt var att Öst-Väst spelade 5♦ med en straff på nästa bricka. Var den dubblad belönades man med 90%, en odubblad bet gav 62%. Andreas Abragi bjöd sig som Öst till 4NT för egen maskin:

♠ K 10873	♥ 3	♦ kn 4	♣ ED kn 42
♠ 965	♥ D 10972	♦ D 3	♣ 653
♠ E	♥ E	♦ EK 1087652	♣ 1098
♠ D kn 42	♥ K kn 8654	♦ 9	♣ K 7
SYD	VÄST	NORD	ÖST
Bergdahl	Weiler	Hult	Abragi
1♥	pass	1♠	1♦
4♠	pass	pass	3NT
pass	pass	5♠	4NT
pass	pass	pass	D

Tommy Bergdahl pekade som Syd på klöverkung sedan han lagt upp korten. Jovisst, det hade varit ett fantastiskt korrekt utspel i sang.

92% fick de som tog tio stick i sang. 5♠ gick förstas en dubblad bet, för 68% till Öst-Väst. Även de blivande vinnarna tog en dubblad straff i 5♠.



Sveriges bästa nybörjarpar 2023: Eva och Ulf Persson.

Sveriges bästa nybörjarpar

Guldet i SM Par Nybörjare gick till Malmö BK, en klubb som på sistone fått rejäl fart på rekryteringen.

TEXT & FOTO: THOMAS WEDIN, SKÖVDE

Guldet i nybörjar-SM höll på att glida dem ur händerna.

– Jag gjorde en klantig sak på sista brickan och hann tänka ”Var det här vi tappade det?”, berättar Ulf Persson.

Men det blev guld för Ulf i par med hustrun Eva.

Malmöparet Eva och Ulf Persson gillar att göra en hel del saker tillsammans. De spelar golf och åker skidor ihop. Nu spelar de också bridge tillsammans.

– Det var Ulf som började spela, berättar Eva, som faktiskt är född i Örebro där Bridgefestivalen hållit hus de senaste 15 åren.

Nybörjarkursen gick de tillsammans våren 2022. Sedan dess har paret spelat en del trivselbridge på klubben och en del Funbridge på nätet.

– Vi måste förstås ge en eloge till Susanne Levin som varit vår lärare som visat stort engagemang och pushat oss, säger Ulf.

Och du ångrar inte att du började?

– Det kan man inte säga, skrattar Eva.

Och det är fullt begripligt. Att stå där högst upp på podiet, ta emot guldmaljer och höra nationalsången spelas är ju få förunnat.

– Det började bra, men den andra om-

gången gick lite dåligt, säger Ulf.

Då hade Malmö BK-spelarna halkat ned från första till tredje plats.

– Det har gått i vågor, men vi har hela tiden legat med i toppen, men det var otroligt tajt.

Inför den avslutande ronden var det flera par som hade chansen att ta hem guldet.

– Här syns ju resultaten direkt eftersom alla spelar samma brickor samtidigt. Hemma får man vänta till pausen för att se hur man ligger till. Vi visste att om vi inte gjorde bort oss helt skulle vi vinna, berättar de.

Varför vann ni?

– Vi hade lite flyt, spelade ganska stabil och hade ett bra motspel.

Kommer ni tillbaka till festivalen nästa år?

– Inte omöjligt alls!

Silvermedaljörer blev Henrik Leaster-Anna-Lena Nordin, Köpings BS, och Falköpings BS-spelarna Jan Uddenstig-Magnus Uddenstig spelade hem bronset.

Svenska Bridgeförbundet sponsrade Nybörjarträffen, så att hela finalfältet fick pris.



Mikael med pappa Magnus.

Far och son bäst i Goldgruvan

Guldgruvan avslutade Bridgefestivalen. Segrade i A-finalen gjorde far och son, Magnus Eriksson och Mikael Rimstedt.

TEXT & FOTO: THOMAS WEDIN, SKÖVDE

– Jag hade tänkt åka hem, men Micke frågade om jag ville spela.

Förra året vann Magnus Eriksson och Mikael Rimstedt lagtävlingen Chairman's Cup på festivalen. Några dagar senare stod Mikael som segrare i SM-par Open.

– Förra året var en bra festival, men det tar på krafterna att spela så många brickor som det ändå blir, säger han.

Mikael hade en bra festival i år också. Han var med i det vinnande laget i Chairman's Cup och spelade alltså hem segern i Guldgruvans A-final tillsammans med pappa Magnus Eriksson.

– Det blev mycket ”ryggmärgsbridge”, konstaterar Mikael.

Harplinge BK-spelarna höll dock på att missa A-finalen. I kvalet slutade de på 15:e plats av de 20 som tog sig vidare till den högst rankade finalgruppen.

– Vi fick spurta rejält och det var först i den sista rundan som vi lyckades ta oss upp på rätt sida. Ändå hade vi spelat bra, säger Magnus.

136 par kom till start i årets Guldgruva. Tävlingen inleddes med ett kval där de 20 främsta paren gick vidare till A-final medan övriga par delades in i grupper om 22 par.

Thomas Ivarsson och Christer Eriksson, Uppsalabridgen, blev tvåa och på tredje plats kom Joachim Ericson och Lennart Bylund, Gävle BK/Härnö BS.



Filip Asplund Sivelind

Lirarna 2023

I klasserna brons, handikapp och silver utses årets festivallirare.

TEXT & FOTO: THOMAS WEDIN, SKÖVDE

Under Bridgefestivalen finns en rad olika sidotävlingar. För att krydda det lite extra utses veckans lirare i tre kategorier

2019 blev Filip Asplund Sivelind som 10-åring silvermedaljör i nybörjar-SM. Han korades samma år till bästa handikapplirare. Fyra år senare har killen tagit ytterligare ett steg i "bridgekarriären". Det blev nämligen seger i festivalens kategori "Silverliraren" och 5 000 kronor i pris.

– Jag hade egentligen ingen plan på att spela så många av silvertävlingarna, men de två första jag spelade gick bra, berättar Filip.

– Jag visste att jag behövde 56,9% i sista tävlingen för att vinna. Jag fick 57,2%. Inte mycket marginal ...

Bästa handikapplirare 2023 blev Romuald Grudzinski, Malungs BK, i par med polske Krzysztof Michailcsyk (bild t v).



Veckans bronslirare delades mellan BK S:t Eriks Bennet Rosengren och Pär Unander, Malungs BK (bild t h). De spelade tre av tävlingarna tillsammans och en av dessa vann de.



Första vinnarna i nya SM-klassen 30+, Eva Walder och Thomas Cohn.

Ny SM-klass

Efter 86 brickor över två dagar stod Eva Walder och Thomas Cohn som vinnare i nya SM-klassen Hcp 30+. Spelarna får inte ha lägre handikapp än 30.

TEXT & FOTO: THOMAS WEDIN, SKÖVDE

Precis som i övriga SM-klasser krävdes avancemang från kvalspel i distrikten för att nå finalen i den nyinstitfödda SM-klassen där spelarna, när kvalspelet inleds, inte får ha lägre handikapp än 30. BK S:t Erik-spelarna Eva Walder och Thomas Cohn blev historiska när de fick kliva högst upp på pallen.

Den nya SM-klassen omfattade 86 brickor över två dagar.

– Man tror att man är tröttast, men alla är lika trötta, säger Thomas Cohn som spelade hem SM-guldet i den nya parklassen ihop med Eva Walder.

Paret segade sig upp i topp i det avslutande 18-brickorssegmentet.

– Ingen är mer förvånade än vi. Ambitionen var över medel, säger stockholmsspelarna.

Thomas och Eva har känt varandra i många år. Redan i lägstadiet hamnade de i samma klass och under gymnasietiden blev det bridge på rasterna och spel på BK S:t Erik. Som för så många andra blev det ett uppehåll i bridgespelet på klubben när barn och familj gick före.

– Men det har blivit en del kompisbridge. En kamrat till mig ville börja spela och jag tog upp bridgen igen och fick efter ett tag Thomas som partner. Vi har

gått kurser tillsammans och spelat "fredagsmys", en tävling på lägre nivå, på BK S:t Erik, berättar Eva.

– Vid ett tillfälle hörde jag i bakgrunden när vi satt och spelade, att tävlingen skulle vara kval till DM. På den vägen är det. Bridgeparet vann DM-kvalet i våras, vilket också tog dem till Örebro.

– I första rundan låg vi långt ner, men vi ledde efter första dagen. Sen åkte vi ner till fjärdeplatsen innan vi kravlade oss upp i topp igen, säger de.

– Jag gjorde ett stort misstag och var deppig ett tag, men det här var otroligt roligt, säger Eva.

För Eva och Thomas var det första festivalbesöket.

– Vi känner varandra väl både privat och vid bridgebordet, där vi tänker och bjuder på samma sätt. Vi har sommarhus i närheten av varandra vid Omberg och därifrån är det nära till Örebro. Det kanske blir så att vi åker upp nästa år också, säger de.

Silvret gick till Östergötland och Henrik Jonson-Sten Granath, Motala BA. Bronset tog ABB BK:s Anna-Stina och Magnus Arvidsson. Västeråsparet klättrade 14 placeringar under den andra halvan av mästerskapet.



Lag Seniorerna. Guldmedalj till PG Eliasson, Gunnar Elmroth, Tommy Gullberg, Anders Morath, Sven-Åke Bjerregård och Christer Bjäring.

Vände matchen på sista brickan

Det var i hela matchen underläge för lag *Seniorerna* i veteranernas lagfinal. Men på den absolut sista brickan snuvades lag *Glopson* på guld!

TEXT: THOMAS WEDIN, SKÖVDE & TOMMY GULLBERG, HÄGERSTEN FOTO: THOMAS WEDIN

Med mirakelvändningen i finalen i Chairman's Cup 2013 i minne gav inte lag *Seniorerna*, med Anders Morath, Sven-Åke Bjerregård, Tommy Gullberg, Christer Bjäring, PG Eliasson och Gunnar Elmroth, upp.

– Efter den första halvleken trodde jag nog inte på att vi skulle kunna vända, men jag kom ihåg från Chairman's Cup att det trots allt är möjligt, säger Anders Morath.

Nu var dags igen för en smått osannolik vändning igen.

– Vi bjöd slam med hemgång, berättar Tommy Gullberg.

Det lyckades inte lag *Glopson* med – utan gick en straff. Den stora ledningen, 41–7 efter tolv brickor, förvandlades därmed till förlust med 44–48 i den svängiga matchen.

– Det var en härlig känsla när kilarna vänt. Bridge är ett sådant spel där mycket kan hända. Det kan hacka lite

och man börjar göra fel, säger Tommy Gullberg som inte spelade i finalen.

Eftersom Johnny Östberg inte kunde medverka, då han tjänstgjorde som kapten i JVM, fick Christer Bjäring hoppa in som Tommy Gullbergs partner i stället.

– Vi är ett högst tillfälligt par. De andra är mer samspelta, så därför stod vi över i finalen, säger Gullberg.

– Vi måste skapa poäng och det gjorde vi. Det handlade mycket om coaching, fortsätter Christer Bjäring som i och med den sena vändningen på nytt fick kliva högst upp på pallen – och det för tredje gången i rad.

– 2019 var det just med *Glopson* som vi slog i finalen nu. Jag är nog den enda i det här gänget som vunnit tre år i följd. 2020 och 2021 spelades inget veteran-SM i lag på grund av pandemin.

Glopson hade 10 imps ledning inför sista brickan. Här är finalens sista och helt avgörande bricka:

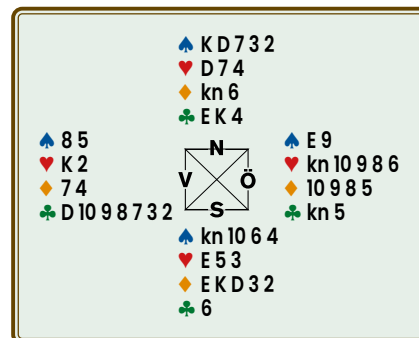

Kontraktet var 6♠ vid båda borden med Nord som spelförare.

Urban Finnsson spelade ut klöverknekt som Öst, sedan partnern dubblat ett klöverbud. Då blev det lätt hemgång för +980.

Vid det andra bordet valde PG Eliasson hjärterknekt, vilket straffade kontraktet eftersom Öst-Väst nu fick ett stick i hjärter vid sidan om trumfesset. +50 till *Seniorerna* i tillägg till +980 betydde 14 imp och säkrade guldmedaljer på sista brickan!

Matchen om bronset blev också en spännande historia. Där vände lag *Abandon Ship* underläge i halvtid till seger med 36–35 mot Parr.

I silverlaget *Glopson* spelade Hans Åkerman, Pär Ol-Mårs, Bengt-Göran Olofsson, Urban Finnsson, Henry Franzen och Anders Sjöstedt.

Bronslaget *Abandon Ship* innehöll följande spelare: Mats Pettersson, Johan Bennet, Börje Dahlberg och Jan Becklén.

Vi kan hjälpa dig med dokumenthantering - oavsett om du behöver skriva ut eller hjälp med dokumentflöden.

Kontakta oss på
info@dnr.kyocera.com
 eller via
www.kyoceradocumentsolutions.se

KYOCERA

Beställ kostnadsfritt förbundsmateriel!

PR-tidning

Intresseskapande 16-sidig tidning som beskriver vad bridge är. Format: 17x24 cm.



Affisch

Affisch i A2-format, att användas inför nybörjarkursen eller motsvarande.



Minibrige

Denna A4-foldert på sex sidor ger kortfattad information om bridge och instruktioner hur minibrige spelas.



Minibrige Tävling

Denna A4-foldert på fyra sidor ger kortfattad information om vad tävlingsbridge är.



Flyer Bridge

Flyer i A5-format med rubriken *Bridge – en verklig utmaning!*



Flyer VM

Flyer i A5-format med rubriken *Världsmästare i Bridge.*



Bridge på 10 minuter

4-sidig introduktionsfoldert till bridge i A4-format.

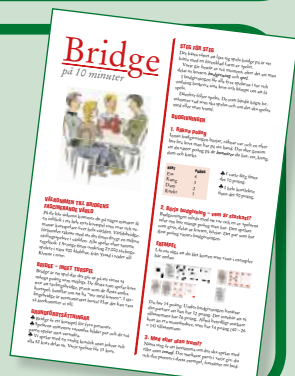

Beställ kostnadsfritt förbundsmateriel på www.bridgeforlaget.se

Ev. fraktkostnad tillkommer.

Träffpunkt för alla spelare

Irene Rune har inte lyckats få barn och barnbarn till bridgebordet. Tills barnbarnsbarnen förhoppningsvis lockas av de gröna borden, träffar BK Två Ess-ordföranden vänner och bekanta på Bridgefestivalen.



TEXT & FOTO: ELENA STRÖM, SOLNA

Bridgefestivalen i Örebro är en efterlängtat träffpunkt för oss bridgeälskare. Här i vimlet, kan man stöta på gamla bekanta och skaffa nya vänner. Irene Rune är en av dem som har besökt festivalen många gånger och som har lång erfarenhet av bridge och golf.

– Jag började spela bridge 1971 och gjorde uppehåll några år på 80-talet, säger hon.

– Jag betraktar mig som medelspelare.

Vad är det som fascinerar dig i bridge?

– Att jag upptäcker mina fel under spelet alldeles själv, fast oftast är det för sent. Som tur är så har man alltid en andra chans i bridge som i golf. Gör man fel på en bricka så kommer nästa och då har man chansen att göra rätt. Om man slår ett slag fel i golf så finns det alltid hopp att slå rätt nästa gång.

Vad är det svåraste i bridge?

– Att hålla reda på partners markeringar när vi är i försvar och även observera motståndarnas när jag är spelförare.

Hur behålla medlemmar

– och rekrytera nya?

Du är ordförande av bridgeklubben Två Ess. Vad gör du för att behålla medlemmar och för att rekrytera nya?

– Klubben har en tradition att anordna kryssning till Åland en gång om året. Det finns plats för 84 spelare och en tävlingsledare och resan är alltid fullbokad. Ett antal spelare kom inte tillbaka till spellokalen efter pandemin och nu försöker vi att få ihop lag som saknar spelare. Jag bjuder hem klubbmedlemmar på hemmabridge för att få en bedömning om vilka som har liknande kompetensnivå och som skulle passa att bli lagkompisar. För att locka nya medlemmar har jag också gjort en affisch som ska sättas upp på publika anslagstavlor. Är man spelsugen och vill lära sig bridge, då är man välkommen till Två Ess.

Du är bara 75 år och redan har tre



Irene Rune med två av sina tre barnbarnsbarn och förhoppningsvis blivande bridgespelare.

barnbarnsbarn. Funderar du på att lära dem att spela bridge?

– Jag har försökt att locka min dotter och sedan mina två barnbarn till bridgen men misslyckades. Men jag ger inte upp! Jag har en chans till med barnbarnsbarnen som är fyra, två och ett halvår gamla. De skulle jag vilja möta vid bridgeborden

om några år.

Nämn en anledning som gör att du besöker Bridgefestivalen år efter år.

– Det är den perfekta organisationen som kännetecknar festivalen och den räknas som världens bäst arrangerade bridgefestival.

SBF-tävlingar på Funbridge

HUR SPELAR JAG?

Du spelar Funbridge på din dator, platta eller smartphone. Din partner och dina motståndare är dock inte människor utan s k "robotar".

VILKA UPPGIFTER BEHÖVS?

Inför varje tävling måste man registrera sig och ha uppgivit sitt MID-nr.

NÄR KAN JAG SPELA?

Du kan sedan spela en SBF-tävling varje dag. Kl 03.00 börjar tävlingen och den avslutas 02.59 nästa dygn. Du kan spela när som helst under dygnet och även pausa och återuppta spelet.

NÄR MÅSTE JAG ANMÄLA MIG?

Anmälan öppnar en vecka innan tävlingsdagen och stängs 40 minuter innan tävlingen avslutas, d v s senast kl 02.19.

VILKEN TÄVLINGSFORM ÄR DET?

Partävlingberäkning.

DELAS DET UT MÄSTARPOÄNG?

Javisst! I SBF:s förbundstävlingar på Funbridge vinner du helt vanliga bronspoäng, enligt SBFs normala bronspoängsskala för individuell tävling delat med två (50%).

KAN JAG VINNA PRISER?

Javisst! Funbridge delar ut priser i form av "diamanter" (Funbridges valuta) eller frispel.

VAD KOSTAR DET?

Startavgiften är 29 "diamanter" (Funbridges valuta) per tävling som omfattar 12 brickor. Den exakta kostnaden per tävling beror lite på hur många diamanter du köper; ju fler desto lägre pris.

HUR BETALAR JAG?

Med kreditkort på Funbridges hemsida, www.funbridge.com.

VAR HITTA MER INFORMATION?

På www.svenskbridge.se och www.funbridge.com.



I partävling gäller det att vara på hugget!

TEXT: ANDREW ROBSON, ENGLAND SVENSK TEXT: MAX ÖDLUND, ÅKERSBERGA



Att passa på partners UD är nåt du bör göra mycket oftare i partävling än i fyrmanna. Om det ofta ger bättre score än att bjuda ska du passa. Ibland går det hem, kanske med övertrick – men det är ju bara en nolla, en nolla du kanske kan kompensera på nästa bricka genom att få ett övertrick. Kom ihåg att det i partävling är fråga om hur ofta någonting lyckas, inte antal poäng som delas ut.

Du sitter Syd. Med ingen i zonen har budgivningen har inletts

SYD	VÄST	NORD	ÖST
?	3♣	D	pass

Vad svarar du på partners UD med ...

1	♠ E 6 2 ♥ 7 4 3 2 ♦ 4 2 ♣ K kn 6 5
---	------------------------------------

2	♠ 9 3 ♥ 9 6 2 ♦ 9 7 4 2 ♣ D 10 8 3
---	------------------------------------

3	♠ 9 7 2 ♥ 8 4 ♦ K kn 10 4 2 ♣ E D 10
---	--------------------------------------

1) Pass. 3♣ går oftast bet, och din sida gör knappast utgång. När det kostar 470 gnisslar du tänder men ler likafullt – för oftast går det minst en bet, så ni får antagligen in 100 mot ingenting, 300 mot en delis, och 500 mot utgång. Det är en god affär!

2) Pass. Inte lika klart här att 3♣ går bet. Men allt annat ser ut att vara värre.

3) 3NT. Inte pass. 3NT borde stå med klöverns skyddad och massa stick i ruter – den där fina rutern som knappt tar nåt stick alls i ett klöverkontrakt.

♠ 10 6 5	♠ E K kn 9	♠ D 8 4 2	
♥ D 6	♥ kn 10 7 3	♥ EK 8 2	
♦ 10	♦ D 8 5 4	♦ K kn 6 2	
♣ ED 9 8 7 6 3	♣ K	♣ 5	
			
	♠ 7 3		
	♥ 9 5 4		
	♦ E 9 7 3		
	♣ kn 10 4 2		
SYD	VÄST	NORD	ÖST
pass ¹	3♣	D	pass

¹ Troligast utfall är att såväl 3♣ som 3♦ går en bet. I fyrmanna bör man "ta ut försäkringen" och säga 3♦. Men inte i partävling.

Nord spelar ut spaderess. Syd högmärkerade. Tredje spadern stal Syd, och tog korrekt nog in ruteresset. (Annars hinner ju Väst saka sin singelruter på tredje målet hjärter.) Härtervändan tog spelföraren på bordet, för att maska i trumf. Syd, som straffpassat, borde ju ha kungen.

Nu blev det två dubblade bet, och delad topp till Nord-Syd.

Denna artikel är från boken "Partävlingsteknik" – som är en av Andrew Robsons 21 handböcker. Denna serie små böcker, översatta till svenska, täcker alla aspekter av detta fascinerande spel.

Nya alerteringsregler

Gäller från och med 1 september 2023

Nya alerteringsregler kommer att gälla från och med 1 september 2023. Här beskrivs ändringarna övergripande och inte i sin hela omfattning.

Förbundet har under de två senaste åren sett över alerteringsreglerna. Ambitionen har varit att förenkla och förtydliga.

En arbetsgrupp leddes inledningsvis av tidigare LK-ordföranden, framlidne Jan Eric Larsson, därefter övertog Mårten Gustawsson stafettpippen, och slutligen har TK bearbetat förslagen.

Vad innebär då dessa ändringar i praktiken? I den gröna rutan till höger presenteras de tre nyheter som du som spelare behöver känna till.

I den röda rutan redovisas för tre bud som inte längre behöver alerteras.

För dig som klubbspelare räcker information om nyheterna på denna sida långt. De som vill läsa mer finns en exempelhandling på höger sida. Hela dokumentationen går att läsa via denna länk: www.svenskbridge.se/sites/default/files/official_documents/alertregler_for_regelverk_230829.pdf

Tre nyheter att känna till

1 HJÄLPSAMHET

Spelare uppmuntras alertera bud som motståndarna *inte kan förväntas förstå*. Undvik alert på bud som uttryckligen inte ska alerteras.

2 PREALERT

Innan varje rond ska man berätta för motståndarna vilket system det egna paret använder. Detta kallas för en *prealert*. Beskrivningen ska vara kortfattad, t. ex. "Vi spelar 5533, 15-17 sang och svaga tvåöppningar." Har man mer ovanliga öppningsbud ska detta informeras om i prealerten.

3 ALERT AV SÄRSKILDA DUBBLINGAR OCH REDUBBLINGAR

Tidigare har man inte fått alertera dubblingar och redubblingar. Upplysningsdubblingar, balanseringsdubblingar och straffdubblingar ska fortsatt *inte* alerteras, men om dubblingen eller redubblingen har en *särskild betydelse* ska den alerteras. Det kan t ex vara att den visar ett antal kort i en särskild färg, visar trekortsstöd (s k stöddubbling) eller lovar en topphonnör i någon särskild färg.

Dessa bud ska inte alerteras

1 TREKORTS LÅGFÄRG

Öppning 1♣ eller 1♦ som kan vara trekortsfärg ska inte alerteras.

2 HÖGFÄRGSFRÅGA

2♣ högfärgsfråga – eller högfärgsfrågan 3♣ på starka 2NT (20-21 eller 22-24 hp).

3 SVARET 2♦ ELLER 3♦ PÅ HÖGFÄRGSFRÅGA

Svaret 2♦ eller 3♦ på högfärgsfråga som förnekar minst fyrekorts högfärg.

Hur ska man alertera?

Partnern till den som avgett ett alerteringspliktigt bud tar upp det blå Alert-kortet ur budlådan och markerar tydligt för motståndarna med denna så att båda uppfattar alerten.

"Knack i bordet", som alerteringsmetod, ska undvikas om Alert-kort finns tillgängligt.

Såväl Stopp- som Alert-kort bör finnas i budlådan hos förbundsanslutna klubbar.



Exempelsamling



- Alerteringsplikt (eller inte) i tabellen nedan, gäller endast det senast avgivna budet i serien. Bud inom parentes avser motståndarnas bud.
- Nedanstående exempel gör inte anspråk på att vara en komplett beskrivning. Exempel kan komma att ändras eller läggas till över tid.
- Kolumnen "Ändrat" har ett "X" för att markera att alerteringsplikt (Ja eller Nej) innebär en förändring jämfört med tidigare (t o m 2022-23) regelverk.

Bud	Betydelse	Alert	Ändrat?	Kommentar
1 ♣	16+ de flesta händer (stark klöver) Minst 2 kort i 5542-system 11–13 balanserad eller 18+ alla fördelningar Minst 4 kort Minst 3 kort i 5533-system	Ja Ja Ja Nej Nej	X	(Färre än 3 kort)
1 ♣ – (pass/D) – 1 ♦	Visar hjärter Naturligt, men förnekar högfärg om 6–9 hp	Ja Nej		
1 ♣ – (pass/D) – 2 ♣	10+ hp, stöd, rondkrav 6–9 hp, stöd	Ja Nej		
1 ♦	4+, förnekar balanserad hand 1+, "slaskruter" Minst 4 kort	Ja Ja Nej		
1 ♦ – (1 ♥) – D	Minst/exakt/har ej ... 4-korts ♠ UD/Negativ D	Ja Nej	X	Särskild dubbling
1 ♥	11–16, 4+♥, kan innehålla längre sidofärg	Ja		Bibetydelse
1 ♣ – 1 ♥; 1 ♠	(1 ♣: 3+ kort) Kan avges på minst 5-korts ♠ och kortare ♣ Kan vara en balanserad hand med 4-korts ♠ Förnekar en balanserad hand, visar 5-korts ♣	Ja Nej Nej		
1 ♣ – 1 ♥; 1 NT	Balanserad hand som kan innehålla 4-korts ♠ Balanserad hand, förnekar 4-korts ♠	Nej Nej		
1 ♥ – 1 ♠; 2 ♣	Till nöds 3-korts ♣	Nej	X	
1 ♥ – 1 ♠; 3 ♣	Naturligt utgångskrav Naturligt okrav med 5–5	Nej Nej		
1 ♥ – 4 ♣	Splinter (trumfstöd, singel/renos i klöver)	Nej		Bud fr.o.m. 4 ♣: ej alert
1 ♠ – 1 NT; 2 ♣	"Häxan"; naturligt eller de flesta händer 17+ hp	Ja		
1 NT	12–14 15–17, kan innehålla 4441-fördelning 15–17, kan innehålla 5-korts högfärg	Ja Ja Nej		Kan vara svagare än 14 hp Obalanserad hand
1 NT – 2 ♣	Frågar efter minst fyorkorts högfärg	Nej	X	
1 NT – 2 ♣; 2 ♦	Förnekar minst fyorkorts högfärg	Nej	X	
2 ♥	Svag 2-öppning (i princip enfärgad)	Nej		
2 ♥	Stark naturlig 2-öppning	Nej		
2 ♥	Svag hand med 5+♥ plus en sidofärg	Ja		
(1 ♣) – D	(1 ♣: 17+) Minst 4 kort i båda högfärgerna Minst 4 kort i ♣ & ♠ eller i ♦ & ♥ Visar egen stark hand, 17+	Ja Ja Nej	X X	Särskild dubbling - " - Allmän styrkedubbling
(1 ♦) – 1 ♥ – (2 ♣) – Pass; (3 ♣) – Pass – (3 ♥) – Pass – D – D	Vill gärna ha hjärterutspel Vill inte gärna ha hjärterutspel Vill gärna ha hjärterutspel	Ja Ja Nej	X	Särskild dubbling
1 ♣ – (Pass) – 1 ♥ – (1 ♠); D D	Visar 3-stöd i hjärter (stöddubbling) Upplysningsdubbling Straffdubbling	Ja Nej Nej	X	
1NT – (D) – Pass	Begär att öppningshanden redubblar Förslag att spela, ej krav	Ja Nej		
1NT – (D) – RD	Begär att öppningshanden bjuder 2 ♣ "SOS"-redubbling ("flykt") Förslag att spela, ej krav	Ja Nej Nej	X	Särskild redubbling

Stegrande intresse för SM 30+ handikapp

Nya SM-klassen Hcp 30+ vänder sig till spelare med lite högre handikapp. Intresset ute i distrikten har varit minst sagt blandat. Halland hade 74 par i sitt kval medan andra distrikt fick ställa in. Men många distrikt är hoppfulla inför kommande kval.



TEXT: THOMAS WEDIN, SKÖVDE FOTO: THOMAS WEDIN, SKÖVDE & ADOBE STOCK

Svensk bridge står inför stora utmaningar. Förbundet har tappat medlemmar efter pandemin och för att vända den trenden görs olika satsningar, där Mini-Bridge Cup, som drogs i gång förra året, är en.

En annan satsning är den som går under målområdet ”tävlingar för alla”, där det i år var premiär för den nya SM-klassen Hcp 30+. Det är en tävling som vänder sig till spelare med 30 eller högre i handikapp.

– Vi måste vara lyhörda och göra allt vi kan för att erbjuda våra medlemmar de tävlingar man vill ha. Därför hoppas vi att den nya SM-klassen ska lyckas. Den vänder sig till spelare som tycker det kan vara svårt att hävda sig mot den absoluta eliten, menar Löfgren.

Alltså klubbspelare med en del erfarenhet likväl till mindre rutinerade.

Tävlingsbridge eller trivselbridge får enligt Martin Löfgren inte vara varandras motpolar.

– Alla som spelar vill ju ha ett resultat när spelet på klubben är slut.

Kvalet till premiären för den nya SM-klassen Hcp 30+ spelades

ute i distrikten under våren där antalet kvalspelare avgjorde antalet platser i finalen. Själva finalen avgörs över 86 brickor under två dagar på Bridgefestivalen.

Blandat intresse

Ute i distrikten har det varit blandat intresse för tävlingen. Det är något som förvånat Martin Löfgren.

– Det är en bra fråga, varför det skiljer



sig så mycket åt. Vi har ju varit ute i distrikten. Nu gäller det för distrikten att lyssna på varandra.

Nio av 21 distrikt hade inget kvalspel alls, men då ska man komma ihåg att några distrikt är små. Av flera olika anledningar finns ett motstånd mot tävlingsspel utanför den egna klubben hos många spelare. Det kan t ex handla om resor, för tufft

motstånd eller för många brickor.

Därför fick distrikten själva bestämma hur just deras kvalspel skulle läggas upp.

– Det kan vara simultankval, korv med bröd och färre brickor. Tävlingskommittén har lämnat fria tyglar. Där man lyckats har man tänkt fritt när det gäller formatet, säger Martin Löfgren.

Simultan – lyckat koncept

Östra Mellansvenska distriktet genomförde sitt kval som simultantävling. Det visade sig vara ett lyckat koncept med spel i Linköping, Norrköping och Motala. ÖMBF bjöd också de 37 deltagande paren på en lättare lunch.

– Det gäller att göra det som är bäst för distriktet, säger Calle Ragnarsson (bild nedtill), styrelsemedlem och den som också har hand om tävlingsfrågor i Östra Mellansvenska BF.

Stockholm lockade 103 par till kvalet, men är ett stort distrikt med många medlemmar.

Halland fick också bra snurr på intresset för den nystartade tävlingen.

– Vi gjorde ett klubbmästerskap för våra spelare med handikapp 30 eller högre. Det spelade vi en vanlig tisdagskväll och då var inga andra spelare välkomna, berättar Britt Marie Warborn,

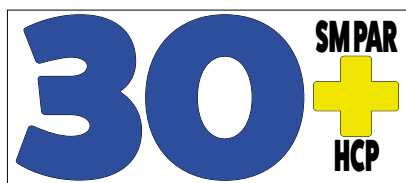

tävlings- och utbildningsansvarig i BK Albrekt.

Något prat om att klubbmästerskapet skulle vara kval till DM var det aldrig tal om.

– Vi nämnde inte DM överhuvudtaget. Ett par andra klubbar, BK Allians i Halmstad och Åsa - Frillesås hade samma upplägg som oss och när klubbmästerskapet var spelat sa vi, nu ska vi se hur det gick för resten av distriktet. Sedan bjöd vi dem som klarade sig allra bäst till finalen i Varberg.

Britt Marie Warborn har hela tiden velat avdramatisera själva tävlingsupplägget.

Kanske är det därför de bästa spelarna från klubbmästerskapet och som tidigare i princip bara spelat på klubben, mest hade praktiska frågor när det var dags för distriktsmästerskapet.

– Alla har tyckt att detta varit jättetrevligt. Så mycket positiv respons har jag aldrig tidigare mött.

”Jättetrevligt”

– Rädslan fanns inte längre och nu gick de från den bekväma komfortzonen till att spela någon annanstans.

När väl DM-kvalet i den olika distrikten, tillika kval till SM-finalen, var färdigspelat kunde Hallandsdistriktet skicka åtta par till Örebro varav tre från Varbergsklubben BK Albrekt.

– Alla har tyckt att detta varit jättetrevligt. Så mycket positiv respons har jag aldrig tidigare mött. Nu slapp de mindre rutinerade spelarna de bra spelarna och fick möta par på sin nivå och de kunde spela avslappnat, säger Britt Marie Warborn.

Hallands Bridgeförbund (HBF) har också dragit sitt strå till stacken genom att bjuda på startavgiften för att delta i kvalet.

– Det tyckte vi att vi hade råd med eftersom det var ett så bra initiativ från Svenska Bridgeförbundet. Det är inte lika inbjudande om det kostar 140 kronor, menar Warborn som också sitter med i styrelsen för Hallands BF.

Någon förklaring till att andra distrikt inte ens lyckats få till mer än ett kval, vilket hon tycker är tråkigt, har hon inte fått,

– Vi gjorde klubbmästerskapet lite

extra festligt med många priser och det var både blommor och medaljer på distriktsmästerskapet till en låg kostnad. Det kommer fortfarande fram spelare

för att spela ett kval. För norrlänningarna är tio mil en fikatur.

Han känner det lite som ett misslyckande att det inte gick att få ihop ett kval.

”

Alla har tyckt att detta varit jättetrevligt. Så mycket positiv respons har jag aldrig tidigare mött.

BRITT-MARIE WARBORN, HALLANDS BF



och talar om hur roligt det var. Det gäller att se potentialen i det hela.

Inställt i Skåne

Skåne var ett distrikt där det var för få anmälda och där kvalet fick ställas in.

Thomas Andersson, som är ny kanslichef på Skånes Bridgeförbund sedan ett år tillbaka, ser ett par förklaringar till det magra intresset från spelarna.

– Jag är relativt ny på jobbet och haft mycket att sätta mig in i, men det är ingen ursäkt i sig, säger han och fortsätter.

– Känslan var att de som var aktuella hellre ville spela på klubben. Skåningarna är bortskämda och de vill inte åka från Kristianstad eller Ystad till Malmö

– Nu har jag suttit ett år och nu får vi titta på hur andra distrikt gjort. Varför har de lyckats och inte vi? Det jag skulle vilja göra är ett klubbkval för att få upp intresset.

Då behöver spelarna inte heller åka. I vår stora tävling Allemansträffen spelas ju finalen på fyra olika orter i Skåne med kvalspel på klubben först. Vi skulle kanske kunna göra något liknande med Hcp 30+, funderar Thomas Andersson.

– Det skulle vara tråkigt om vi inte fick till ett kvalspel nästa år, men det löser sig inte av sig självt.

I finalen i SM-par Hcp 30+ gjorde 44 par från tolv distrikt upp om guldet. Vann gjorde Eva Walder och Thomas Cohn, BK S:t Erik.



Sommarskola i vacker miljö

För att förbättra sina resultat under bridgesäsongen, tjuvstarstartade i slutet av juni 140 elever spelåret med fem dagars sommarskola.

TEXT: PETER VENTURA, KARLBO FOTO: PANG VENTURA, KARLBO & SÖDERKÖPINGS BRUNN



Direkt efter det att midsommarsillen och potatisen inmundigats styrde 140 förväntansfulla bridgespelare kosan mot den pittoreska småstaden Söderköping i Östergötland. På anrika Söderköpings Brunn vankades god mat, vackra omgivningar, avslappnande spabehandlingar för dem som ville, men framförallt drilling i olika bridgemoment samt bridge-tävlingar varje dag. Efter bridgen fanns möjlighet att koppla av i Brunnsparken, besöka det berömda glasscaféet eller ta en svängom på dansbanan vid Göta kanal.

Eftersom 140 deltagares kunskaper i bridge förklarligt varierar, erbjuds seminarier i tre nivåer och deltagarna får själva välja vilken grupp de vill delta i. Den första gruppen (lågfärg) riktas till nya spelare, den andra – deltagarmässigt största gruppen – är för de som kommit lite längre (högfärg) och den tredje väljer mer vana klubbspelare som vill spela tävling. På så vis kan undervisningen styras, så att alla får relevant undervisning samt kan ta ett steg uppåt på bridgetrappan oavsett var de innan stod. På förmiddagen hålls lektioner och träningsspel. Efter lunch är det tävling. Antalet brickor varierar lite beroende på grupp.

Innan veckan får alla elever ett häfte med 21 sidor bud- och spelproblem och



Söderköpings Brunn.

dess ska eleven besvara hemma.

Det är Nya Bridgeskolans duo, Catharina och Krister Ahlesved, som står som arrangör för den uppskattade sommarskolan på Söderköpings Brunn. Under året anordnar de flera liknande bridgeveckor och -weekends, bl a i Moskogen i Leksand och Körunda utanför Nynäshamn. I Söderköping har de hjälp av två grovjobbare från Linköping, Carl Ragnarsson och Erik Fryklund.

Stick ut huvudet!

När BRIDGE är på besök trummar Catharina för lågfärgsgruppen in budskapet, att "aldrig" låta motståndarna få spela 2♥, 2♠, 3♣ eller 3♦. Dör motståndarnas budgivning på den nivån, är det sannolikt att poängstyrkan är jämnt fördelad mellan paren. Det gäller då att sticka ut huvudet och bjuda egen lågfärg eller upplysningsdubbla, för att hitta eget kontrakt. Catharina påpekade klokt, att även om det egna kontraktet skulle gå en straff, för -50 eller -100, blir det ändå en bättre affär än att släppa ut -110, vilket är vad samtliga ovan nämnda kontrakt vid hemgång ger.

Här följer några uppgifter deltagarna i lågfärgsgruppen hade att ta ställning till.

SYD	VÄST	NORD	ÖST
pass	2♥	pass	1♥
?			pass



Krister, Catharina och Erik
– tre skickliga bridgelärare.

Vad gör du som Syd med följande händer, när budgivning inlets som ovan?

A ♠kn98762 ♥E97 ♦K4 ♣72

B ♠E1092 ♥2 ♦kn109 ♣K10873

C ♠K5 ♥Kkn95 ♦ED74 ♣872

D ♠kn76 ♥10 ♦Kkn5 ♣Dkn10876

E ♠6 ♥104 ♦Ekn1052 ♣Dkn1087

Det handlar alltså om balanseringslägen och där gäller det att värdera parets gemensamma resurser. För att kunna bjuda behöver vi "låna" partnerns poäng. Eftersom motståndarna stannat i 2♥ kan vi i samtliga exempel räkna med att partnern har omkring 8-12 hp.

Svaren kommer här:

A 2♠. (Egen långfärg.)

B Dubbelt. (Upplysning.)

C Pass. (Satsa på straff!)

D 3♣. (Egen långfärg.)

E 2NT. (Ber partnern bjuda lågfärg.)

Många återkommer

Många är återkommande gäster. Vi får en pratstund med äkta paret Ragnhild Larm och Rolf Isberg, som man kan säga är stammisar, och frågar varför de är i Söderköping.

– Utbildningen håller hög kvalitet och samtidigt blir det som en typ av semester. Hotellet här har alltid ett bra kök och fantastisk frukost, berättar Rolf.

– Bridge är ett av våra stora gemensamma intressen, fyller Ragnhild i.

Fram till pandemin ingick paret i ett lag i BK S:t Eriks liga. Lagspelet har de inte ännu återupptagit, men det blir spel ett par gånger i veckan på hemmaplan i Bromma.

Båda spelade bridge i sin ungdom, men som för många andra kom barn och arbete emellan. När de blev pensionärer bestämde de sig för att återuppta bridgen igen. Då fräschade de upp kunskaperna grundligt genom att gå fem terminer på Bridgeskolan som är inhytt i BK S:t Eriks lokaler.

Vad vill ni lära er under veckan?

– Ha-ha, vi har inga stormästarambitioner... skrockar Rolf.



Rolf Isberg och Ragnhild Larm – två stammisar i Söderköping.

– Men visst ger träningen här många aha-upplevelser. Trots att vi spelat bridge i många år finns det alltid nåt nytt att lära sig. Ibland ställer man sig frågan, "varför har jag inte tänkt på det?", säger Ragnhild

– Ja, vi blir aningen lite bättre varje år, anser Rolf.

Ragnhild funderare en stund.

– Kanske, men det är samtidigt viktigt att försöka behålla de kunskaper man redan har.



Bridgen betytt mycket

Bridge är mer än bara ett spel, menar de.

– Vi har även träffat nya vänner här. Fyra spelare vi träffade för tio år sedan har vi fortsatt att umgås med och vi spelar hemmabridge tillsammans, säger Ragnhild och fortsätter:

– Bridgen har betytt – och betyder! – oerhört mycket för pensionärlivet; det är såväl trevligt, socialt och går att kombinera med mycket. Lite trist är det därför, att vi inte ännu kunnat övertyga våra barn och barnbarn.



Carl Ragnarsson startar en av veckans många tävlingar



Givar från lärdomsstaden

Romantikern Ahto Uisk gläds åt framgångar för Uppsala under Bridgefestivalen och hyllar en märklig sångerska från Wales.

TEXT: AHTO UISK, UPPSALA FOTO: THOMAS WEDIN, SKÖVDE



Det är inte helt lätt att koncentrera sig på bridge när Bonnie Tylers hessa röst hörs i bakgrunden, exempelvis i den märkliga *If you were a woman and I was a man*.

Eller i den välkända *Lost in France*; eller i *More than a lover*.

Eller i den mycket märkliga *Total Eclipse of the Heart*, ett uttryck som t o m engelsmän själva lär kunna gå bet på. Mitt lexikon säger att det står för sol- eller månförmörkelse, att vara förmörkad, att förmörka, ställa i skugga.

Okej, hennes hjärta har förmörkats. Vad betyder det, och är det bra eller dåligt? Dåligt, får man anta. Nu ska man ju inte driva sådana frågor alltför långt när det handlar om poetiska texter. Hon kanske bara tyckte att det lät bra, och tolkningen får lyssnaren själv stå för. Hennes beundrare tycker kanske att svaret på den frågan inte är det viktigaste, men visst är det något sorgset över texten.

Bonnie Tyler föddes in i en gruvarbetarfamilj som råkade vara musikalisk. Hennes talang kunde snart blomma ut. Hennes naturligt hessa röst blev, tydligen oväntat, ännu hesare efter en operation.

En god vän sa en gång till mig att ta bort den hessa rösten, vad återstår då av Bonnie Tyler?

Jag höll inte med. Visserligen är jag en hopplös romantiker, men nog har väl en och annan ungdom varit i närheten av den känsla som Bonnie Tyler vill få fram när hon sjunger:

*Its a fools game
Standing in the cold rain
Feeling like a clown...*

Och visst är Bonnie Tyler ett exempel på att det inte alltid är avgörande var man är född och var man bor för hur det går i livet. Det kan vara en sanning att ta till sig även när det ibland går dåligt i bridgen.

När det gäller bridge så har det som bekant varit ännu en festival i Örebro, med stora fält och bra arrangemang. Ett antal spelare från Uppsala med omnejd tog sig åter till denna trevliga stad med sina många små affärer och mysiga krogar.

Det bästa resultatet bland upplänningarna kom i finalen för mixedpar, då Jenny Evelius-Nohrén och Ulf Nohrén efter en spännande avslutning lade beslag på andraplatsen.

Tuff budgivning och bra spel

Vi tar ett par givar med detta vassa Uppsalapar i aktion.

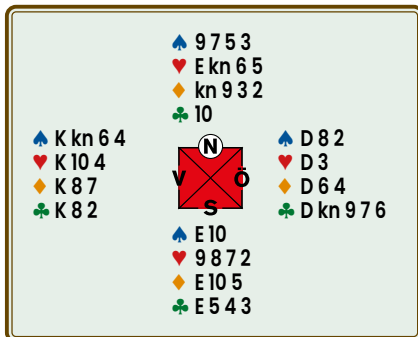

Efter två pass öppnade Ulf med 1♦, enligt Precision. Det följde dubbelt och redubbelt, det senare budet av Jenny visade hjärter. Öst bjöd sin klöver och Ulf bjöd 2♥. Efter ytterligare några bud lägrade sig så småningom tystnaden när Jenny bjöd 3♥.

Efter ett antal klöverstöder på bordet och genom att ställa trettonkvistaren i ruter, för spadersak, så lyckades Ulf få hem kontraktet för en mycket bra score. Brickan är ett bra exempel på hur tuff budgivningen kan vara i våra dagar.

Samma recept, tuff budgivning och bra spel, tillämpade paret på många brickor; bl a här då de var ensamma om att få hem 4♠ med ett övertrick:

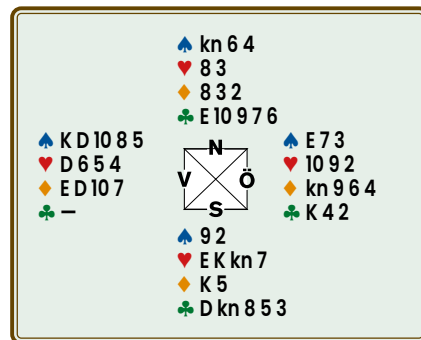

Utspelet från Nord var klöveress; Syd hade öppnat med 1♣. Spelförare Ulf stal. Senare kunde han lägga en hjärter på klöverkung. Ulf nyttjade bordets ingångar, först till att maska i ruter och senare till att komma till bordet för att spela upp mot hjärter dam två gånger. När det satt som det skulle var fem trick ett faktum!

Ett mycket bra resultat nådde även Christer Eriksson-Thomas Ivarsson när de kom tvåa i Guldgruvans A-final, en partävling där många elitspelare deltog. Det här var en bra bricka för våra vänner från Uppsala/Tierp:

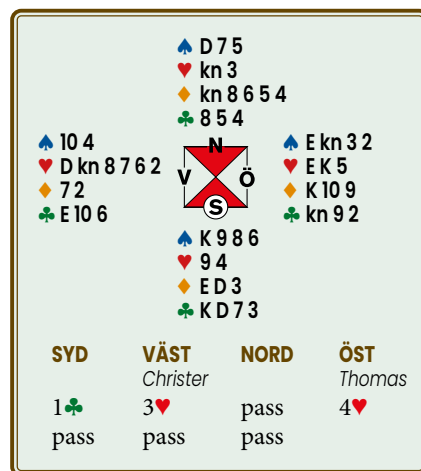

Utspelet från Nord var klöverfyra enligt 10-12, lägsta från udda antal. Tvåan spelades från bordet, damen från Syd och



Idrottsutbildarna

esset från spel föraren.

Nu trumfåde Christer ut i två drag, han sparade omsorgsfullt hjärter två för eventuell nödvändig ingång till bordets hjärter fem. Inne på bordet spelade han nu klövernio. Nu blev det ett knepigt läge för Syd. Har hans partner dragit från tre eller fem klöver? Är det fem bör Syd lägga klövertre, men har Nord tre bör Syd ta för klöverkung och slå ifrån sig med en klöver. Syd undviker då den inpetning som hotar.

Ja, det var inte lätt och till slut bestämde sig Syd för att lägga låg klöver. Spel föraren fick för nian och petade genast in Syd på klöverkung. Nu måste Syd röra rutern eller spadern, och det blev fatalt. Syd försökte i praktiken med en liten spader, till damen och esset på bordet. Spel föraren kontrade med en liten spader. Om Syd tar för kungen är han inpetad, så det fick bli en liten spader och hoppas att partnern har tian. Men tian hade spel föraren och kontraktet var i hamn. Alla poäng till Uppsala/Tierp.

SBF är medlem i SISU Idrottsutbildarna sedan 1999.

SISU Idrottsutbildarna är den organisation viska samarbetad med när det gäller kurser och utbildningar i våra klubbar och distrikt.

SISU Idrottsutbildarna delar gärna med sig av erfarenheter, ger stöd och kraft till vårt utvecklings- och utbildningsarbete.

Det är ett samarbete som vi har både nytta och glädje av. För genomförandet av en lärgrupp (som t ex kan vara en nybörjar- eller fortsättningskurs i bridge) kan t ex SISU Idrottsutbildarna genom folkbildningsanslaget bidra med visst stöd. Det kan handla om att ta kostnader för kursmaterial, hyrd lokal, studiebesök, experter m m.

Kontakta SISU Idrottsutbildarna lokalt så berättar de mer om hur ett samarbete kan se ut.

SBF har numera även full access till IdrottOnline som är SISU:s och RF:s system som används vid registrering av utbildningar. Detta är något vi från SBF:s sida kämpat med under många år och hela tiden fått avslag på då vi inte varit medlemsorganisation i RF. Det kommer att underlätta otroligt mycket för alla våra klubbar som bedriver utbildningsverksamhet tillsammans med SISU vad gäller registrering av deltagare etc.

Vill du veta mer om SISU?

Kontakta Micke Melander på mme@svenskbridge.se eller läs på www.svenskbridge.se.

Bridgeresor 2023



Spanska Solkusten

Följ med och spela bridge och delta i trevliga utflykter i soliga Andalusien. Vi spelar bridge vid 7 tillfällen à 4 h inkl. kaffepauser. Flyg, boende, Picassomuseet och lunch i Malaga, vinprovning i bergsbyn Mijas pueblo, Andalusiskt äventyr inkl. lunch och gemensamma middagar ingår i priset.



Kalle Persson – vår omtyckte bridgeledare, har spelat bridge i 45 år, undervisat sedan 1980. Välkommen med!

Medlemspris: 17 950 kr
ARN & CPH 9 dagar, 7 nov 2023

Boka på www.reseskaparna.se

ReseSkaparna 08-94 40 40
EVENT & RESOR

Onlinekurs!



Svenska Bridgeförbundet fortsätter sin onlinesatsning som komplement till det lokala kursutbudet.

Denna kurs är en fortsättningskurs där du får lära dig mer om bridgens underbara värld.

Kursen kommer att genomföras på plattformen Realbridge. Allt du behöver är en dator med tillgång till internet. Vår personal hjälper dig igång och en erfaren kursledare guidar dig genom bridgens underbara värld!

Anmälan eller frågor till onlinekurs@svenskbridge.se

Start 24/9!



Spela spelaren!

Något som sällan diskuteras i bridgeteori, är att det är viktigt att anpassa sitt spel beroende vilken eller vilka motståndare man har på aktuell giv. Detta gäller såväl i budgivning, spelföring som motspel.

TEXT: JOHAN SYLVAN, STOCKHOLM FOTO: ADOBE STOCK



När jag spelar t ex i BK S:t Eriks ligaspel känner jag ofta mycket väl de spelare jag möter. Jag känner även till såväl deras svagheter som styrkor. Därför är det ganska enkelt att anpassa mitt spel så jag, om möjligt, förbättrar mina vinstchanser. Detsamma gäller ofta på landslagsnivå. Om jag inte känner till motståndarna går det ofta att få tips från lagkamrater och andra bekanta på plats.

När jag däremot spelar i Peter Fredins lag i de tre stora nättävlingarna (ALT, OCBL och WBT) möter jag ofta spelare som jag inte på förhand känner till. Ofta vet jag inte ens deras namn förrän spelet sätter igång. Då börjar jag alltid med att gå in på deras BBO-profil för att se vad de skrivit om sig själva. Där kan man få en hel del ledtrådar, t ex om de är landslagsspelare, ålder, meriter m m. En parameter man dock ska ta med en stor nypa salt, är deras egen uppfattning om deras spelstyrka, i synnerhet om de anger världsklass...

Jag kommer nu att ta upp några exempelgivar som jag spelat på BBO under året för att visa vad jag menar.

Något som är speciellt viktigt i budgivningen är att bedöma hur troligt det är att motståndarna dubblar mig, om jag väljer att konkurrera om kontraktet eller kliver in tufft, speciellt om jag är i zonen.

De flesta spelare som deltar i nättävlingarna är på en nivå där de har okej spelföringar så i motspelet är det inte så mycket att göra, mer än att försöka räkna ut hur det sitter och sen förhoppningsvis spela rätt kort...

Egen spelföring

I egen spelföring finns det dock mycket att göra, speciellt om man tror att man möter svagare motspelare. I dessa tävlingar deltar även sponsorer och som regel är de betydligt svagare än sina proffs till partners. Då gäller det att släppa in sponsorn, om möjligt.

Den psykologiska aspekten

Den psykologiska aspekten är minst lika viktig som den tekniska, vad beträffar det bästa spelsättet. Ställ frågor som: Vet motståndarna hur det sitter? Markerar motspelarna ärligt? Har jag "dolt" min hand i budgivningen?

Bjuda hårt eller försiktigt

Här är en bricka från OCBL som visar hur man kan bjuda helt annorlunda beroende på vilket motstånd man möter.

Som Väst har du följande hand:

♠ K kn 3 ♥ E 10 9 7 5 2 ♦ 10 3 ♣ D 6

Motståndarna är i zonen men inte ni. Nord öppnar med 1♣ (3+). Din partner (Öst) kliver in med 2♦ som visar minst 5-5 i högfärgerna. I just dessa zoner, ozon mot zon, har ni sagt att budet kan vara väldigt svagt. Syd dubblar för att visa allmän styrka och så är det din tur.

Du har ju en fantastisk svarshand. E-x-x-x-x i spader och K-x-x-x-x i hjärter hos partnern räcker ju för att 4♥ ska vara spelbart. Skulle partnern ha svagare kort än så lär ju motståndarna göra minst 5 i lågfärg.

Då vi redan spelat flera brickor mot detta par – och jag dessutom som vanligt kollat deras BBO-profiler – kunde jag konstatera att de var relativt svaga både i budgivning och motspel. Jag valde därför att direkt hoppa till 4♥ för att mini-

mera deras budutrymme. Kanske har de inte har koll på vad dubbelt av öppningshanden nu betyder. Är det straffdubbelt eller UD?

Denna gång hade dock Nord ett enkelt 5♣ att ta till, vilket följdes av två pass fram till mig. Jag tog nu en billig ”försäkring” med 5♥. Nord dubblade och därvid blev det. Hela sitsen var:

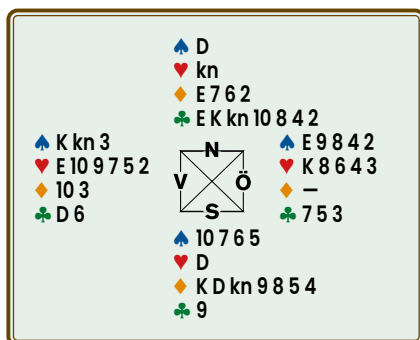

5♥ dubbelt var lättspelat, när Nords spaderdam föll under esset. I praktiken var även 5 i lågfärg hemma. 5♦ går inte att beta och 5♣ straffas endast om Väst tillåts komma in och vända i ruter till stöld hos Öst.

Varför Syd inte bjöd 5♦ över Nords 5♣ förblir en gåta. Det bara understryker min bedömning, att detta par var svaga i budgivningen. Vad Nord skulle ha gjort, var att ta en försäkring och bjuda 6♦ istället...

Vid det andra bordet fick våra lagkompisar, Apteker-Fredin, behålla 5♦, så vi vann hela 15 imp på bricken.

I möte med bättre motståndare

Om jag istället hade mött ett bättre par, skulle jag troligen nöjt mig med 2♥ första varvet istället för att bjuda 4♥. Då kan motståndarna få ”bjuda av sig”. Det är då troligare att de dubblar mig i 4♥ eller 5♥ senare, eftersom mitt bud ser ut som en offring snarare än att jag tror på kontraktet.

Mot vissa andra par kanske man ska bjuda 3♥ som spärr första varvet. Med en invit bjuder man lämpligen 3♣, bud i motståndarns färg, istället. Även då får man troligen behålla 4♥ eller 5♥.

Om att bjuda ”långsamt”

En annan variant på att bjuda ”långsamt” exekverades av min partner, Märten Gustawsson, i en träningsmatch inför VM i Marrakech. Vi ”gubbar” 60+ mötte damlandslaget.

Märten hade som Väst med ingen i zon och Syd giv:



Syd öppnade med 1♣ som visade minst tvåkortsfärg, varpå Märten givetvis klev in med 1♥. Nord dubblade för att visa minst fyra spader och jag bjöd 2♣ (motståndarnas öppningsfärg) som visar minst en bra höjning till 2♥. Dessbättre för oss spelade motståndarna inte med stöddubblingar, som visar trekortsstöd, så Syd passade och Märten nöjde sig med 2♥. Nu bjöd Nord 2♠ och jag bjöd frivilligt 3♥. Märten räknade nu med att jag antingen hade fyrstöd eller extra styrka – och höjde till 4♥. Klövermasken borde ju oftast gå, om den behövs, och i sidofärgerna har han ju bara tre förlorare.

Nord som hade ett bra utspel, och fina motspelsvärden vid sidan om, dubblade och spelade ut klövernio. Efter en vacker spelföring lyckades Märten gå hem, när hela given var denna:

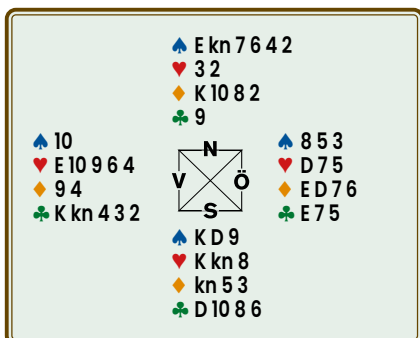

Vid det andra bordet bjöd sig lagkamraterna ostört till 4♠ som gick en straff, så vi vann 11 imp på bricken.

Detta var ytterligare ett exempel på att det ofta lönar sig att bjuda långsamt mot bra motstånd. Man får dessutom mycket information om motsitsen genom motståndarnas avslöjande budgivning.

Lycka till med spelet, men glöm inte att även spela spelarna!

TELEFON- NUMMER FÖR TEKNISK SUPPORT

Nu finns ett specifikt telefonnummer dit funktionärer som är i behov av teknisk support avseende tävlingar ringer.



Notera telefonnummret:

019-368 07 00

Skriv gärna upp telefonnumret och klistra upp i närheten av er tävlingsadministration på klubben, så det finns lättillgängligt vid behov.

Supportnumret kommer att ha följande telefontider:

**Alla helgfria vardagar
08.00 – 22.00**

**Lördag-Söndag
08.00 – 20.00**

Supportväxeln är alltid bemannad av någon av vår kunniga personal Thomas Winther, Johan Grönkvist eller Björn Holm.

Vi vill dock starkt uppmana, att vid icke akuta ärenden i första hand kontakta oss dagtid.

Ett steg i taget

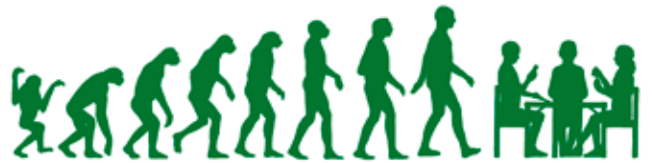

Vill du testa dig själv? Här tar vi ett steg i taget. Stanna till när en fråga dyker upp. Gå sedan vidare när du tror dig ha det rätta svaret. Lycka till!



TEXT: MAGNUS LINDKVIST, THAILAND ILLUSTRATION: DICK HOLST, HALMSTAD

Denna gång ska vi börja med att titta på en färgkombination som denna:

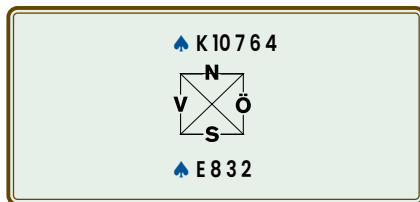

Hur behandlar du den här färgen?

Inled med esset, inte kungen.

Om vi antar att båda motståndarna bekänner med hackor, har du inte mycket annat att göra än att spela en liten till kungen och hoppas på en 2-2-sits.

Det intressanta fallet är om Öst bekänner med en honnör, antingen damen eller knekten. Du fortsätter med en liten mot bordet och Väst bekänner med den sista hackan. Toppar du med kungen eller maskar du med tian?

Korrekt är att maska, vilket brukar förvåna många. Om Öst har damen och knekten ensamma och motsitsen alltså är denna

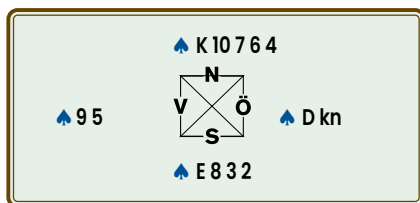

kan Öst välja att lägga damen eller knekten första gången färgen spelas eftersom dom är likvärdiga. Om vi antar att Öst lägger damen ibland och knekten ibland blir det överlägset att maska med tian andra gången. Genom att göra det klarar du:

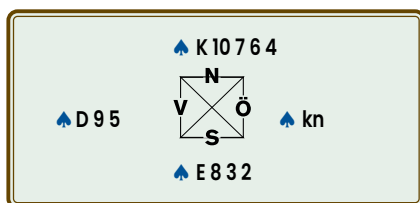

och

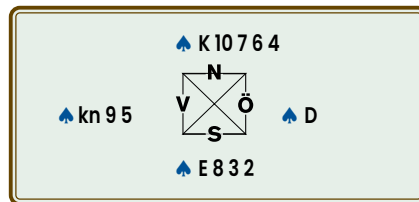

vilket sammantaget är mera sannolikt än 2-2-sitsen.

Det här kallas på bridgespråk för *lagen om begränsat val* eller på engelska för *restricted choice*. Med en singelhonnör har man inget val, men med två likvärdiga honnörer har man ett val.

Om dina motståndare inte varierar sig, utan alltid lägger t ex damen, förändrar det förstås sannolikheterna. Lägger dom då knekten vet du att dom inte har damen och då blir ju masken med tian 100%. Därför är det viktigt att variera sig som motpelare när man har D-kn ensamma.

Som du nog vet kallas det på bridgespråk för dam-knekt-punkt. Jag kommer ihåg en ganska dråplig historia från min ungdom när jag spelade på klubben. Efter en spelad bricka frågade jag min motståndare om han hade dam-knekt-punkt i spader. Han svarade nej. Jag var ganska övertygad om hur kortsiten var och frågade igen. Han smällde upp sina kort på bordet, mycket riktigt med dam-knekt-ensamma i spader och skrek "Var ser du den punkten?" Med detta vill jag säga, att det är bra att kunna vokabulären.

Nog om detta.

Hur ska du som motspelare reagera i ett läge som detta? Spader är trumf och din partner, Väst, spelar ut en trumf:

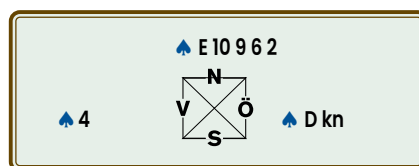

Spelföraren sätter i nian.

Vilken spader lägger du?

Här bör du absolut lägga damen, inte knekten.

Varför?

Din partner har knappast dragit för trumfdamen, så spelföraren "vet" att du har den. Därför är det korrekta korten att spela spaderdam.

Då vet inte spelföraren om era kort är fördelade:

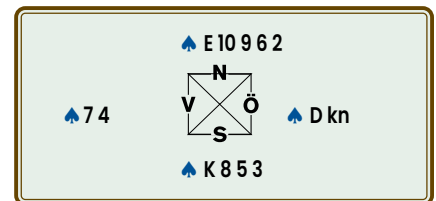

eller

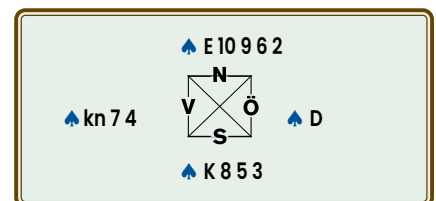

Fast med 7-4 kanske din partner spelat ut sjuan och då har spelföraren ingen gissning, utan kommer att toppa ut din knekt i andra rundan. *I trumf* kan det ibland vara ganska listigt att alltid spela ut en liten, även från två hackor.

Jag kom just ihåg en annan historia som hände under Bridgefestivalen för många år sedan.

Situationen var just den vi tittat på ovan, med skillnaden att det den gången var det ruterfärgen det handlade om. Öst la felaktigt knekten – och nu borde spelföraren inte haft något problem med att toppa ut damen som vi konstaterat ovan. Men efter första stick frågade Öst Syd, "Vilken tog du med?" Det var väldigt oetiskt och Syd kunde förstås inte tänka sig

att Öst frågat det när han hade damen. Syd maskade och det blev ett väldigt ralbalder, när Öst visade sig ha damen.

Om jag kommer ihåg korrekt dömdes att Öst inte fick något stick.

Andra varianter

Säg att du har en färg som denna:

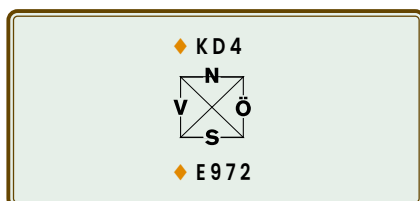

Du inleder med att ta ut den korta handens två honnörer. På den andra lägger Väst rutertio eller ruter knekt. Du fortsätter med fyran mot handen och Öst bekänner.

Maskar eller toppar du?

Återigen är det en fråga om begränsat val. Om Väst haft kn-10-x kunde han ha lagt tian eller knekten. Därför är det korrekt att maska med nian.

En annan situation kan vara:

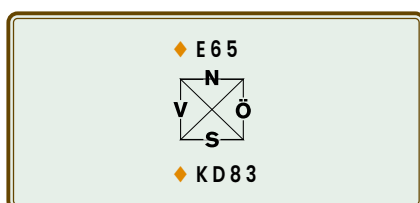

Du spelar kungen följt av en liten till esset. Väst bekänner med tian och knekten. När du spelar sexan mot handen är frågan på nytt:

Ska du toppa eller maska?

Återigen är det rätta spelsättet att maska. Det gäller ovsett vilka två kort av knekt, tia eller nia Väst spelat.

Om du är intresserad av detta ämne kan du googla *Monty Hall*, vilket är en spännande variant av begränsat val.

Dags att spela slam!

Du ska nu spela slam. Kontraktet är 6♣ och har alla sticken i sidofärgerna. Ditt enda problem är att lösa trumffärgen med bara ett tapp.

Hur spelar du spadern i dessa tre fall?

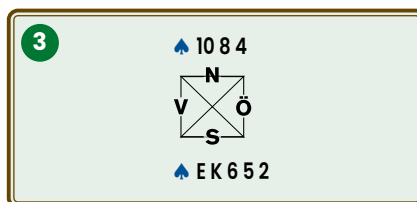
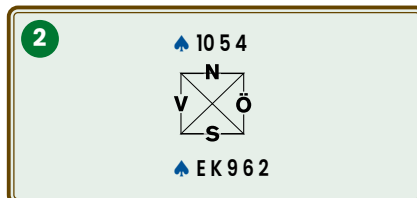
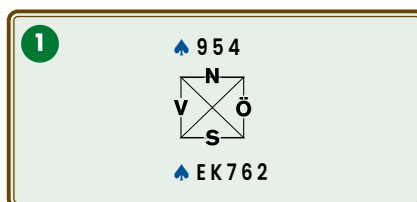

På uppgift 1) är det inte mycket annat att göra än att spela E-K och hoppas på en 3-2-sits. Det är 68% chans, så det är korrekt att bjuda slam.

På 2) har såväl tian som nian och bör du säkerhetsbehandla färgen.

Hur gör du det?

Rätt är att lägga ner en honnör. Om båda motståndarna bekänner med hackor bör du spela en liten spader från handen. Då klarar du dig med en förlorare i färgen när den sitter så här:

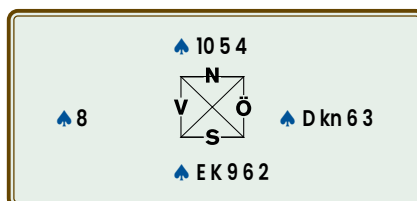

Lägger du felaktigt ner E-K får Öst två stick.

Skulle endera motståndaren bekänna med en honnör fortsätter med din kvarvarande honnör och förlorar som mest ett stick i färgen.

I uppgift 3) inleder du med en honnör. Bekänner motståndarna med hackor får du hoppas på 3-2-sits och fortsätta med din andra honnör.

Skulle Väst lägga en honnör får du på nytt hoppas på en jämn sits och spela din andra honnör.

Det inressanta fallet är den gången Öst bekänner med en honnör första gången.

Alltså om Öst dyker upp med knekten eller damen när du lägger ner en honnör.

Vad spelar du då i andra stick?

Nu bör du inte fortsätta med din andra honnör. Då går du straff om färgen sitter 4-1. T ex:

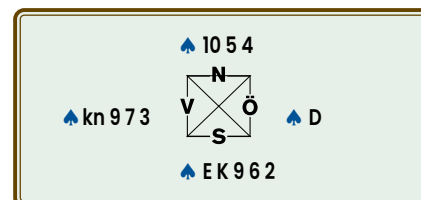

Väst får då två stick på kn-9.

Rätt spelsätt är att spela en liten mot tian i andra stick. Förvisso missar du chansen att göra ett övertrick när Öst hade D-kn punkt, men det är ett billigt pris att betala.

En bricka från BBO

Häromveckan dök följande spel upp:

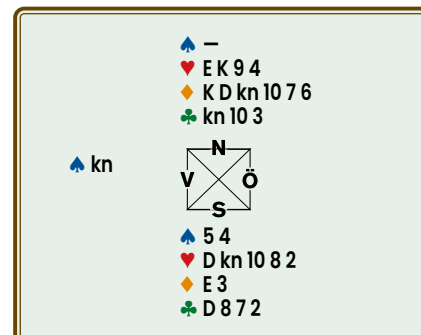

Kontraktet var 4♥ och utspelet spader-knekt.

Att spela hem kontraktet är väldigt enkelt. Du har fem hjärter- och sex ruterstick att plocka hem. Ett tolfte stick får du genom att stjäla utspelet.

Finns det någon möjlighet att ta alla tretton sticken helt säkert?

Ja, om du spelar korrekt är det ganska enkelt att ta alla sticken. Ser du hur?

Stjäl utspelet med hjärterkung, spela en hjärter till handen och stjäla din sista spader med hjärteress. Nu följer hjärternio som du tar över och drar ut alla trumfen. Elva röda stick samt två stölder på den korta handen ger 13 stick.

Som korten satt vid bordet hade du kunnat nyttja ruteresset som ingång, men varför ta en onödig risk.

Om Nord istället haft ruteresset hade den rekommenderade spelföringen varit nödvändig.



Straffkort

Straffkort regleras i lag 49 och 50, men när utdöms ett sådant? Det redogörs för i *LK har ordet*.

TEXT: FREDRIK JARLVIK, MALMÖ FOTO: PETER VENTURA, KARLBO & ADOBE STOCK



Det händer ibland att vi spelar för snabbt och av misstag inte bekänner färg och spelar ut ett kort som vi inte hade för avsikt att spela.

Ibland tappar vi ett kort och ibland kan vi råka visa ett kort när det inte är vår tur att spela på.

Då är det troligt att vi får ett så kallat "straffkort". Det kan låta hårt, men det måste lösas på något sätt.

Det är bara den försvarande sidan som kan få ett straffkort. Om spelföraren eller träkarlen gör samma misstag så finns det andra sätt att lösa det.

När detta händer ska ni ropa på tävlingsledaren som kommer att berätta hur ni ska hantera det. När tävlingsledaren har utdömt ett straffkort, ska det ligga med bildsidan uppåt framför spelaren det tillhör fram tills att kortet har spelats på ett korrekt sätt.

Olika typer av straffkort

Det finns olika typer av straffkort.

Ett **litet straffkort** blir det, om det är ett kort under tian som visats oavsiktligt. Det kan ske exempelvis genom att man tappar ett kort eller råkar spela två kort samtidigt.



Ett kort som visats genom avsiktligt spel blir ett **stort straffkort** (det kan alltså även vara ett kort under tian). Exempel på avsiktligt spel är, att spela ut om tur och göra revoke (som sedan kan korrigeras innan den är etablerad). Om en spelares kort är visat i förtid eller om spelaren nämner ett kort på sin egen hand kan det bli ett straffkort. Har en motspelare två eller fler straffkort blir alla dessa stora straffkort oavsett hur de har visats och vilken valör de har.

Hur hanteras ett litet straffkort?

Om en spelare har ett litet straffkort, får man inte spela något annat kort under tio i samma färg, innan man först har spelat straffkortet. Man får dock lov att spela ett honnörskort i samma färg och man får också lov att spela kort i andra färger. Denna begränsning gäller tills straffkortet är spelat.

Partnern till den som har ett litet straffkort drabbas inte av utspelsbegränsningar, men de upplysningar man har fått genom att se straffkortet är otillåtna.

Exempel på litet straffkort

Vi kan ta ett exempel på ett litet straffkort.

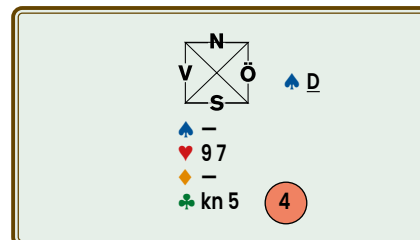

Det är fem kort kvar och man har ett litet straffkort som lagts ner på bordet synligt för alla, t ex klöverfyra (markerat med röd cirkel). Utöver detta har man på sin hand hjärternio, hjärtersju, klöverknekt och klöverfem. Det femte kortet är alltså klöverfyra. Om spelföraren (Öst) nu spelar spaderdam (trumpf) får man saka hjärternio eller hjärtersju och även klöverknekt, men man får inte saka klöverfem före klöverfyra (klöverfem är ett kort under tio i samma färg som straffkortet).

Om ett straffkort inte är ett litet straffkort blir det automatiskt ett stort straffkort.

Följder för ett stort straffkort

Exempel på när det bli ett stort straffkort är kort som spelats avsiktligt, kort som har blivit straffkort genom att nämnas, kort som är från tio och uppåt och även när spelaren har fler än ett straffkort. Ett stort straffkort måste spelas vid första regelrätta tillfälle, oavsett om det gäller att spela ut, bekänna färg, saka eller stjäla. När en motspelare ska spela ut samtidigt som partnern har ett stort straffkort, får man inte spela ut förrän spelföraren sagt vilken av nedanstående möjligheter han väljer:

(a) att begära att motspelaren spelar ut straffkortets färg eller förbjuda att spela ut den färgen (detta gäller så länge han behåller utspelet). Om spelföraren väljer en av dessa möjligheter är kortet inte längre ett straffkort och ska plockas upp.

(b) att varken begära eller förbjuda ett utspel och då får motspelaren spela vilket kort som helst. Straffkortet förblir då ett stort straffkort. Det innebär att part-



PR-tidning

Vi har nog alla någon gång fått frågan vad bridge är. För att ha något att sticka i händerna på dessa – och kunna marknadsföra vår fina tankesport – har förbundet tagit fram en PR-tidning.

Förhoppningen är att få en spridning som kan skapa intresse och beskriva vad bridge är, att vår verksamhet finns, och hur den fungerar – samt välkomna fler in i bridgevärmen!

Vi behöver hjälp från klubbar och medlemmar att sprida tidningen. Ge bort tidningar generöst. – och beställ fler när de tagit slut! Beställ tidningar på www.bridgeforlaget.se.



nern till den som har ett straffkort kan komma in fler gånger medan straffkortet ligger kvar och då får spelföraren möjligheten att välja på nytt.

Finns det en tävlingsledare som inte spelar själv kommer tävlingsledaren stanna kvar vid bordet och informera om vad som gäller.

Om en spelare har flera straffkort (tack och lov är det sällsynt) som regelrätt kan spelas, avgör spelföraren vilket som ska spelas. Därefter finns en del alternativ som behandlas i lag 51 och tävlingsledaren kommer att hjälpa er på vägen.

Annorlunda utspel utom tur

Nyligen fick jag en lite annorlunda fråga gällande "utspelet" utom tur. Syd tänkte öppna med 3♣, men istället för att ta upp 3♣ ur budlådan la Syd ut klövertre på bordet! Det var naturligtvis ett tankefel, men ett regelbrott enligt bridgens lagar (lag 24). Skillnaden är att utspelet sker inne i budgivningen och innan spelet har börjat. I detta fall leder det till att partnern måste passa vid första tillfälle och klövertre kan dessutom bli ett straffkort om motståndarna vinner kontraktet.

Otillåtna upplysningar

Ett straffkort skapar otillåtna upplysningar. Upplysningar som framkommer av straffkortet är otillåtna för partnern till den som har straffkortet (men är tillåtna för spelföraren). Vetskapen om att partnern har ett straffkort och reglerna som gäller för straffkort är dock tillåten information. För att det ska bli rätt när tävlingsledaren har dömt ut ett straffkort så bör tävlingsledaren vara kvar vid bordet så länge straffkortet ligger kvar.

Det låter hårt att få ett straffkort och det kan leda till ett sämre resultat för er. Men det tillhör spelets regler och vi får lita på att tävlingsledaren ordnar det så att det blir så rättvist som möjligt.

KONTAKTA LK

Fredrik Jarlvik Malmö

Mailadress: f.jarlvik@gmail.com

Tel: 0705-49 78 29

FRÅGA BRIDGE



Alla frågor om bridge, oavsett om de gäller buds-system, färgbehandlingar, böcker, berömda spelare eller annat skickas till Bridge.

Våga fråga! E-posta till bridge@svensktbridge.se

Ta en chans!

Ibland kan det vara motiverat att i budgivningningen lämna vetenskapen därhän och istället ta en chans!

TEXT: JOHAN SYLVAN, STOCKHOLM FOTO: AMELIE SYLVAN, STOCKHOLM



Du sitter som vanligt Syd och tar upp följande fina hand:

♠ ED632 ♥ E ♦ 87 ♣ EKD102

Budgivning

Ingen är i zon och du öppnar med 1♠ som visar minst fem spader. Partnern svarar 2NT som är Stenbergs. Vi spelar med inviterande Stenberg, så 2NT visar alltså minst fyrstöd i spader och minst utgångsinvit.

Strategi

Två ess samt kontroll i ruter saknas. Om du vill bjuda vetenskapligt bör du alltså ta reda på om partnern har ruterkontroll och därefter essfråga för att avsluta med lill- eller storslam beroende på om han har ett eller två ess.

Praktisk bridge

Även om du saknar ruterkontroll kan ju slammen gå hem om partnern har hjärterkung, så att det går att saka en ruter på den, eller så kanske träkarlens ruter kan sakas på dina fina klöver. Detta kräver dock att motståndarna inte spelar ut ruter, där de ju har två stick att ta.

Om vi börjar kontrollbjuda och det visar sig att vi saknar ruterkontroll måste vi stanna i 4♠. Annars lär motståndarna hitta ruterutspelet om vi bjuder slam.

Men vad händer om du bjuder 6♠ helt anonymt?

Väst kan ha svårt att hitta ruterutspelet, t ex från

♠ 875 ♥ 963 ♦ 963 ♣ 9743

Eller så kanske Väst har K-x-x i ruter. Då kan ju ruterutspelet vara enda hemspelande, om du t ex har E-D i ruter och utspelet går till din gaffel.

Ta en chans!

Om du istället direkt på 2NT bjuder 4NT

(essfråga) uppnår du att Väst måste spela ut "mörkt". Givetvis kan han ha E-K i ruter – otur i så fall. Om han däremot har ruteress utan ruterkung är det inte säkert att han spelar ut esset; det kan ju vara hemspelande om du skulle ha K-x i ruter och sakna ruterdamen på bordet.

Så vad väljer du?

Det gäller i sådana här lägen göra en bedömning hur man ligger till i tävlingen och om man har med- eller motflyt. Är det fråga om en lagmatch och matchen är jämn tenderar jag att luta mig åt "vetenskapen", men om vi ligger under eller leder stort kan det vara läge att chansa.

Just i denna match, där bricken är hämtad från, visste jag att vi ledde skyhögt. Jag bestämde mig därför för att chansa.

Jag bjöd därmed 4NT direkt, varpå partnern svarade 5♦ som visar ett ess. Jag avslutade enligt plan budgivningningen med 6♠.

Hela budgivningningen har alltså gått:

SYD	VÄST	NORD	ÖST
1♠	pass	2NT*	pass
4NT*	pass	5♦*	pass
6♠	pass	pass	pass

Utspelet

Väst väljer ett passivt trumfutspelet och partnern lägger upp sina kort. Så här ser det ut:

♠ K kn 10 8
♥ D 9
♦ K 10 6 5 2
♣ 9 5

♠ ED632
♥ E
♦ 87
♣ EKD102

♦ 2

Spelet

Tyvärr går det inte att saka fler än tre ruter på klöver, så enda chansen är att ruteress sitter före kungen. Eftersom det är "din dag" är givetvis så fallet! Du går hem i ditt kontrakt.

Sitsen

Hela sitsen var denna:

♠ K kn 10 8
♥ D 9
♦ K 10 6 5 2
♣ 9 5

♠ 7 4
♥ K kn 7 6 3 2
♦ E kn 9
♣ 8 3

♠ 9 5
♥ 10 8 5 4
♦ D 4 3
♣ kn 7 6 4

♠ ED632
♥ E
♦ 87
♣ EKD102

Att notera

Väst spelade alltså inte ut ruteress, så du hade gått hem även om partnern hade haft hjärterkung i stället för ruterkung, vilket jag tidigare antydde kunde hända.

Det andra bordet

Vid jämförelsen visar det sig att motståndarna nöjt sig med 4♠, så ni vinner turligt 500 poäng på bricken.

Att tänka på

Det faktum att Öst inte utspelsdubblade 5♦ indikerar att ruteress sitter rätt, vilket också visade sig vara fallet. Hade Öst dubblat hade du kunnat passa. Partnern förutsätts då redubbla, för att visa försäkring i ruter (ess eller renons) och annars bjuda 5♥ (med hjärterkung) eller 5♠. Ni hade då undvikit slammen denna gång.

Om du tar en chans i budgivningningen – se då till att sticken räcker om motståndarna missar utspelet. Annars är det ganska meningslöst...

Undvik chansningar i jämna matcher om ni inte är tvungna att vinna stort.

Vågrätt

- 1 Bidrar till valframgång. (13)
- 8 Para sig med. (7)
- 9 Kompletterar väl god spelbegåvning. (5)
- 10 De mindre i leken. (5)
- 11 Håller inte vad ett sådant lovar. (7)
- 13 Kort. (4)
- 15 Imponerande fallplats. (6)
- 17 Julia C. i rollgestalt. (6)
- 19 Ska även herrar ta i anspråk vid behov anser man. (4)
- 21 Får oss att tänka gott om Napoleon. (7)
- 23 Non plus ultra. (5)
- 26 Beslag av något slag. (5)
- 27 Krypande. (7)
- 28 Nollställda nior. (13)

Lodrätt

- 1 Ränker. (5)
- 2 Rock. (5)
- 3 Urval. (7)
- 4 Tautologiskt överord. (6)
- 5 I alla fall blir i alla fall rätt här. (5)
- 6 Värda uppmärksamhet. (7)
- 7 Luttrad. (5)
- 12 Dela ut kort lite lättsamt. (4)
- 14 Får oss bestämt att tänka på en viss lady. (4)
- 16 John Silver som man nog inte bör ha kontakt med. (7)
- 18 Kan parfym tyvärr också framkalla. (7)
- 20 Nisse som lite äldre bridgespelare minns. (6)
- 21 Jazz på ett rytmiskt sätt, en viss Parker kan leda rätt. (5)
- 22 Motstycken. (5)
- 24 Ser man när man skådar en medmänniska med blicken. (5)
- 25 Profet på Davids tid. (5)

KORSORDET

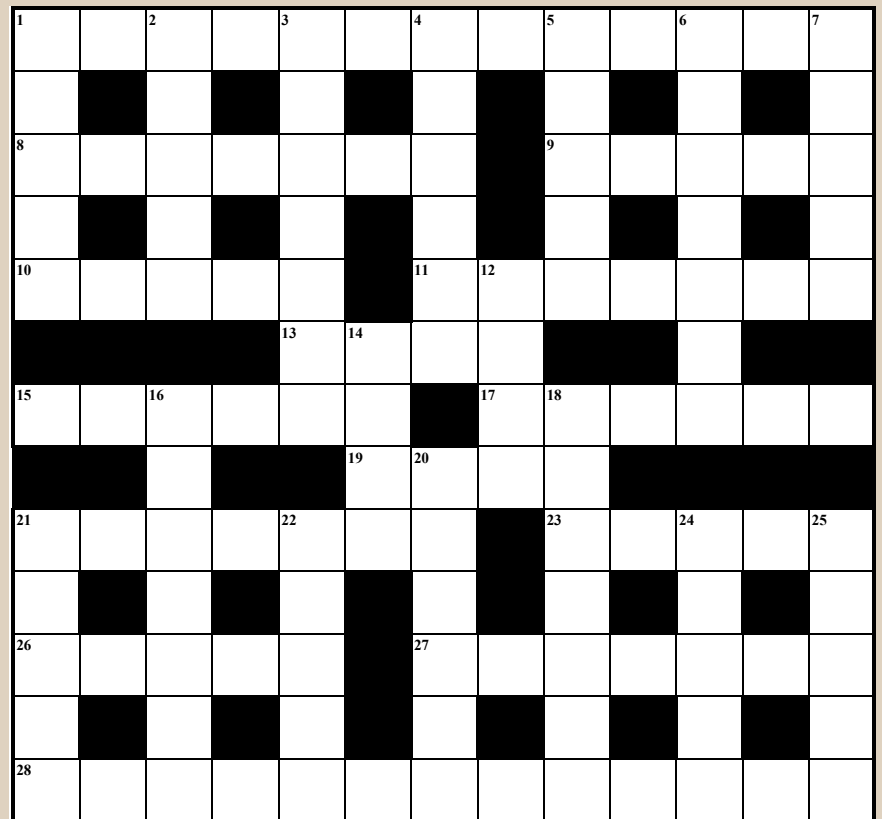

KONSTRUKTÖR: ERIK OLSSON

Namn

Adress

Postadress

Om du inte vill klippa sönder din tidning går det bra att kopiera denna sida.

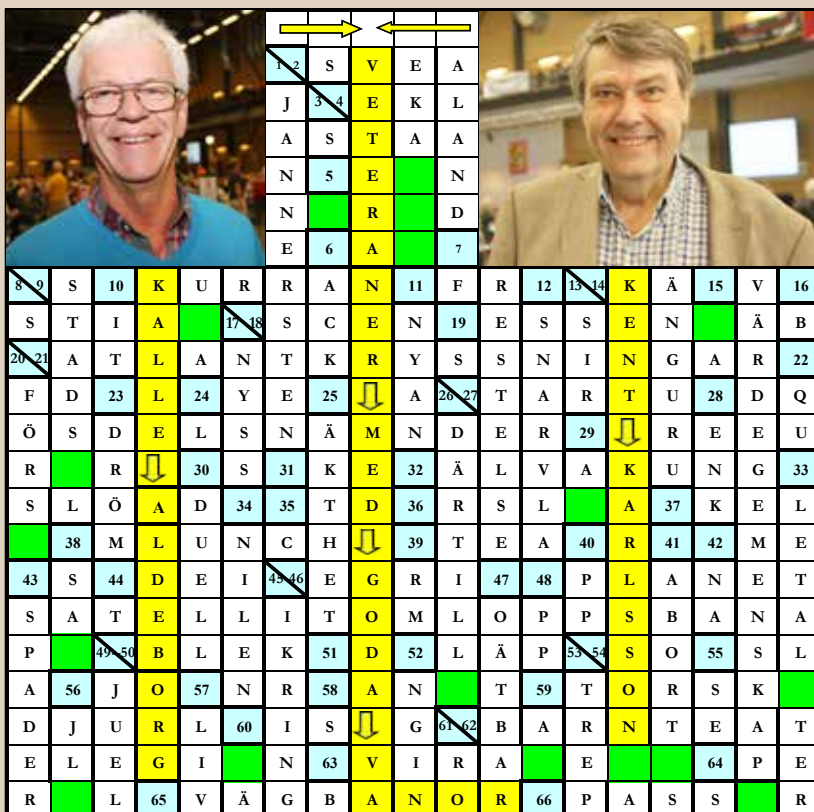

Lösningar skickas senast **20 november** till Bridgeförlaget, Hansens väg 10, 775 70 Krylbo eller e-post till bridge@svensbridge.se

BILDKRYSS SOMMAREN 2023

Lösning här till vänster.

Vinnare

- 1 Lena Goldschmidt, Båstad
- 2 Maria Klingspor, Norrköping
- 3 Hans Malmström, Brokind
- 4 Birger Petersson, Ryd
- 5 Eva-Maria von Schaltz, Bromma

Spelproblem för alla

LITELÄTTARE Två enklare problem!

TEXT: PETER VENTURA, KARLBO



1

Väst och Öst har tappat ett kort. Kan du se vilket kort som saknas?

2

Väst och Öst har tappat ett kort. Väst öppnar med femkorts högfärg. Kan du se vilket kort som saknas?

LITE KLURIGARE

Det gäller att vara rejält klurig för att klara denna giv.



TEXT: MAX ÖDLUND, ÅKERSBERGA

♠ 976432
♥ —
♦ EK kn 2
♣ 854

♦ D

N		Ö
V	X	S

♠ E
♥ —
♦ 109876543
♣ E762

Hade den lede fi bara spelat ut sin färg mot dina 6♦ hade det varit plättlätt. Men nu hittade Väst ruterdam ut! Finns det nån chans?



Lite svårare 2

♠ K32
♥ EK D
♦ EK kn 765
♣ 2

N		Ö
V	X	S

♠ 965
♥ kn 10 9 2
♦ D32
♣ E97

Mot 5♦ spelar Nord ut klöverkung. Hur resonerar du?

Lite svårare 3

♠ E kn 5
♥ kn 876
♦ EK D
♣ ED

N		Ö
V	X	S

♠ D109
♥ D54
♦ 98
♣ K9873

LITE SVÅRARE Mer utmanande spelproblem.

TEXT: PO SUNDELIN, STOCKHOLM



Väst är alltid spelförare på givarna, om inget annat anges. Ros, ris och problemförslag skickas till posundelin@yahoo.se. Överraska mig gärna med några idéer... Hittills har ni varit usla.

Lite svårare 1

Du har vågat dig på 6♠ efter Nords inledning med 3♥.

♠ EK D kn 10 9 7
♥ —
♦ E
♣ EK 872

N		Ö
V	X	S

♠ 832
♥ D10 8 2
♦ kn 10 9
♣ D43

Nord startar med hjärteress. Aj då, missade vi storslam? Kanske.

Men finns det något som hotar i lillslammen?



LITELAGOM

Här följer tre lagom svåra testspel i lagtävling.

TEXT: TOMMY GULLBERG, HÅGERSTEN



1

♠ EK 9
♥ ED 9 8
♦ 6 5 3
♣ 7 6 4

♠ 10

♠ D kn 10 7 6 4 3
♥ 10
♦ E 7
♣ K 5 2

SYD	VÄST	NORD	ÖST
1♠	pass	1♣*	pass
4♠	pass	1NT	pass
		pass	pass

Nords kräver till utgång och frågar i praktiken efter hjärterhåll.

Utspel: ruterkung.

Väst får behålla utspelet. Han fortsätter med ruterdam.

Spelplan?

3

♠ EK 2
♥ EK kn 7 2
♦ kn 5
♣ 6 3 2

♥ 9

♠ D 9 6
♥ D 10 5 3
♦ ED
♣ ED kn 4

SYD	VÄST	NORD	ÖST
1NT	pass	2♦*	pass
3♥	pass	3♠*	pass
4♣*	pass	4♠*	pass
5♦*	pass	6♥	pass
pass	pass		

Sedan Nord berättat om en balanserad minimihand enligt 5542 fastställer Syd kontraktet till 4♠.

Utspel: rutertio.

Hur tänker du dig hemgång, när Öst sticker rutertio med knekten?

2

♠ EK 3
♥ 10 6 3
♦ 7 2
♣ K kn 10 6 4

♦ K

♠ D 8 6 5
♥ K 2
♦ E 5
♣ E 9 8 5 2

SYD	VÄST	NORD	ÖST
1♣	1♥	2♥*	pass
2NT	pass	3NT	pass
pass	pass		

Nord berättar med överföring om femkorts hjärter. Syd informerar om fyrekorts stöd och maximala värden, varefter kontrollbudgivning leder till lillslam.

Utspel: hjärternio.

Du trumfar ut med ess och dam.

Hur vill du fortsätta?

”3 sang ordnar sig alltid” sägs det. Kanske en överdrift, men här får du en chans att påverka sannolikheten.

Efter budgivningen 2NT–3NT spelar Nord ut spadertre. Syd bekänner med en hacka på bordets nia.

Nu är det din tur!

Lite svårare 4

♠ 4
♥ K 4
♦ ED 9 8
♣ E 8 5 4 3 2

♠ EK 3 2
♥ E 5 3 2
♦ K 10 2
♣ K 10

Ni har haft ett litet (stort?) missförstånd och hamnat i storslam, närmare bestämt i 7♣. Ruter hade kanske varit bättre.

Finns det någon hemgångssits?



PRATBUBBLAN

Magnus Eriksson (i röd tröja) och Sven-Åke Bjerregård till vänster bakom honom var några av fynden på bänken för festivalens partnerförmedling. Vad säger Magnus?

Den fyndigaste pratbubblan vinner ett presentkort. Förslag till pratbubbla vill redaktionen ha senast **20 november** till adressen: Bridgeförlaget, Hansens väg 10, 775 70 Krylbo eller till e-postadressen bridge@svensktbridge.se.

Namn:

Adress:

Postadress:



Johan Norberg får sitt första rondpris i karriären sig tilldelad av TL Ryszard Sliwinski. Vad säger Johan om det?

Magnus Barkskog författade vinnarbubblan: *Da(i)men satt rätt!* Grattis! Pris kommer till Ludvika.

Lösning – Lite lättare 1

Väst: Väst har med sin budgivning en balanserad hand med fyra ruter och en styrka om 18-19 hp. Om Väst hade haft fyrkorts spader hade han visat trumfstöd. Sålunda vet vi att Väst måste ha klöverkung för att få ihop sina 18 hp när Väst i exemplet bara har 15.

Öst: Öst har bara 4 hp. Med 5 hp eller färre bör man passa som svarshand. Nu bjuder Öst aktivt 1♠ vilket indikerar minst 6 hp. Sålunda måste Öst ha ruterkung eller hjärterdam. Om Öst hade haft 4-4 i högfärgerna hade han bjudit 1♥ och inte som i exemplet 1♠. Sålunda har Öst 7 hp och ruterkung.

Lösning – Lite lättare 2

Väst: Väst har bara 14 hp och för att hoppa till 4♥ behövs något av essen, så ruterknekt är utesluten. Spaderess kan det inte vara.

Varför?

Jo, för med 5-5 i högfärgerna skul-

le Väst ha öppnat med 1♠ och inte 1♥. Väst saknar alltså ruteress.

Öst: Öst har bara 3 hp och är därmed för svag för att svara på Västs öppning. Dessutom har Öst bara två hjärter, så en förutsättning för att kunna stötta med 2♥ behöver Öst en till hjärter och ytterligare 3 hp. Öst saknar alltså hjärterkung.

Lösning – Lite klurigare

Det som går åt är spadern tre-tre. Sitter det så har Syd tillräckligt med ingångar för att såväl stöldresa spadern som hämta hem de godspelade hackorna. Det vill säga tillräckligt med ingångar – om han inte slösar bort en av dem i första stick.

Man måste alltså krypa på utspelet!



Lösning – Lite svårare 1

Du grämer dig förstas över vad som tycks vara en missad storslam, men koncentrerar dig på att inte misslyckas med att ta tolv stick.

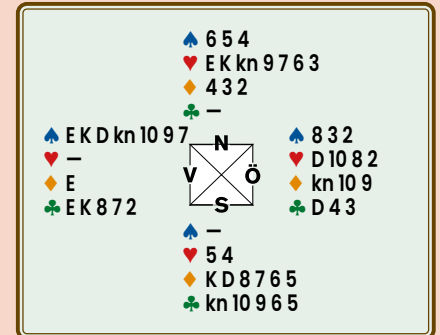

Du stjäls förstas hjärterutspelet högt för att trumfa ut och när trumfen visar sig sitta 3-0 stanna på bordets spaderåtta för att fortsätta med klöver till sjuan om Syd bekänner med en hacka (garderar alla sitsar). Täck en eventuell fethacka med honnör, klöver till dam och ny klöver från bordet begränsar dina klöverförlo-

Lösning – Lite lagom 1

Ta ruteress och spela hjärter till ess.

Hela given:

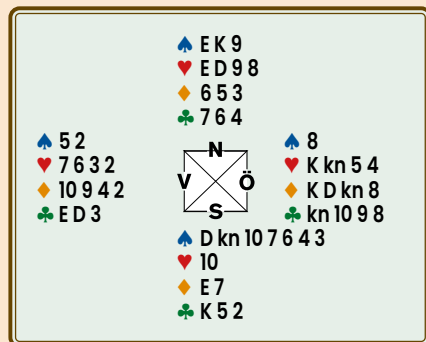

Fortsätt med hjärterdam och saka er ruterhacka, om inte Öst täcker. När han, som nu, sätter i hjärterkung, stjäls du och tar två ronder trumf med bordet inne och fortsätter med hjärternio med rutersak, om inte Öst täcker. När han sätter i hjärterknekt, stjäls du och spelar in bordet på trumf för ett sak på hjärteråtta.

Skulle Väst vinna något eller båda hjärtersticken, gör det inget, eftersom klöverkung är skyddad.

Får Väst tillfälle att spela in Öst i ruter straffar klövervända.

Lösning – Lite lagom 2

Du vinner rutern och funderar över vem som kan ha klöverlängd. För att ge er mer information, ska du inkassera tre ronder spader.

Hela given:

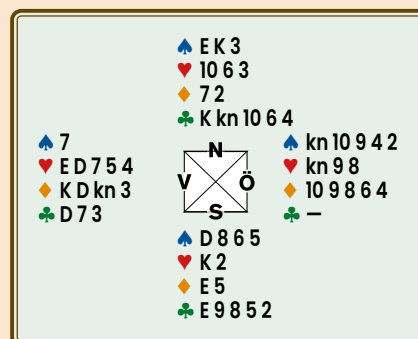

När Väst visar sig vara kort i spader är det rimligt att Öst är den, som kan vara renons i klöver.

Klöveress avslöjar sitsen varefter en klövermask ger hemgång.

Lösning – Lite lagom 3

Ta ut klöveress och topparna i spader. Spela sedan klöver från bordet och sätt i en honnör, om Öst bekänner lågt. Given:

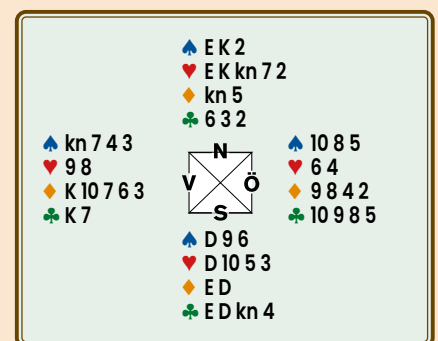

Väst fastnar på klöverkung och måste ge ruterfavör eller spela spader mot dubbelrenons.

Får du klöversticket, spelar du in bordet på trumf för ännu en klöver mot handen. Har Öst klöverkung, blir det då hemgång, eftersom träkarlen senare får saka en ruter på klöver. Likaså klarar du dig, när Väst har klöverkung tredje. Skulle Väst ha fyra klöver, återstår möjligheten att ruterkung sitter för mask.

rare till en. Lagg märke till hur viktigt det var att spela den första klöver från bordet.

Lösning – Lite svårare 2

Jaha, elva enkla stick har vi i 5♦, men kan vi ta dom?

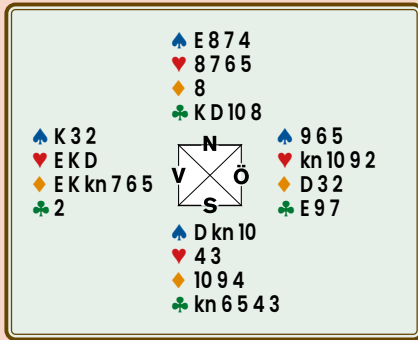

Den elake fienden slår ju bort min ingång till bordets hjärter om rutern skulle sitta snett.

Men ducka utspelet, stjäla en eventuell klöverfortsättning, trumfa två gånger. Om rutern sitter 2-2 tar du ut handens hjärterhonnörer och bordets ruterdam, klöveress och hjärterknekt.

Med rutern 3-1 får du hoppas att alla bekänner på två höga hjärter innan du trumfar med damen, sakar din hjärterhonnör på klöveress och inkasserar bordets hjärter.

Om trumfen skulle sitta 4-0 tror jag att man tvingas hoppas att Syd har spaderess.

Lösning – Lite svårare 3

Följande rekommendation kan verka som slöseri:

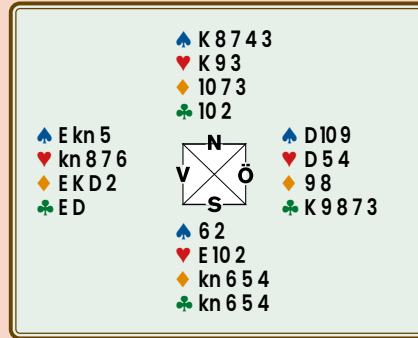

Vinn första sticket med spaderess för att senare ha en ingång till klöverna. Du behöver minst fyra stick i klöver. Spela förslagsvis klöveress och dam till kungen och en tredje som visserligen misslyckas om färgen skulle sitta kn-10-x-x mot x-x, men som klarar alla 10-x, kn-x och 3-3.

Någon matematiker kan kanske ha åsikt om alla förlorade ettor vid 3-3-sisar (men så sitter det ju aldrig...).

Lösning – Lite svårare 4

Här är en önskesits för 7♣. Hur spelar du?

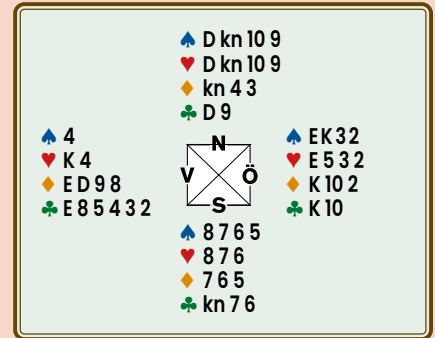

Du behöver spela hjärter från Öst i slutläget

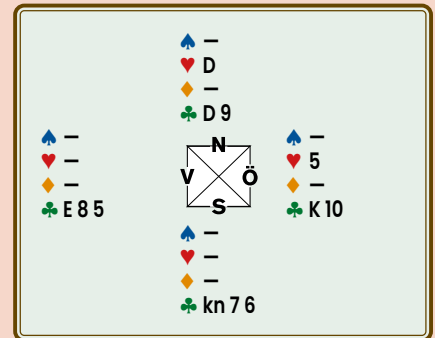

och har stulit två spader och en hjärter, sakat ruterhonnör på spaderess så att inte en vaken Nord annars kan hindra dig från två ingångar i ruter (du behöver ju masken).

Fråga Daniel

Daniel Gullberg svarar på läsarnas frågor. Alla frågor skickas till bridge@svenskbridge.se



TEXT: DANIEL GULLBERG, HÄGERSTEN ILLUSTRATION: ARNE LARSSON, SUNDSVALL

Hjälp – jag har inget bud!

Jag plockade upp följande hand:

♠ 5 3 ♥ E D 10 9 6 5 ♦ E D 5 ♣ K 2

Vi spelar naturligt. Partnern öppnar 1♦, jag svarar 1♥ och partnern återbjuder 2♦. Hjälpa – jag har inga bud! Eller har jag? Vilka är alternativen?

Ove

Daniel svarar

Det finns några olika potentiella kontrakt, antingen i hjärter, ruter eller sang.

Är anpassningen god kan t o m slam gå hem. Det finns ett par olika tänkbara bud, som är fokuserade på olika möjliga slutbud.

En första fråga är om man spelar med starka eller svaga hoppande borttag, dvs vad 2♥ hade betytt som svar på 1♦. Om det är starkt hade denna hand passat bra för det. Det är ju dock en klen tröst i det uppkomna budläget, då man inte kan backa och ångra svaret 1♥! Spelar man istället med svaga hoppande borttag är det vanligt att i det uppkomna läget spela 2♥ som inviterande och 3♥ som krav,

motsvarande ett starkt hoppande borttag. I så fall är 3♥ ett tänkbart bud. Har man inget av ovanstående i arsenalen, men väldigt gärna vill spela hjärter, kan man chansa på 4♥ över 2♦.

Om man tror mycket på ett ruterkontrakt kan man tänka sig 4♦ om det är krav, vilket det kanske borde vara eftersom man kan invitera till utgång med 3♦.

Kanske är dock det bästa budet det flexibla 3♣ som håller öppet för alla möjliga trumffärger. I detta läge lovar tredje färg bara värden, och kan i nödfall bjudas utan äkta färg för att sätta upp kravtempo. Detta just för att undvika att sakna bud, som du upplevde att du gjorde. Observera också, att det inte är någon risk att din partner helt plötsligt blir förtjust i klöver och stöttar den. Med sex ruter och fyra klöver bör man återbjuda 2♣ enligt principen att det är bättre att visa 5-4 och nio kort än att visa en enfärgshand och bara sex kort.

EM-silver till Andrea och Maya Lo

Sverige nådde fina framgångar i öppna EM-lag i juni. Extra roligt var det för Andrea Nilsson och Maya Lo Björk Heed som tog första internationella medaljen i form av en silverpeng.



TEXT & FOTO: THOMAS WEDIN, SKÖVDE

Tjejerna från BK Albrekts, Andrea Nilsson och Maya Lo Björk Heed, kvalspelade till junior-VM. När det inte blev något juniormästerskap i Nederländerna för duon valde de att spela transnationella lag-EM i Strasbourg i stället. Lagkamraterna i mixedlaget blev de rutinerade spelarna Simon Hult och portugisen António Palma, rankad bland de allra bästa bridgespelarna i sitt hemland.

– Det var Simon Hult som frågade om vi ville spela och det ville vi, berättar Andrea och Maya Lo.

Med hjälp av sponsring från såväl klubb som förbund bar det i väg till Frankrike och det tionde transnationella mästerskapet.

Fjärdeplats i JVM

Andrea och Maya Lo har spelat både i U16- och U21-landslaget där fjärdeplatsen i JVM 2018 hittills varit främsta merit.

För när lag-EM i mixed summerades var det med det svensk-portugisiska laget som silvermedaljörer.

– Vi visste redan dagen innan att vi säkrat ett silver och hade inga direkta förväntningar i finalen. I finalen mötte vi också duktiga spelare, säger Andrea och Maya Lo.

Det hann inte bli jättemycket träning specifikt inför det här mästerskapet.

– Hemma spelar vi två kvällar i veckan plus tävling på helgen.

Somnioåringar började spela bridge.

– Alla fick ta med sina barn till klubben och vi fastnade lite för spelet. Nume-



Andrea och Maya Lo – duktiga juniortjejer från Varberg.

ra är Lars-Anders Callenberg tränare för Andrea och Maya Lo.

– Han lägger ned mycket tid och stöttar oss i vårt bridgespelande. Periodvis spelar vi mycket, men vi går i skolan.

Andrea och Maya Lo går sista året på gymnasiet ekonomiprogram i Varberg. Studierna tar och måste få ta tid.

Att bo i Varberg har både sina för- och nackdelar.

– Det finns ungdomar som spelar bridge, men vi behöver få bättre motstånd för att snabbare bli bättre spelare, säger de.

Målsättningen är glasklar för de båda nyblivna silvermedaljörerna – att bli bättre.

– För att bli det måste vi nog flytta dit bridgen finns, säger Andrea och Maya Lo.

På Bridgefestivalen i Örebro fick dock tjejerna bra träningsmöjligheter och bra motstånd.

Till SM Par damer hade Andrea och Maya Lo kvalat in. Där slutade BK Albrekts juniorspelare på plats 19 av 52 par.

Det var inte bara Andrea, Maya Lo och Simon Hult bland svenskarna som fick med sig en medalj från det franska mästerskapet. Kathrine Bertheau, rankad som världens bästa damspelare, kan nu också titulera sig som europamästare efter lagtriumfen i öppna lag-EM. Marion Michielsen och Per-Ola Cullin tog brons i öppna EM Lag Mixed BAM.



António Palma, Andrea Nilsson, Maya Lo Björk Heed och Simon Hult.

Stopp i kvarten för U26 i JVM

Grundspelet i JVM lovade gott. Men i kvartsfinalmötet mot Polen blev det omedelbart grus i det svenska maskineriet.

TEXT: PETER VENTURA, KARLBO



Efter ett antal år är blev det äntligen dags för ett Junior-VM igen. Senast det begav sig var 2018 i Kina – och sen kom pandemin emellan. Denna gång arrangerades mästerskapet i Veldhoven, Nederländerna. Tyvärr krockade mästerskapet med Bridgefestivalen, vilket gjorde att många av våra främsta juniorer inte kunde delta i förbundets flaggskepp.

Sverige representeras i endast en klass denna gång, U26. I laget spelade regerande U21-världsmästarna, Sanna Clementsson–Alexander Sandin och Castor Mann–Erik Hansson, kompletterade med Ivar Lichtenstein–Harry Hjort Warlenius.

Kapten under mästerskapet var Johnny Östberg och han hade hjälp av coachen Mikael Grönkvist.

Efter två raka VM-guld har U26-laget genomgått en generationsväxling och förväntningarna var därför lägre ställda för detta unga lag.

JEM-par

Innan VM-turneringen kickade igång spelades JEM-par. Där blev det inga svenska pallplaceringar, även om det var nära i flera klasser.

I U16-klassen slutade Matteo Nordqvist i par med norske Jonas Brekke på sjunde plats.

I U21-klassen placerade sig Ivar Lichtenstein–Harry Hjort Warlenius tolv.

I U26-klassen slutade de svenska paren strax utanför prispallen. Klara Gustafsson–Alexander Sandin hade bäst medaljvittring och slutade femma. Placeringen bakom hamnade Andreas Abragi i par med fransyskan Margaux Kurek Bealieu. Castor Mann–Erik Hansson var åtta.

Fyra i kvalet

Efter fem dagars spel slutade Sverige fyra och gick vidare till slutspel med god marginal. Polen stod som motståndare i kvartsfinalen, men de blev denna gång en alltför hård nöt att knäcka. En olycklig start på de första tolv brickorna, där det mesta gick fel för de svenske, satte tonen på kvarten. Underlaget 4-67 följdes upp med fler imp ut i det andra segmentet, 22-32. I tredje tappade vi bara en imp, 31-32, men 74 imp att ta igen mot ett Polen som spelade alltför bra blev för svårt. Slutresultatet skrevs till 92-166. Polackerna nöj bronspengen till slut medan Nederländerna storstilat vann finalen mot Singapore.

Ljusglimtar

I grundspelet fanns flera svenska ljusglimtar, så vi väljer att visa en av dessa.

I matchen mot Kanada spelade Sanna och Alex glimrande motspel.

♠ K 10 4	♠ 7 2	♠ 8 5	
♥ E kn 10 9 3 2	♥ K 5 4	♥ 8 7	
♦ 7	♦ K kn 8 2	♦ 9 6 5 4	
♣ E kn 2	♣ 10 9 7 3	♣ KD 8 5 4	
	♠ E D kn 9 6 3		
	♥ D 6		
	♦ E D 10 3		
	♣ 6		
SYD Kanada	VÄST Alex	NORD Kanada	ÖST Sanna
2♠	1♥	pass	1NT
3♠	pass	pass	pass
pass	pass	pass	pass

Alex spelade ut rutersingeln som spelföraren vann med bordets knekt. Spader till handens ess och spaderdam följde. Spelföraren verkade ha fem trumf- och fyra ruterstick. Hjärterkung skulle ge det tionde sticket, så en ruterstöld krävdes för bet. Alex tog nu enda chansen – och splade låg klöver. Sanna kunde vinna med klöverdam och ge partnern en ruterstöld. Snuggt!

Vid det andra bordet stannade Harry och Ivar i 3♠ och tog elva stick. +7 imp.



U26-laget fr v. Johnny Östberg (t f kapten), Ivar Lichtenstein, Alexander Sandin, Castor Mann, Sanna Clementsson, Harry Hjort Warlenius, Erik Hansson och Mikael Grönkvist (coach).



Ett maraton till landslagsuttagning

Förbundskaptenen för det öppna landslaget, Fredrik Kronmarker, har ändrat format för uttagningarna till EM nästa år. Ett maraton över 362 brickor väntar tio par, där de två bästa paren får en biljett till EM.



TEXT: PETER VENTURA, KARLBO ILLUSTRATION: DICK HOLST, HALMSTAD

EM spelas i Danmark nästa år. Förbundskapten Fredrik Kronmarker lanserar nu en ny uttagningsmodell.

– Vilken uttagningsform man än väljer så kommer det finnas synpunkter. Jag hoppas att 362 brickor ska ta bort en stor del av det slumpmässiga, säger Kronmarker.

De tio uttagna paren presenteras i rutan i bokstavsordning på efternamnet.

Första spelhelgen blir 19-21 januari i BK S:t Eriks lokaler i Stockholm. Två av paren kommer att elimineras efter första omgången och till den avslutande helgen 8-10/3 blir det alltså åtta par kvar som gör upp om EM-platserna.

Uttagningen av de tio paren var inte helt enkel.

– Vi hade tolv-tretton par som var aktuella. De första sju-åtta paren var tämligen givna men sen var det väldigt svårt. Det mest glädjande med det hela är att jag upplever att många spelare fått en nytändning med upplägget. Sen är det klart att de spelare som tidigare varit förhandsnominerade tycker det är skönare att vara just förhandsnominerad. Det är en naturlig reaktion, att tycka att det här formatet inte är så bra. Vi får väl se hur vi gör framöver. Att ha partävlingar som grund för landslagsuttagningar är nog inte så begåvat på lång sikt. Men så länge vi inte gör resultat på de större mästerskapen kommer jag fortsätta söka alternativa former för att få oss mer konkurrenskraftiga. Nu ska vi se till att komma topp åtta på EM först och främst för att kvala in till VM, säger Kronmarker.

Kalla en spade för en spade

En som är tillbaka bland de nominerade är Peter Fredin.

– Ibland måste man ju kalla en spade för en spade. Det är ju ingen hemlighet att det finns en historik kring Peter och landslaget som inte alltid varit rosaskim-

rande. Men jag tycker att vi är i en position där vi måste vända på varje sten för att göra oss bättre. Nu gäller det först och främst att prestera. Oavsett vad man heter eller vilken historik man bär med sig, säger Kronmarker.

Nybildade konstellationer

Bland de nominerade paren finns också nybildade konstellationer.

– Bergdahl-Wademark är ett sådant par och det ska bli spännande att se vad de kan hitta på. Sen kan jag tycka att det är trist att jag inte lyckats få in fler ungdomar bland de uttagna. Jag ändrar gärna på det framöver, men just nu känns det

som att det saknas lite spets för att vara med i det här gänget. Alexander Sandin är den enda junioren som tar plats.

Uttagningarna blir något av ett konditionstest för spelarna då det blir att spela 70 brickor under en av dagarna.

– Vi behöver inte spelare som kan slå till över 24 brickor. Vi behöver robusta partnerskap som kan leverera under 10-14 dagar mot tuffast motstånd. Uttagningen är lite drygt 60 brickor om dagen i snitt vilket är vad jag vill åt. Personligen hade gärna spelat ytterligare en helg men det ska fungera praktiskt också.

Ser förbundskaptenen några favoriter i fältet?

– Mina nya favoriter kommer att vara de som slutar etta och tvåa! Sen nominerar jag ett tredje par direkt efter det att uttagningstävlingen avslutas.

Förutom EM avgörs också World Bridge Games (OS) under nästa år. Mästerskapet genomförs i månadsskiftet oktober-november i Buenos Aires, Argentina. Laget dit presenteras direkt efter det att EM avslutats.

– Vi har ett väldigt viktigt år framför oss. Jag hoppas att alla inser allvaret, har kämpaglöden och viljan att återta vår position i världsbridgen. Den som tränar mest vinner oftast, avslutar Fredrik Kronmarker.

De 10 paren

- 1 Krister Ahlesved
Niklas Warne
- 2 Tommy Bergdahl
Olle Wademark
- 3 Peter Bertheau
Simon Hult
- 4 Per-Ola Cullin
Marion Michielsen
- 5 Simon Ekenberg
Peter Fredin
- 6 Mikael Grönkvist
Jonas Petersson
- 7 Mårten Gustawsson
Johan Sylvan
- 8 Thomas Karlsson
Alexander Sandin
- 9 Fredrik Nyström
Frederic Wrang
- 10 Mikael Rimstedt
Ola Rimstedt



En oundgänglig kanslist

I två år har han varit anställd av SBF med uppgift att ansvara för IT-support för klubbar och medlemmar samt administratör av förbundets tävlingsarrangemang. Vi träffar Björn Holm.

TEXT & FOTO: ELENA STRÖM, SOLNA

Vi träffar Björn Holm mellan hans många och långa arbetspass under Bridgefestivalen i Örebro. På bara två år har han kommit att bli en mycket uppskattad medarbetare på förbundet.

Vem är då Björn Holm?

– Jag läste statsvetenskap på Högskolan i Luleå och sedan har jag arbetat i många år som tidningsbud i Hedemora. På Hedemora BS är jag allt-i-allo, berättar Björn.

– Jag har alltid varit teknikintresserad, så när Bridgeförbundet utlyste en kanslitjänst för it-support med kunskap om ruter och tävlingar på nätet, sökte jag och fick den. Från början arbetade jag på halvtid; nu jobbar jag 80%.

Ansvar för BBO och teknisk backup

Förutom att ha ansvar för förbundets alla BBO-sändningar på nätet är Björn backup för Tomas Brenning på festiva-



Björn Holm.

len. Han är även tävlingsledare på vissa tävlingar och klarar av många olika uppgifter.



Vad gör du på kansliet?

– Jag är kanslist, men jobbar hemifrån i Hedemora, och hjälper klubbar från hela landet när de ringer med frågor om tekniska problem. Därutöver registrerar jag mästarpoäng och rapporterar om aktuella tävlingsresultat.

Har du andra intressen utanför bridgen och tekniken?

– Ja, hockey, jag är Leksands IF-supporter.

Micke Melander, rikskonsulent, som råkar gå förbi oss och hör min sista intervjufråga, lägger till:

– Han samlar på gamla LP-skivor och har en Cabriolet – och han är singel!

Förbundets verksamhetschef, Suzanne Lemborn, har också något att lägga till:

– Han har en liten valp hemma som sitter i hans knä under våra videosamtal. Vi alla tycker att Björn är oundgänglig.

Ny juniorkapten sökes

Efter det nyligen spelade JVM har de tre juniorlandslagsledarna Karl Asplund, Johnny Östberg och Mikael Grönkvist meddelat att de önskar frånträda sina poster. Samtidigt ställer de sig till förfogande för kommande juniorledare att bidra med enstaka insatser i t ex trupp-läger.

UK och styrelsen önskar framföra sitt stora tack till de tre för det fina arbete de lagt ner på våra landslagsjuniorer!

I skrivande stund pågår därför arbetet med att söka en ny juniorkapten för snarast möjliga tillträde.

SBF söker i första hand en övergripande ansvarig juniorkapten med vilken vi

kan diskutera arbetsformer och arbetsfördelning.

I rollen juniorkapten ingår att ha ett övergripande administrativt ansvar för de juniorer som anmäler intresse för landslagsbridge, följa upp träning och eventuella läger och att ta ut landslag till uppdrag. Närmaste uppdrag är JEM 2024 där vår ambition är att delta i så många klasser som möjligt.

I rollen, som ingår i Uttagningskommittén (UK), finns också ett ansvar att tillsammans med ordförande UK tydliggöra regler för deltagande och förväntningar på träning, samt på vilka grunder landslag kommer att tas ut.



Karl.



Johnny.



Mikael.



Förbundets olika funktioner

En serie artiklar presenteras förbundets organisation. Vi har berättat om förbundets personal, Disciplinnämnden, Utbildningskommittén, Tävlingskommittén och Synlighetsgruppen. I detta nummer får vi lära känna Festivalkommittén.

Festivalkommittén

Den 27:e festivalen är lagd till handlingarna. Men nästa år kommer en ny och Festivalkommitténs arbetet påbörjas i stort sett när borden i Conventum är ihopvikta och allt övrigt material ställts i lager.



TEXT & FOTO: THOMAS WEDIN, SKÖVDE

I år arrangerades Bridgefestivalen för 27:e gången.

– Men vi träffades redan i augusti för att dra upp riktlinjerna inför 2024 års festival, säger förbundsordförande Martin Löfgren som också är en av fem i festivalkommittén.

Bridgefestivalen har sedan 2008 arrangerats i Örebro, med slottet, Svampen och Wadköping som kännemärken. Och det går inte många dagar efter det att medaljerna i SM-par Open delats ut och de sista deltagarna packat sina resväskor och lämnat staden innan festivalkommittén samlas.

– Vi drar i gång omedelbart, berättar Martin Löfgren som tillsammans med Micke Melander, Thomas Brenning, Carl Ragnarsson och Suzanne Lemborn ingår i kommittén.

Även om Martin och Suzanne är nya i kommittén har det sett ut på samma sätt genom åren med uppstart och planering för nästkommande festival redan i augusti.

– Vi är lite konservativa och tror att de som kommer till Bridgefestivalen vill känna igen sig. SM-par dam och par-SM för veteraner inleder festivalen vartannat år så att det ska finnas möjlighet att spela i lagtävlingen Chairman's Cup. Det är ett beslut från förbundets Riksstämman.

Det betyder inte att allt bara rullar på.

– Kontinuiteten i kommittén står Calle Ragnarsson, Micke Melander och Tomas Brenning för, men vi behöver utvärdera.

Vilka lärdomar drar vi av festivalen? Vilka förändringar kan vara aktuella? Hur ser ekonomin ut? I slutet av augusti läggs Bridgeförbundets budget.

Efter det att Bridgefestivalen under 2010-talet haft ett ekonomiskt överskott



Festivalkommittén. Fr v. Carl Ragnarsson, Martin Löfgren, Suzanne Lemborn, Micke Melander och Tomas Brenning.

gick det ungefär runt förra året. Pandemin gjorde att festivalen tappade cirka 26 procent av deltagarna.

– Vi var osäkra på deltagarantalet och vi hade en lite för stor personalstab förra året, säger Löfgren.

Vilka problem kan uppstå när man planerar och jobbar med en festival?

– Det kan vara allt möjligt. En grej har varit en av parkeringarna våra deltagare använt sig av. Där var det först gratis, sedan infördes nattförbud men med dispens för oss, men det har vi inte längre trots många och intensiva diskussioner med Örebro kommun. Annars är det mest dagliga små problem som vi ofta kan lösa direkt.

Två ”nya” ansikten i festivalkommittén innebär att inget tas för givet utan snarare att det innebär en utveckling.

– Suz och jag ställer förstås, som nykomlingar, många frågor.

I september och oktober börjar det

planeras för fullt. Målet är få ut all information för kommande festival till första november och tidningen i december.

– Det ska skickas ut olika inbjudningar till festivalen och det ska beställas material. Det kan till exempel vara bildskärmar, bridgemates och bridgebord. Dessutom måste vi kontakta nästa års stab för att säkra tillräckligt med medarbetare. Under året, fram till kommande festival, hålls telefonmöten.

– Micke Melander är lite motor i det hela och sköter bl a ekonomi, kontrakt, spellokaler samt it- och data. Det brukar bli fem-sex möten för att stämna av. Inför årets festival ställdes kommittén inför speciella utmaningar, just eftersom många kontrakt gick ut.

– Kontrakten med Conventum, hotellet och Örebrokompaniet, som sponsrar festivalen, löpte ut, berättar Löfgren.

– Kostnaden för hotellet, blev en riktigt kalldusch för oss. Det blev en fördyr-

ning jämfört med innan pandemin. Det har inneburit att vi tvingats justera startavgifter och priser något, men det tror jag våra spelare har förståelse för, menar Löfgren.

Hade ni någon tanke att flytta festivalen någon annanstans?

– Det är så mycket som måste klaffa för en stad som ska arrangera en Bridgefestival – och vi trivs i Örebro. Folk kommer hit och det talar ju för att vi har en bra produkt att erbjuda med tävlingar som sköts prickt. Vi har tecknat ett femårsavtal med Örebro, men som går att bryta.

Ytterligare en kalldusch kom när det stod klart att junior-VM skulle avgöras samtidigt som den svenska festivalen.

– Det betydde att vi tyvärr hade väsentligt färre juniorer på årets festival. Dessutom hade vi det svårt att få tillräckligt många elittävlingssledare till festivalen, eftersom flera av dem redan knutits till JVM. De flesta av våra deltagare kanske bara reagerar på att det inte syns till så många juniorer.

– Antalet lag har minskat något i Chairman's Cup. Det beror förstås på att vi saknar juniorlagen. Annars var årets festival deltagarmässigt jämförbar med följåret, konstaterar Löfgren.

Bridgefestivalen har utvecklats genom åren, från att till en början varit i princip en vecka med bara SM-tävlingar, och som byggts på till vad den är i dag – med tävlingar från nybörjare till elit.

Men det går inte att komma ifrån att ekonomin är en viktig fråga.

– Festivalen är viktig och är ett instru-

ment för att utveckla tävlingsintresset. Kanske spiller det över på hemmaplan, vilket jag hoppas. Bridgefestivalen ger ju också en möjlighet att träffa andra spelare. Som sagt, festivalen är viktig för bridgen i Sverige men den ska inte gå minus.

– Rekryteringen av nya tävlingsspelare, för vi måste bli fler som spelar bridge, går hand i hand med festivalen, menar Martin Löfgren.

Han lyfter fram förbundets satsning på Minibrige Cup och den nya SM-klassen hcp +30, vilken vänder sig till spelare som tycker det kan vara svårt att hävda sig mot den absoluta eliten.

Tävlingsbridge eller trivselbridge får enligt Martin Löfgren inte vara varandras motpoler.

– All bridge vi bedriver är tävlingsbridge och all bridge ska vara trivselbridge! Alla som spelar vill ju ha ett resultat när kvällen på klubben är slut. Vi måste vara lyhörda och göra allt vi kan för att erbjuda våra medlemmar de tävlingar man vill ha.

När det närmar sig festivaldags är det hög tid att bygga tävlingsarenan och "lägga" brickor till alla tävlingar. Brickläggningsmaskinerna går varma 14 timmar om dygnet under den första delen av festivalen.

Hur ser din drömfestival ut?

– Faktiskt ungefär som i dag. Strukturen är bra. Tidigare organisatörer har gjort ett fantastiskt jobb som vi nu kan förvalta vidare. Många av våra funktionärer har varit med under många år och bidrar med stor erfarenhet.



FAKTA BRIDGEFESTIVAL

Antal Bridgefestivaler
27

Första festivalen
Benämndes SM-veckan och arrangerades 1995 i Skövde.

Plats
Örebro sedan 2008. Övriga festivalorter har varit Skövde (1995–2003), Malmö (2004) och Jönköping (2005–2007).

När
Alltid fredag–söndag vecka 30 och hela vecka 31.

Antal dagar
10

Personalstab
93 personer (2023)

Antal tävlingar
96 (2023)

Antal lagda brickor
Över 73 000 st (2023).

Största tävling
525 par i en av bronstävlingarna 2019. 2023 års största tävling lockade 382 par.

Chairman's Cup
127 lag från tolv länder kom till start 2023. Rekorddelta-gående 2016 med 173 lag.

Största prissumma
50.000 kr för seger i Chairman's Cup.



Martin Löfgren framför en uppsjö bridgespelare som deltar i festivalen.

Satsningar på dam- och flickschack

Endast 4% av tävlingsrankade schackspelare är damer. De senaste åren har Schackförbundet medvetet satsat på att locka fler damer och flickor till schackbrädet. En del i satsningen är att damstjärnan Pia Cramling erbjuder onlineträning, för tjejer och damer som vill avancera.



TEXT: SARA WRIGE, GÖTEBORG FOTO: LARS OA HEDLUND (SVERIGES SCHACKFÖRBUND) & ADOBE STOCK

The Queen's Gambit i alla ära, men hur ligger det till med dam- och flickschack i Sverige? Bland rankade tävlingsspelare är ungefär 4% kvinnor, inom skolschack finns det ca 40% tjejer.

Vi känner igen oss från bridgevärlden i att det finns öppna tävlingar för både män och kvinnor och så damtävlingar för kvinnor.

– Vi har inga herrtävlingar, det existerar inte, utan vi har öppna tävlingar och damtävlingar.

Vi pratar med Ofelia Thörnqvist på Sveriges Schackförbund. Ofelia är så klart själv schackspelare, ”på medelmåttig klubbnivå”, och ordförande i Linköpings Allmänna Schacksällskap. Hon har arbetat på SSF:s kansli i snart 10 år, mestadels med skolschack. Men sedan några år tillbaka också med förbundets satsning på damschack.

Under de senaste åren har Sveriges Schackförbund gjort särskilda satsningar på dam- och flickschack.



Schack-SM för flickor som spelades i Västerås.

– Vi har satsat medvetet de senaste tre till fyra åren skulle jag säga. Jag fick den här rollen som damschacksansvarig för drygt två år sen. En del av satsningen är ju att vi har en anställd person som jobbar med det här perspektivet. Förbundet lägger helt enkelt mer budget och mer arbetstid på dam- och flickschack.

– Satsningen har legat väldigt bra i tiden för oss. Vi har haft draghjälp av TV-serien *The Queen's Gambit*. Schacket har faktiskt också fått en skjuts av pandemin. Under den perioden var det många som började spela schack på nätet. Det blev väldigt bra tajming för oss att dra igång det här. Det visste vi ju inte när vi påbörjade satsningen.

Berätta lite om vad satsningen innebär!

– Vi har bl a etablerat några speciella damtävlingar. Jag betonar gärna att schack är något där alla spelar tillsam-

mans. Damtävlingarna är inte till för att vara istället för andra tävlingarna. Damtävlingarna är tänkta som ett komplement till de öppna tävlingarna. Men just eftersom det är så få kvinnor så är det trevligt att vi som finns träffas, lär känna varandra och spelar ihop. Nu har vi kört igång en jättepopulär tävling: Damallsvenskan, ungefär som ett lag-SM. Vi har kört det i två år och det har varit över förväntan med antal anmälda. Det är alla sorter som kommer: unga tjejer, de som gör comeback efter 30 år, systrar och mammor och gamla kompisar, men även eliten och de vanliga tävlingsspelarna.

Min fördom om schack är att man spelar när man är barn eller ung och sen fortsätter man. Och att om man inte fortsatte så blir det inget mer senare i livet.

– Så har det nog varit, men nu har det ändrat sig. Både att man kan spela online





Ofelia Thörnqvist.

och att det har kommit streaming som twitch och influencers. Gaming-communityn har också upptäckt schack. Förut var det väl så, att om man var vuxen nybörjare och kom ner på en schackklubb så hade man inte en chans mot någon. Det är en bra tid att komma som nybörjare nu för nu finns det många som är nybörjare. Flera har spelat mycket online. De kommer kanske ner till schackklubben och säger att de är nya, men så har de spelat 1 000 partier på nätet. Sen kommer man ju aldrig att bli världsmästare, men man kan fortfarande uppnå en bra klubbnivå.

Ofelia fortsätter att berätta om vad satsningen på damspelare innebär:

– Vi har också Dam-SM i snabb-schack och blix. Det har vi haft tidigare också, men ibland lite oregelbundet, nu ser vi till att det är varje år. Det är också viktigt att damtävlingen inte krockar med den öppna tävlingen. Man ska inte behöva välja mellan att spela i damklassen eller i öppna klassen.

– Vi har också haft en dam-weekend, där vi har blandat tävling och träning och lite socialt. Eftersom antalet nybörjardamer ändå är begränsat så har det varit en lättare väg in för dem, att de inte har känt sig så ensamma.

– En grej som vi har gjort som verkligen har fungerat bra är att vi har gratis online-träning på tre nivåer för damer. Här är Pia Cramling med och håller den mer avancerade träningen. Hon är en fantastisk hjälp för damschacket. Hon är ett känt ansikte med stora framgångar. Nyligen fick hon OS-medalj (guld 2022). Hon är en sådan lysande ambassadör för schack. Hennes sommarprat (2021) har

också betytt mycket för schacket och för damspelare.

– Jag skulle säga att det vi har skapat är en mjukare väg in i schacket. Det kan vara lite svårt om man är ny inom schacket och så kommer man ner till en klubb, kanske i en källare med bara äldre män. Det är inte alltid att man kan uppleva det bästa välkommandet. Nu kan man ses på nätet, lära känna folk där och det kan bli lite lättare att anmäla sig till en öppen tävling. Man har kanske några kompisar där och det är inte heller ens första tävling.

– Sen har det varit lite svårare med de yngre tjejerna, typ tonårstjejer, när de kommer upp i gymnasieåldern. Där ser vi att vi tappar en del, kanske satsar de på skolan. De är väldigt få, och det är svårt att dra ihop och starta upp något.

Om man bläddrar i förbundets tidning så lägger man märke till att det

skrivs mycket om damschack.

– Det stämmer. Det är ett uttryckligt mål att sikta mot 40% kvinnor i *Tidskrift för Schack*. Det är också en del av satsningen att lyfta fram kvinnor i tidningen och på hemsidan, och visa att vi finns.

– Och det går åt rätt håll med damschacket, även om det går långsamt. Det finns ingen anledning att tro att det inte skulle kunna bli mer jämnt med fördelningen mellan kvinnor och män. Vi måste fortsätta att jobba på det.

NYFIKEN PÅ SCHACK?

Guide för nybörjare och
kontaktuppgifter till klubbar.

schack.se



Pia.

Vi har också ställt några frågor till Pia Cramling. Pia är internationell stormästare i schack, och spelar fortfarande på toppnivå. I augusti

Pia, vad betyder det att det nu görs extra satsningar på dam- och flickschack?

– Det betyder mycket. Det är en start och en insikt om att vi måste arbeta aktivt för att få till en förändring, men det behövs göras mycket mer.

– Det jag saknar mest när jag spelar hemmavid i Sverige är att det finns så få kvinnor och flickor som spelar här, färre än nästan någon annanstans (om vi bortser från schackfyran). Det är tråkigt. Jag tycker själv att det är mycket roligare och trevligare att spela tävlingar där det också finns många andra kvinnliga spelare och när jag nu kommit upp i åren och spelar utomlands är det nästan uteslutande i tävlingar där det finns många kvinnliga spelare, precis tvärt emot hur det är hemmavid.

Vad hoppas du på för dam- och flickschack i Sverige?

– Mycket men jag inser att det kommer att ta sin tid, det här är bara en början. Jag hoppas att man från förbundets sida inser att det behövs göras mycket mer.

– Självklart hoppas jag att många fler kvinnor och flickor upptäcker schacket och ser hur spännande och roligt det är. Jag ser schack som ett verktyg för att utveckla färdigheter och för att mötas vid brädet oavsett vem man är. Det är väldigt fint. Inom schacket finns en gemenskap, som är inkluderande. Jag har valt att tävla hela mitt liv men schack kan man använda på många olika sätt och vara en del av den här gemenskapen.

Så mycket att berätta!

Efter att ha varit bridgepelare en hel kortlek (52 år) har Göran Petersson mycket att berätta. Han planerar utgivning av en bok.



Tack, Bosse! Det var min storebror som fick mig att börja spela bridge hösten 1971. Min bror Bo Petersson lärde sig bridge med några skolkompisar. Det verkade roligt, så jag köpte *Kurs i kontraktsbridge* av Eric Jannersten. Plöjde igenom 447 sidor och var väl förberedd för nybörjarkursen!

Sedan gick det ganska snabbt. Jag vann första guld tävlingen i Karlskoga 1973, med Anders Blomé. Vi spelade Precisionsklöver med frågebud och det var inte så vanligt på den tiden. Motståndarna passade snällt när vi drog i gång med 1♣. Det hade inte funkade lika bra i dag ...

Junior-NM på Island och junior-EM i Skottland 1978 slutade i silver tillsammans med Inge Pettersson med flera. Sedan blev det tyvärr inga mer landslagsuppdrag, men väl massor av andra framgångar här hemma. Första SM-lagvinsten av två och den enda SM-pardito var de mest känslösa. Att vinna SM-par med Leif Svenzon var stort. Inte blev det sämre av att min bror Bosse samtidigt vann B-finalen tillsammans med sin partner.

Annars är det de många utlandsresorna i bridgens tecken som bjuder på mest minnen. Vi var på semesterresor med målet att titta på EM-lag, till Lausanne och Birmingham. På dessa resor, där min bror också var med, spelade vi krypmulle med Englund (klöveråtta) på alla möjliga och omöjliga ställen, men framför allt på campingplatserna. Bosse hade skrivit Mulleboken med regler, taktik och fusktips! Det är en humoristisk liten skrift. Sex öppna VM med eget deltagande blev det också, från Biarritz 1982 till Montreal 2002.

1992 bildade vi klubben Örebro Bridgen och skaffade en ny, fin lokal centralt i Örebro. Samma höst började mina föräldrar en nybörjarkurs i bridge, som de hade fått i julklapp av mig. När Bosse och jag var små spelade vi mycket whist hemma. Nu är det bara jag kvar av familjen, Bosse gick bort i november 2020. Men alla fina minnen finns kvar.

Allt detta, plus 48 år som bridgeskribent i Nerikes Allehanda och författare till fem kursböcker i bridge, gör att jag har ett och annat att berätta i en eventuell bok. I så fall måste jag tyvärr också ta upp när vårt lag Örebro Bridgen dramatiskt och regelvidrigt förpassades ur Elitserien hösten 2017. Det fick oss att lägga ner laget, efter många säsonger i Elitserien och totalt fyra serievinster.

Under alla dessa år har jag också skrivit på en skönlitterär roman. Efter 50 år var jag i sommar tillräckligt nöjd för att skicka in ett manus till Bonniers förlag. Det blir spännande att se om det antas ...

♥ Göran Petersson, 69 år, gick i pension förra året efter en lång karriär som journalist på Nerikes Allehanda i Askersund och Örebro. Förutom nämnda meriter finns bl a vinst i Chairman's Cup och Tylösandskannan.

Extra inkomster
till klubbkassan?

Sälj BingoLottos Julkalender!

Folkspel erbjuder nu alla föreningar att kunna sälja **BingoLottos Julkalender**. Svenska Bridgeförbundet är en av de anslutna föreningarna och därmed har ni som klubb möjligheten att sälja kalendrar.

BingoLottos Julkalender kan ge stora pengar till såväl klubben som den som köper den. Kalendern är gjord i ett smart och behändigt skraplottsformat, vilket gör att den är enkel att sälja och lätt att hantera. Föreningen tjänar 50 kronor per såld kalender (den kostar 100 kronor att köpa) och den som köper kalendern kan vinna 1 miljon direkt på skrapet samt har chans på FärgFemman varje dag.

Folkspel packar gärna i ordning kuvert innehållande önskat lottantal per medlem, så att ni enkelt kan fördela ut kuverten till era medlemmar.

För att ligga i framkant och få hem Bingolottos Julkalender så tidigt som möjligt är det bra att beställa redan nu.

Sälj t.ex: 20 kalendrar och tjäna 1.000 kr. Eller sälj...
100 kalendrar och tjäna 5.000 kr • 300 kalendrar och tjäna 15.000 kr
500 kalendrar och tjäna 25.000 kr • 1 000 kalendrar och tjäna 50.000 kr

Kalendrarna ligger i 20-pack och det är full returrätt på dem.

Om alla aktiva medlemmar hjälps åt och säljer några kalendrar var så blir slutresultatet väldigt bra! De kan även delas ut som priser.

Läs mer här: www.svenskbridge.se/nyheter/166007

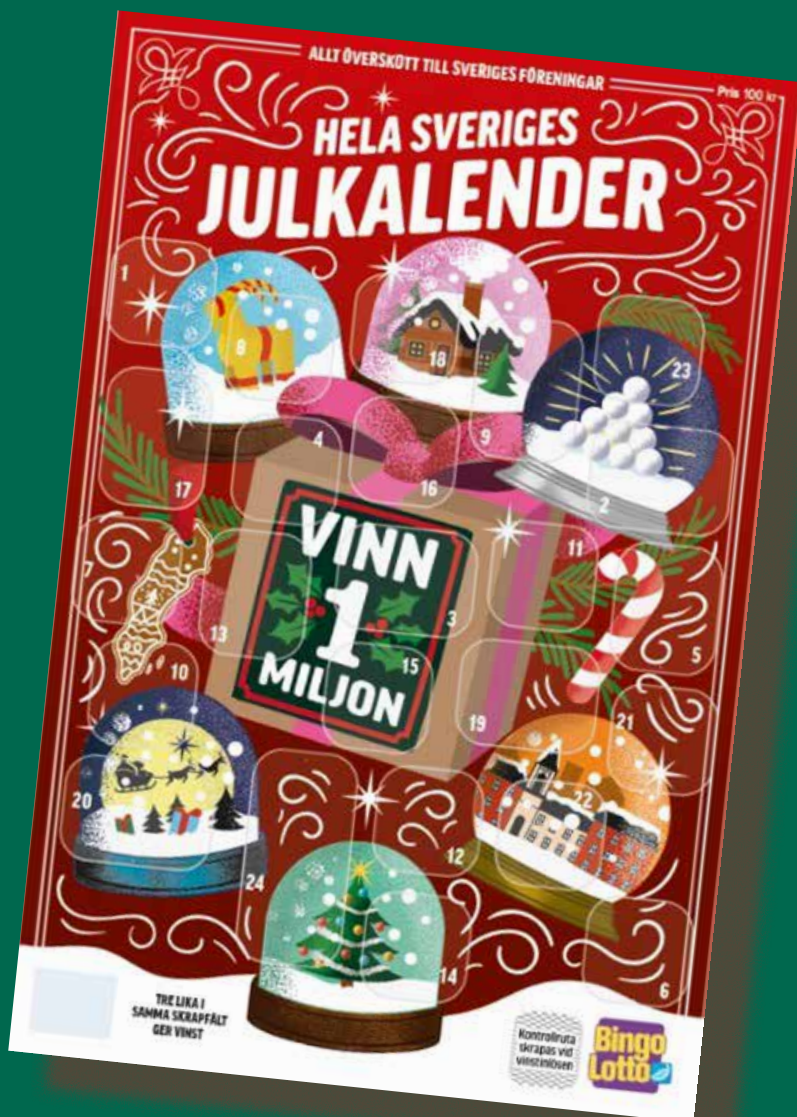

ALLT I BRIDGE

Robsons svenska serie (21 böcker!)

- **SANGSPEL**
- **TRUMFSPEL**



I sang finns det ofta mindre att välja på, färre sätt att spela fel på, och alltså borde det vara lättare att spela utan än med nån trumf. Trots det finns det mycket att hålla ordning på. **Sangspel** lär dig bemästra konsten att spela sang, oavsett nivå.

Hur vi ska hantera elaka trumfsitsar? Visa färgbehandlingar är obligatoriska – för de garderar en viss snedsits utan att kosta nåt i andra fall. Vidare får vi lära oss hur man kan sabotera motståndarnas kommunikationslinjer. I **Trumfspel** får du hjälp att nå ditt slutgiltiga mål i trumkontrakt, att "se" båda motståndarnas händer.

Pris: 135 kr per bok.

Dessa böcker ingår i en serie som täcker alla aspekter av det fascinerade bridgespelet. Varje sida innehåller en lektion och en illustrerande gif. Denna svenska utgåva, framtagen av Peter



Ventura och Max Ödlund, bygger på den engelska förlagan signerad Englands bridgestjärna Andrew Robson (bilden).



www.bridgeforlaget.se

PLANERA FÖR HÖSTENS KURSER!

Spela Bridge är Svenska Bridgeförbundets kursserie, sprungen ur ett nordiskt samarbete. Systemet Nordisk Standard lärs ut. Alla utbildningspaket innehåller 1 st kursbok och 2 st kortlekar. Spela givarna på Funbridge.

Spela Bridge 1 är ett utbildningspaket för nybörjare, där bridgens grunder lärs ut. 12 kapitel. 8 givar per kapitel.

Spela Bridge 2 är ett repetitionspaket. När du spelat alla givar i detta paket – hela 192 stycken – är du definitivt redo att spela tävlingsbridge eller träningsbridge på klubben.

Spela Bridge 3 tar nybörjaren djupare in i bridgens värld. En del grundläggande repeteras, samtidigt som ett mer komplett budsystem lärs ut. 10 kapitel med 8 övningsspel till varje.

Spela Bridge 4 förvandlar nybörjaren till en duktig tävlings-spelare. Förutom att grunderna byggs på och repeteras ges massor av tips för att lyckas bra i tävlingar på bridgeklubben. 10 kapitel med 8 övningsspel till varje.

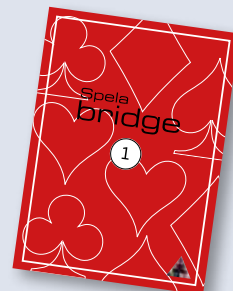

MINIBRIDGE



PRIS PER DEL: 140:--

SBF:s grundkurs i Minibrige. Ingen budgivning förekommer i första delens 10 lektioner. Här räknas honnörspoäng och spelas med trumf. Andra moment är utspel, spelteknik, maska och lägga lågt eller högt, markering, korta handen och blockering, korsstöld, toppa eller maska.

I del 2 introduceras budgivning. 10 lektioner med rubricering:

1. Öppnings- och svarsbud
2. Fortsatt budgivning
3. Sangbudgivningen
4. Andra sangbud och inkliv
5. Olika typer av händer
6. Dubblingar
7. Svaga två och spärrbud
8. Starka händer
9. Utökad sangbudgivning
10. Essfråga

ALLT I BRIDGE

Prisexempel:

ÖBERGS 361 BRIDGE •••	
De traditionella "rätta" figurerna.....	11:97–16:–*
MOTIVKORT	
Hög kvalitet. Många motiv. Etui m 2 lekar.....	139:–
MJUKPLASTBRICKOR •••	
Högsta kvalitet. Set om 16 st.....	350:–
BID BUDDY™ •••	
Bid Buddy är en budlåda lätt att ställa i ordning för spel. Per bord.....	420:–
BRIDGE PARTNER •••	
Bridgepartner är en budlåda lätt att ställa i ordning för spel. Per bord.....	420:–
SPELBORD	
Hållbart spelbord med ihopfällbara stölpben. Tålig och slitsam grön duk. 81x81 cm.....	2.100:–
JACK 6.0 – SPELPROGRAM	
Niofaldig världsmästare för bridgeprogram. Med Modern Standard. För Windows.....	850:–
BRIDGE CLASS NORDIC – SPELPROGRAM •••	
CD-spel med Modern & Nordisk Standard.....	695:–
FACIT-SPELKORT – KORTLEK MED 48 GIVAR	
Med Facit-Spelkort kan ni spela hemmabridge och jämföra er med andra resultat, precis som på klubben eller andra större tävlingar. Pris per lek inkl scorer och kommentarer.....	100:–
BUDNYCKLAR	
Modern Standard.....	100:–
Nordisk Standard •••.....	100:–
Nya Bridgeskolan.....	100:–
BRIDGEMATE – SCORINGSYSTEM	
Bridgemate är ett trådlöst scoringsystem. Pris per Bridgemate 2 (dvs bord).....	1.875:–
Pris per Bridgemate Pro begagnad.....	700:–
Server för BM2, med USB.....	3.150:–
T-SHIRT	
I ♥ BRIDGE.....	120:–
BRICKLÄGGNINGSMASKINER	
Se hemsida för modeller och priser.	
* Pris beroende på rabatt	