

BRIDGE

BRIDGE JUNI NUMMER 2 2023 ÅRGÅNG 55 PRIS 60,-



GULD! I NORDISKA MÄSTERSKAPEN



SVENSKA
BRIDGEFÖRBUNDET

Välkommen till SBF!

Vi får ibland frågan om varför man ska vara medlem i en förbundsansluten klubb? Här nedan har vi sammanfattat vad ett medlemskap ger – och det är en hel del!

Vad du får

- ♥ Delta i tävlingar på bridgeklubbar.
- ♥ Rösträtt på klubbens årsmöte.
- ♥ Tidningen Bridge, fem nummer per år.
- ♥ Spela om mästar-, handikapp- och rankingpoäng.
- ♥ Delta i Svenska Mästerskap och Allsvenskan.
- ♥ Medlemskap i Världs- och Europabridgeförbunden, som bland annat innebär att du kan spela på klubbar över hela världen.
- ♥ Inloggningsuppgifter till hemsidan, där du bl a kan se alla dina spelade tävlingar.

Vad klubben får

- ♥ Utbildning av klubbfunktionärer, bridgelärare och tävlingsledare.
- ♥ Information från distrikts- och riksförbund.
- ♥ Hjälpt med rekryteringen
 - ♥ materiel som foldrar och affischer
 - ♥ aktivt stöd från förbundets personal
- ♥ Uppdateringar av lagböcker, stadgar och andra regelverk.
- ♥ Utveckling av datorstöd för såväl tävlingar som administration, främst via internet.
- ♥ Beräkningsprogrammet Ruter.
- ♥ Ruter- och Bridgematesupport.
- ♥ Stöd och tips från vårt kansli.
- ♥ Möjligheten att erbjuda gratis medlemskap för deltagare i nybörjarkurser i bridge.
- ♥ Hjälpt med administrationen av medlemsavgifter.
- ♥ Ett nationellt hcp-system, för att lättare få in nybörjare i tävlingsspel tillsammans med mer rutinerade.
- ♥ Modernt kursmateriel till låga priser.
- ♥ Egen sida på www.svenskbridge.se, där klubben får ett medlemsregister, kan lägga in sitt tävlingsprogram, rapportera in resultat, administrera fyrmannaligor, eget forum samt egna sidor med information till sina medlemmar.

Du stödjer

- ♥ Aktiv ungdomsverksamhet.
- ♥ Framgångsrika landslag. Sverige deltar i alla stora internationella tävlingar med lag i öppen-, dam-, mixed- och veteranklass samt i juniorklasser.
- ♥ Ett omfattande arbete för att höja bridgens anseende.
- ♥ Information till landets tidningar om såväl resultat i tävlingar som intressanta givar.
- ♥ Världs- och Europabridgeförbunden samt Nordisk Bridgeunion.

Förbundet

- ♥ Svenska Bridgeförbundet är en ideell och demokratisk förening. Det innebär att förbundet styrs av sina medlemmar genom en representativ demokrati. På klubbens årsmöte väljs representanter till distriktets årsmöte, som i sin tur väljer representanter till Riksstämman, förbundets högsta beslutande organ.
- ♥ Förbundet saknar vinstintresse. Intäkterna ska täcka kostnaderna, men det finns inget intresse för att skapa stora överskott.
- ♥ Svenska Bridgeförbundet har en hemsida: www.svenskbridge.se. Där kan såväl klubb- och distriktsfunktionärer som övriga medlemmar hitta mycket av intresse.
- ♥ Förbundets kansli står till din tjänst. Tel 019-277 24 80.

Arrangemang

Svenska Bridgeförbundet arrangerar varje år, ofta i samarbete med distrikt och klubbar:

- ♥ **Bridge online** på BBO, Funbridge, och RealBridge där det går att själv spela och även följa förbundets större arrangemang.
- ♥ **Nybörjarträffen**, en tävling för dem som just lärt sig spela bridge.
- ♥ **Distriktsträff**, (vartannat år) ett stormöte där förbundsstyrelsen träffar representanter från alla distrikt.
- ♥ **Riksstämman**, (vartannat år) förbundets högsta beslutande organ, där såväl utfallet från föregående år som planerna för de kommande granskas av distriktens representanter.
- ♥ **Bridgefestival** – för alla spelare – med SM-finaler, guld-, silver- och bronstävlingar.
- ♥ **Allsvenskan**; tävling i serieform med fyra divisioner.
- ♥ **Höst- och Vårsilver**, silvertävling på klubben med reducerat antal brickor.
- ♥ **Simultantävlingar**, som spelas samtidigt på många klubbar i Sverige.
- ♥ **Landslagsuttagningar** i såväl öppen- som dam-, mixed- och juniorklass.
- ♥ **Riksläger** för juniorer.



SVENSKA
BRIDGEFÖRBUNDET

Innehåll

NR 2 2023

FÖRSTA STICKEN

2 VÄLKOMMEN!

Ett medlemskap i SBF ger en hel del!

3 INNEHÅLL

Här är du just nu. •

4 INFORMATION

Kontaktinformation, Redaktion och Om medlemsavgifter.

5 LEDAREN

Martin Löfgren berättar om Bridge-X och nystar i den röda tråden.

6-7 FÖRSTA STICKEN

Träkarl = morfar, pengaregn över Ängelholms BS, BK S:t Erik fyller 75.

REPORTAGE

8-9 BRIDGEFESTIVALEN SEDD LITE UTFRÅN

Vi pratar med de som träffar många spelare under Bridgefestivalen.

10 BRIDGE FÖR UKRAINA

Viktoriia från Ukraina arbetar i BK S:t Eriks café.

11 MINIBRIDGE CUP

Skånelag slutade både etta och tvåa.

12-13 BRIDGEKVÄLL PÅ KONTORET

Intresset var stort för bridge på företaget Enfo i Göteborg.

TÄVLINGAR

14-18 NM

Sverige arrangerade NM och svenskt facit blev två guld och två silver.

19 AVGÖRANDE FRÅN LAHOLM

Magnus Eriksson och Johan Nilsson vann guldtävlingen i Laholm.

20-21 SMLAG

Spännande final och brickor som hämtade från vilda västern.

22-24 FÄRÖARNAS FESTIVAL

Spektakulär natur och trevliga färingar på välarrangerad festival.

BLANDAT

25 MY FAIR PARTNER

Eliza får hybris.

26-27 ANSLAGSTAVLA

Blandade tips.

28 HÄRLIGA UTMANARMATCHER

Uttagningen till NM föregicks av utmanarmatcher med fyra lag till start.

LÄR DIG MER

29 BLI EN PARTÄVLINGSHAJ

Englands stjärna, Andrew Robson, lär dig bli en partävlingshaj.



30-31 FRÅGA DANIEL

Måste man "claima" med höga kort?

32 NYA BÖCKER

Boktips för sommaren.

33 GIVAR FRÅN SVARTBÄCKEN

Stick ut hakan – och få bättre resultat.

34-35 HUR BLIR JAG BÄTTRE

Zia ger dig tips för att bli en bättre bridgespelare.

36 PLANERA SPELFÖRINGEN

En planerad spelföring är en grundsten för att spela hem kontraktet.

37 ENLIGT REGLERNA

Att spela ut enligt reglerna kan ge oväntat bra resultat.

38-39 ETT STEG I TAGET

Ta ett steg i taget med Magnus Lindkvist.

40-41 LK HAR ORDET

LK går igenom vilka rättigheter och skyldigheter träkarlen har.

PROBLEMHÖRNAN

41 LÖSNING KORSORDET 1/2023

Är du en vinnare?

42-43 SOMMARKRYSS

Korsordsmakare Erik Olsson levererar ett större sommarkryss.

44-45 SPELPROBLEM

Lite lättare, lite lagom, lite klurigare och lite svårare spelproblem.

45 PRATBUBBLAN

Vad sa Peter Flodqvist?

46-47 LÖSNINGAR

Tjuvkika inte här innan du löst allt!



FÖRBUND

48-49 HANDBOK FÖR KLUBBFUNKTIONÄRER

En handbok är framtagen för att utveckla klubbens verksamhet.

49 PROJEKT I FÖRVALTNING

Projektet *Rekryteringskedjan* och *SOS Junior* är lagda i förvaltning.

50 BRIDGEFESTIVAL

Vi ses 28 juli – 6 augusti!

51 MÖTEN OCH BRIDGE-X

Vad är Bridge-X?

52-53 SCHACKFÖRBUNDET

86% av Schackförbundets medlemmar är under 25 år!

SISTA STICKEN

54 SISTA STICKET

Signaturen *Perlemor* snackar i hammocken.

55 CHAIRMAN'S CUP

Det är hög tid att bilda lag.

56 SVENSKA BRIDGEFÖRLAGET

Beställ marknadsföringsmateriel m m.

Kontaktinformation

TELEFONVÄXEL

Måndag-fredag kl 8-12.
☎ 019-277 24 80

TEKNISK SUPPORT

Vardagar kl 8-22 och helgdagar 8-20.
☎ 019-368 07 00

E-POST

✉ kansliet@svenskbridge.se

JOURTELEFON

Support vid tävlingsstarter.
Thomas Winther, ☎ 019-277 24 86

ADRESS

Svenska Bridgeförbundet
Karlskatan 28, 703 41 Örebro

SUZANNE LEMBORN

Verksamhetschef, 100%.
Ekonomi och övergripande ansvar.
Hemmakontor i Falkenberg.
☎ 072-644 96 60 ✉ sle@svenskbridge.se



JOHAN GRÖNKVIST

Konsulent, 100%. Allsvenskan, SM-finaler,
tävlingsupport, funktionärsadmini-
stration, teknisk support av klubb-
och distriktssidor samt IT-utveckling.
Kansliet – huvudkontor i Örebro.
☎ 019-277 24 81 ✉ jgr@svenskbridge.se



GUNNEL HAHNE

Kanslist, 50%. Allmän medlemsservice;
tävlingsrapporter, 40-kronan,
mp-bevis och nålar.
Kansliet – huvudkontor i Örebro.
☎ 019-277 24 89 ✉ gha@svenskbridge.se



MICKE MELANDER

Konsulent, 100%. Medlemsnytt,
Bridgefestivalen, SISU-stöd,
styrelse- och stadgefrågor
samt allmän medlemsservice.
Hemmakontor i Falkenberg.
☎ 019-277 24 85 ✉ mme@svenskbridge.se



THOMAS WINTHER

Konsulent 50%.
Tävlingsupport Ruter och Bridgemate
samt TL-utbildningar och TL-stöd.
Hemmakontor i Sölvesborg.
☎ 019-277 24 86 ✉ twi@svenskbridge.se



CARINA WADEMARK

Konsulent, 50%.
Information på hemsidan,
landslagsstöd och TK-frågor.
Hemmakontor på Lidingö.
☎ 019-277 24 84 ✉ carina@svenskbridge.se

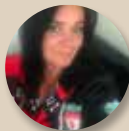

BJÖRN HOLM

Kanslist, 80%.
Tävlingsupport även onlinebridge,
tävlingsrapporter, Allsvenskan,
Svenska Cupen, onlinekurs
samt allmän medlemsservice.
Hemmakontor i Hedemora.
☎ 019-277 24 87 ✉ bho@svenskbridge.se

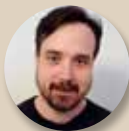

Om medlemsavgifter

KLUBBYTE

Om någon medlem önskar byta klubbtilhörighet så finns möjligheten att fritt göra det under perioden 15 juni-15 september. Mellan 16 september och 14 juni behöver medlemmen ett godkännande från både avlämnande och mottagande klubb och det ska rapporteras in till kansliet.

MEDLEMSAVGIFT SOM BETALAS PÅ KLUBBEN

Om medlemsavgiften betalas kontant på klubben kan avgiften regleras via Ruterkontot. Kontakta kansliet och ange medlemsnummer och belopp.

DUBBELBETALD MEDLEMSAVGIFT

När en medlem av misstag betalat sin medlemsavgift två gånger under samma verksamhetsår återbetalas avgiften till klubbens Ruterkonto.

INBETALNINGSKORT

I tidningen som utkommer i slutet av juni varje år, bifogas ett inbetalningskort med förtryckta uppgifter som avser medlemsavgiften för kommande verksamhetsår. Som alternativ till detta inbetalningskort kan man, vid särskilda skäl, göra en inbetalning via BG 373-3482. Viktigt att man då anger medlemsnummer och klubbtilhörighet i meddelandefältet.

ÖVRIGT OM MEDLEMSAVGIFTER

Frågor angående medlemsavgifter? Läs mer på vår hemsida under rubriken Bli medlem!

ADRESSER OCH KONTAKTUPPGIFTER

Kontrollera noggrant och håll dina kontaktuppgifter uppdaterade på "Mina sidor". Du behöver vara inloggad med lösenord för att ändra dina uppgifter (adress, telefonnummer, e-post etc). Saknar du lösenord för inloggning eller behöver hjälp för korrigerings så kontakta gärna kansliet.

BRIDGE



Officiellt organ för Svenska Bridgeförbundet

ISSN 1652-1943

Ansvarig utgivare Martin Löfgren

Prenumeration 280:- per år

Bankgiro 373-3482

Redaktör Peter Ventura

Redaktion Bridge, Svenska Bridgeförlaget, Hansens väg 10,
775 70 Krylbo. E-post bridge@svenskbridge.se.

Produktion AB Svenska Bridgeförlaget

Illustrationer Arne Larsson, Sundsvall & Dick Holst, Halmstad

Utgivning 2023 3 april – 22 juni – 15 september – 14 december
(Manusstopp: 3 mars – 22 maj – 14 augusti – 17 november).

Annonspriser Helsida 16.500. Halvsida 8.650. 1/6-sida 3.390.
1/12-sida 1.730. Bridge är befriad från moms och reklamskatt.

Annonsbokning bridge@svenskbridge.se

Framsida Svenska guld i NM. Foto: Peter Ventura.

Nysta i den röda tråden...

Förbundet arbetar för att hålla en röd tråd i vad som görs, allt från strategifrågor, distriktsträffar och Riksstämman, och har introducerat ett nytt begrepp för dess framtidsfrågor: Bridge-X.



Så närmar sig ännu ett verksamhetsår sitt slut, och vi kan var och en på vår kammare se tillbaka på de maskar som lyckades (och kanske glömma dem som inte gick...) och lagra ännu några fina minnen till vår digra minnesbank för bridge.

Bridgesverige har gradvis kommit ur pandemins grepp. På många ställen har man inte bara återstartat tävlingsverksamheten, utan även sett framtiden an genom att ordna kurser och börjat slussa in nya medlemmar.

För SBF avslutades vårsäsongen med ett suveränt arrangerat Nordiskt Mästerskap i Örebro. Stort tack och gratulationer till er som stod för organisationen, men också grattis till Sverige där våra uppenbarligen oövervinnliga damer och U26 knep guldmedaljer; genom öppna lagets silver blev vi också bästa nation. En fin insats gjordes även av U21-laget (med några spelare under 15 år!) som även de tog silver.

Nya tävlingar

Vi har fått närmast översvallande positiv återkoppling om de två helt nya tävlingar som ordnats under säsongen: **MiniBridge Cup** och **SM Par hcp 30+**. Deltagandet har dock varit mycket ojämnt, från stor succé i vissa distrikt till inställda 30+kval i andra. Vi får återkomma till hur vi kan få bättre deltagande till kommande säsong.

Majmöten, Bridge-X och "den röda tråden"

Förutom sedvanligt möte i förbundsstyrelsen ordnades (lite av en tradition sedan 2020) möten mellan distrikt och förbund. Förutom informationsutbyte diskuterades viktiga framtidsfrågor där ett fokus lades på behovet av bättre kommunikation.

För att generera än mer energi, när det gäller våra framtidsfrågor, har vi introducerat namnet **Bridge-X** som vi kommer att återkomma till. Bridge-X berör alla framtidsinriktade frågor som vi anser att vi ska prioritera och fokusera på, må det vara rekrytering, funktionärsutbildning, etc.

Vi ser också vikten av att ha en "röd tråd" i det vi gör: från den strategi vi etablerade 2020-22 via Riksstämman och Distriktsträffar, till olika möten. Vi jobbar nu för att organisera Riksstämmohelgen i november, där vi kommer att ytterligare följa upp Bridge-X.

Även om verksamhetsåret går mot sitt slut återstår en av de viktigaste händelserna: folkfesten **Bridge-festivalen!** Det mesta enligt uppskattad tradition, men med några små nyheter som du kan uppleva på plats!

Läs mer om NM, Bridge-X, Bridgefestivalen och mycket annat i denna tidning!

Ha en riktigt skön sommar – och vi ses i Örebro om några veckor, 28 juli – 6 augusti!

Martin Löfgren



Dubbla guld

Klara Gustafsson, boende i Uppsala men ursprungligen från Örebro och drillad i Maria och Johan Grönkvists bridgeakademi, blev historisk i Nordiska Mästerskapets historia genom att ta dubbla guld. Klara inledde mästerskapet med spel i det svenska damlaget, som spelade hem guld, och när juniorklasserna drog igång ingick hon i det svenska U26-lag som även de fick ställa sig överst på pallen.

NM spelades månads-skiftet maj-juni på Scandic Väst i Örebro. Reportage från NM finns på sidorna 14-18 i denna tidning.

36

Om du saknar sex kort i en färg är chansen att de sitter jämnt, alltså 3-3, 36%. Det är alltså ungefär var tredje gång. Det är vanligare att korten är fördelade 4-2 när sex kort saknas, nästan varannan gång – 48%.

BK S:t Erik 75 år

BK S:t Erik fyller 75 år i år. Det var den 18 mars 1948 som nio spelare samlades hos advokat Stellan Starkenberg för att diskutera bildandet av en ny klubb, eftersom missnöje fanns med de två befintliga klubbarna. 8 april samma år fastställdes stadgarna och där beslöts årsavgiften bli 5 kr per termin och spelavgiften till 2 kr per spelare.

Numera huserar klubben på Kronbergsgatan på Kungsholmen i centrala Stockholm. Sedan starten har klubben hyrt in sig i elva olika lokaler.

Åldern till trots, är det en aktiv, nyfiken och pigg klubb med aktiviteter för nybörjare till världselit.

Klubben anses vara världens största bridgeklubb och det uppmärksammades också i lockaltidningen *Mitt-i*.

75-årsfirandet blir nedtonat, vilket har att göra med med klubbens ekonomi. Många medlemmar försvann under pandemin och antalet spelaktiviteter har minskat. Klubben avser dock att under hösten arrangera en guldävling för att markera 75-årsmärket.

Stockholm Mina områden

Världens största bridgeklubb ligger på Kungsholmen

Det känns alltid väldigt bra, jag lovar!, säger Marita Ramsund som precis vunnit över en åtta världsmästare i bridge. Foto: Pekka Pääkkö

PUBLICERAD 2023-04-28 12:38

På Kronbergsgatan ligger världens största bridgeklubb. Här är några av de 2 500 medlemmarna bäst i världen på kortspelet som går snabbt att lära sig, men en livstid att bemästra.

Facebook Twitter Messenger Email App

Tystnaden och koncentrationen är i det närmaste total i den stora lokalen på Kronbergsgatan. Bridgeborden är väfyllda trots att det är en måndag och mitt på dagen.

Vid ett bord spelar Marita Ramsund och Mikael Östlund mot Anne-Marie Lundberg och Simon Huht. Det visar sig att 28-årige Simon faktiskt är världsmästare i bridge.

Stockholmstidningen *Mitt-i* uppmärksammar BK S:t Erik.



Året var 1958. BK S:t Erik firar 10 år.

Träkarl = morfar?

Vem är den där personen på andra sidan som har lagt sina kort på bordet? Kärt barn har många namn. I alla fall på olika språk.

På **finska** kallas träkarlen *lepääjä*, vilket betyder den som vilar. På några språk är det mer den eviga vilan, och ordet som används betyder den döde, **rumänska** – *mort/mortul*, **franska** – *le mort*.

På **lettiska** säger man *galds* (bordet) och samma i **Estland** (laud). Det kan man också säga i **Kroatien** (stol) men även *mrtvac*, används vilket betyder den döde.

På **hebreiska** säger man oftast *shulhan* vilket betyder bordet, men mer formellt heter det *domem* vilket betyder tyst eller livlös.

På **danska** säger man *den blinde*, på **isländska** *blindur* och på **norska** *blindemann*. För några år sedan hade Norska Bridgeförbundet förresten ett aprilskämt om att införa ett könsneutralt ord istället för blindemann.

På **polska** heter det *dziadek* vilket betyder farfar eller morfar.

På **irländska** heter träkarlen *dumhach* vilket betyder sandbank, inte så långt från **turkiska** *yer* vilket betyder marken.

All denna fantastiska kunskap kommer från Facebook-gruppen *Women's bridge*.

Har du mer information?



Första rondpriset!

Det finns ett liv även efter man blivit utslagen ur Mini Bridge Cup.

Johan Norberg, adept i lag *Västra sidan*, debuterade i sin första riktiga bridgetävling bara några veckor efter det att ha blivit utslagen ur cupen.

Efter några timmars budträning med Cuebids och budlakan till hjälp, så ställde han upp i en silvertävling. Det blev 40 brickor med mentor Linnea Edlund.

Det är nog inte många som spelar sin första tävling utan att ha spelat en enda bricka med riktig budgivning innan.

Resultatet? 49,1%. Imponerande!

Dessutom fick han rondpris som delades ut av tävlingsledaren Ryszard Sliwinski (t h på bilden).

Lagkamraten Patrick Kimari fick vänta ytterligare några veckor innan sin premiär, då det blev en 24 brickers brönstävling på pensjonärsklubben i Uppsala. Inga rondpriser blev det för Patrick, men väl ett fint resultat: 51,3%.

Pengaregn över Ängelholms BS

Sparbanken Gripen, med ursprung i 19 sparbanker i nordvästra Skåne, ombildades till AB 2003 och i samband med det bildades Stiftelsen Gripen. 2014 avyttrade stiftelsen sitt aktieinnehav i Sparbanken Öresund till Swedbank. Köpeskillingen möjliggör årlig utdelning till 70-100 ideella föreningar och allmännyttiga projekt.

I år har stiftelsen uppmärksammat den fina verksamheten Ängelholms BS har. Klubben har mottagit anslag ur stiftelsen, vilket möjliggjort inköp av brickläggmaskin, nya stolar och bord samt övrig utrustning.



Tor-Björn och Helena.

2019 utnämndes Ängelholms Tor-Björn Bohman till det årets klubbledare. På bilden ses dåvarande styrelsemedlemmen Helena Axelsson delandes ut diplom och blomster. Numera är Tor-Björn invald i Svenska Bridgeförbundets styrelse.

Bridgeklubbar har över lag mycket fina verksamheter och är även socialt viktiga institutioner. Kanske finns liknande stiftelser att söka anslag ur för er klubb?!



STIFTELSEN
GRIPEN

Bridgefestivalen sedd lite utifrån



Bara en av dem har provat på bridge, men alla gillar Bridgefestivalen. Vi har pratat med några som finns i Örebro, och som genom sina jobb möter festivalen. För sommar är lika med Örebro och Bridgefestival. Mängder av bridgespelare rör sig inte bara i och runt Conventum, utan runt om i Örebro.



TEXT: SARA WRIGE, GÖTEBORG FOTO: ÖREBROKOMPANIET, ADOBE STOCK & PRIVAT ILLUSTRATION: ARNE LARSSON, SUNDSVALL

Örebrokompaniet

Pernilla Körberg Törnqvist är chef för möten och evenemang på Örebrokompaniet.

– Örebrokompaniet är ett kommunalt bolag för frågor om möten, evenemang och marknadsföring av Örebro. Jag jobbar med att värva evenemang och ser till att staden har intressanta event och möten.

– Jag har jobbat jättelänge i branschen; det är det absolut roligaste jobbet man kan ha. Det är omväxlande och mycket givande. Det finns många möjligheter, för det händer många spännande saker i staden. Och det är roligt att vara med och stärka platsen.

Vad betyder Bridgefestivalen för Örebro?

– Den betyder mycket för Örebro! Det är runt 1 500 människor under lång tid. Många är på plats i flera dagar och får möjlighet att uppleva vår stad. Det är ett fantastiskt fönster för Örebro, och jag hoppas att de gör fina upplevelser och pratar väl om oss sen. Positiva upplevelser av platsen – det värdet går inte att mäta.

– Stora evenemang är jättehärligt. I samband med festivalen kommer ju människor från hela Sverige och också från andra nationer, ja från hela världen.

Skiljer sig detta evenemang från andra stora konferenser, mässor eller event?

– Det är speciellt att festivalen har varit Örebro troget under många år. Vi har fått bygga upp en relation med evenemanget. Många kommer ju tillbaka varje år. Det är ett av de större evenemangen i Örebro, och som sagt återkommande. Bridgefestivalen är något som vi vill värna.

Vad vill du att bridgespelarna ser eller upplever i Örebro (utöver bridgen)?

– Jag hoppas att de upplever Örebro som en trevlig och vacker stad och att de får ett härligt bemötande. Det är en storstad i ett lättare format och här finns något för alla!

– Kanske kan man också ta möjligheten att upptäcka lite mer än citykärnan. Det finns många pärlor i regionen och närområdet. Jag bor själv i Nora, så det ligger mig varmt om hjärtat. Det är en söt trästad. Askersund är också en ljuvlig plats. Lite närmare finns t ex Naturrens hus och Oset. Runt Hjälmarens finns många fina platser, t ex Katrinelund.

Har du själv provat på bridge?

– Nej. Jag passar nog bättre att jobba kring ett evenemang än att sitta still och spela koncentrerat under lång tid.

Memet Yildiz är ägare av restaurang Al Forno.



– Vi är ett italienskt koncept, ett koncept som vi har haft i 16 år, med fokus

på kvällsmiddagar. Själv har jag jobbat inom branschen dubbelt så länge, i 33 år. Vi var tidiga i Närke-området med pasta, pizza och kebab; vi började redan 1991.

Hur märker du av bridgefestivalen?

– Det är otroligt många kunder, hela dagen, från 11 till 23. Folk kommer på sina pauser. En del är stressade, de vill äta och sen tillbaka och fortsätta spela. En del är glada, en del är irriterade, det är ju tävling och då är det ju så.

– Alla känner varandra, man pratar och skojar och byter bord. Det kan vara en kund som beställer en öl och så när man kommer ut med den så har han bytt bord för han har hittat någon annan att prata med.

– Under festivalen har vi öppet så länge det behövs, ofta till 24, så det blir långa dagar för alla.

Vad vill du att bridgespelarna ser eller upplever i Örebro (utöver bridgen)?

– Jag är en arbetare, så jag vet inte vad som finns. Jag brukar säga till frugan att jag inte ens har tid att komma till stan och fika.

– Men jag hoppas ju att man äter gott. Hos oss rekommenderar jag pasta eller en surdegspizza.

Har du själv provat på bridge?

– Nej, jag har inte så mycket tid. Men jag spelar lite kort med barnen.





**Cecilia Elfving
jobbar med**

**marknadsföring och som ansiktet
utåt för restaurang Amici.**

– Vi är en italiensk restaurang i centrum, med vanlig italiensk mat som pasta och risotto. Vi har en fin innergård, Terrazan, som många gillar.

– Jag skulle säga att hos oss är det en familjär stämning med vår kock Jakob i centrum. Han är en riktig karaktär. Han syns och hörs, lagar supergod mat och tar hand om sina gäster. Det finns många stammisar som kommer för att träffa honom och äta hans mat.

– Hos oss tillagas maten när man beställer. Köket ligger centralt i mitten av restaurangen, så man kan se när den tillagas.

Vad betyder Bridgefestivalen för er?

– Jag har inte varit med så många år, så ännu har jag inte så mycket erfarenhet av festivalen. Men det är så klart en stor möjlighet för oss att möta nya och återvändande kunder.

Hur förbereder ni er för festivalen?

– Vi brukar ha olika erbjudanden. Vi är också flexibla med öppettider, om det t ex sitter kvar folk i restaurangen.

Vad vill du att bridgespelarna ser eller upplever i Örebro (utöver briden)?

– Förutom att komma till Amici? Centralt i stan är en promenad runt slottet alltid fint, och stadsparken också.

Har du själv provat på bridge?

– Tyvärr, nej. Det verkar svårt, tycker jag. Jag är imponerad av alla som spelar.



Anders Karlsson är platschef på Conventum, som ingår i Elite hotells-koncernen. Conventum Arena, Conventum Kongress och Conventum konferens är sammanbyggda i ett kvarter i centrala Örebro.

– Mötesverksamhet är huvudgrenen i verksamheten och brukar delas upp i konferens, kongress, nöje och mässverksamhet. I vår verksamhet ingår också en avdelning för monter- och mässbyggnation, en teknikavdelning. Utöver detta är vi också arrangör till ett antal olika event årligen som t ex vårt LEGO-event,



Örebro slott.

Klossfestivalen, Örebro Öl- & Whiskey-festival, Oktoberfesten samt ett flertal konserter.

– Jag är en dalmas som flyttade till Örebro 2006 och började jobba på Conventum, men i en annan roll än den jag har idag. Jag bor med min familj i Örebro och trivs väldigt bra i staden. På fritiden umgås jag med familj, vänner och gillar att åka skidor, cykla och springa.

Vad betyder Bridgefestivalen för Conventum?

– Bridgefestivalen är ett av våra äldsta återkommande arrangemang och har arrangerats varje år sedan Conventum Arena byggdes 2008. Det som är extra kul för oss, är att festivalen är på sommaren som normalt är lågsäsong för oss. Festivalen är också mycket viktigt för Örebro, eftersom det drar så många människor till staden.

Hur förbereder ni er för festivalen?

– Vi har åtskilliga möten och samtal under året, men nu för tiden är det mest mindre avstämningar då vi haft arrangemanget under så många år. Internt så försöker vi alltid utveckla vår mat- och dryckesverksamhet så att det blir så bra som möjligt för gästerna.

Är det några särskilda nyheter som ni jobbar med på Conventum?

– Den stora nyheter för oss är att vi ska öppna vår nya anläggning Västerås Kongress. Men vi har också startat vår egen teknikavdelning samt har många roliga arrangemang på gång under hösten.

Vad vill du att bridgespelarna ser eller upplever i Örebro (utöver briden)?

– Det finns mycket att göra i Örebro på sommaren. Det finns fina promenadstråk mot stadsparken, Naturens hus och Oset/Rynninge-viken, eller uppströms längs med Svartån mot Karlslund. Det finns många bra restauranger att besöka i Örebro. Slottet med sin sommarutställning om Gustav Wasa är ett annat tips. Det finns också mycket bra shopping i direkt närhet till Conventum.

Har du själv provat på bridge?

– Ja, vi har faktiskt haft en bridgekväll med företaget när Micke Melander var med och instruerade oss alla som var nybörjare. Det blev både lyckat och uppskattat. Vi passade på att göra en minivariant av vår kiosk, så vi fick äta kok-korv – precis som på festivalen!





I en medmänsklig värld

Söndagen den 26 mars spelades en simultantävling runt om i landet till stöd för Ukraina. Sammanlagt blev det 68 165 kr som donerades till Röda Korsets insamling för Ukraina.



TEXT & FOTO: ELENA STRÖM, SOLNA

Många klubbar visade intresse för simultantävlingen. Förutom att klubbarna och förbundet donerade spelavgifter från denna tävling, genomfördes även insamling i form av bössor i klubblokaler. Totalt samlade bridgerörelsen denna dag in 68 165 kr.

BK S:t Erik var en av klubbarna som donerade alla intäkter från tävlingen till Röda Korset och Ukraina. Här samlades 11 450 kr in.

Stämningen i lokalen var festlig. Det fanns även en ukrainsk flagga som en av deltagarna, Johan Englund (lilla bilden), hade tagit med sig.

Caféet stöttade också denna dag Ukraina – och i serveringen kunde man se ett nytt ansikte. Det var 34-åriga Viktoriia Shvetsova, nykommen flykting från Ukraina, timanställd på obestämd tid.

Vi satt en stund i cafeterian på S:t Erik och jag fick en skrämmande bild av det mänskliga lidandet och den humanitära katastrof som drabbat så många människor.

Viktoriia som kommer från den lilla anrika staden Chernihiv, som ligger på vägen mellan Belarus och Kiev, berättar:

– Vi är ett fredligt folk och vi var inte förberedda på detta krig som plötsligt slog våra liv i spillror. Helt oväntat blev vi fångade mitt i våldsamma beskjutningar utan mat, utan vatten, elektricitet och mediciner. Vi hade pengar, men affärerna var tomma.

En olycka kommer sällan ensam:

– Min man som är 35 år blev skjuten och förlorade ett ben. Han blev opererad flera gånger men såret var infekterat och vi var tvungna att söka hjälp i ett annat land för att rädda



Viktoriia serverar ser till att bridgespelarna får gott fika.

hans liv. Vi har inga barn, bara två katter och en häst. Det var bråttom att operera det amputerade benet på nytt. Vi flydde med buss till Polen – med var sin handväska som enda bagage.

Hur hamnade du i Sverige och på S:t Erik?

– Min man opererades i Polen, men de rekommenderade ytterligare medicinska ingrepp i bl a Kanada, Schweiz eller Sverige. Vi hade tur att träffa de rätta personerna i rätt ögonblick. Vi valde Sverige, fast vi inte hade några vänner här. Men vi mötte många som ville hjälpa oss med allt de kunde. Vi fick hjälp med tillfälligt boende, med mat, kläder och pengar. Det blev också två nya lyckade operationer. En av våra nyfunna vänner kände en person som var elev på Stockholms Bridgeskola.

Vi fick veta att de behövde hjälp i serveringen. Jag hade aldrig förut jobbat på ett café och blev överlycklig när jag fick chansen att arbeta där. Jag är utbildad lärare i engelska och har också erfarenhet av bokföring och skötsel i stall.

Vilka var dina första intryck av Sverige?

– Människornas empati och välvilja att sätta oss i säkerhet och att hjälpa till med allt de kan. Vi möttes av humanitet och mänsklighet som vi aldrig hade upplevt tidigare. Ert språk är svårt, men jag har påbörjat en onlinekurs i svenska.

Spelar du bridge?

– Det är precis det som alla frågar om, skrattar Viktoriia.

Hon fortsätter:

– Nej, jag spelar inte bridge än, men en sak i taget.

Vilka är de vanligaste svenska orden du hör när du står bakom disken?

– Kaffe med mjölk, tack!



Första mästarna korade i MiniBridge Cup

Första upplagan av MiniBridge Cup spelades hem av ett skånelag. Finalen avgjordes i ett slutspel mellan fyra lag där alla mötte alla.

TEXT: PETER VENTURA, KARLBO FOTO: MALMÖ BK & PRIVAT



MiniBridge Cup är en lagtävling som startar med en grundomgång och fortsätter i cupformat för att få ned antalet lag till fyra finallag. I slutet av april avgjordes den första cupen. Det blev skåningar i toppen – både ettan och tvåan var lag från Malmö.

Vinnarna, *Malmö BK Göran*, säger att det var spännande ända till de sista två brickorna. De berättar, att det varit svåra beslut och mycket att fundera på. En av lagmedlemmarna säger även att MiniBridge Cup har varit en jättebra metod för att komma in i spelet mer. Budgivningen kan vara väldigt svår, men för att kunna delta i denna cup behöver man bara spela korten. Budkorten kan läggas åt sidan.

I varje lag ingår en bridgespelare, vilken benämns mentor, medan övriga tre är noviser. I vinnarlaget är Göran Nilsson från Tomelilla lycklig mentor.

Göran, hur kom det sig att du drog ihop ett gäng till MiniBridge Cup?

– Det är inte alls min förtjänst! Min sambo, Susanne Levin, ansvarar för medlemsrekrytering på Malmö BK. De hade flera lag till start och behövde fylla ut lagen med mentorer. Susanne hade eget lag och det stötte vi på och slog ut i kvalet, men hennes adepter slutade etta och tvåa. Vad härligt att ge många människor en ny och stimulerande hobby för livet.

Hur har det varit att spela i lag med tre gröngölingar?

– De är väldigt duktiga och driftiga alla tre. I finalspelet spelade fyra lag som alla vunnit sina kvartsfinal. Vi lyckades vinna alla våra tre matcher.

Har någon av dem tagit sig an bridge?

– Absolut! Alla är nu aktiva bridgespelare och de skämmer inte ut sig på klubbkvällarna. Lite upp och ner, visst, så är det ju när man är ny, men alla tre är oväntat talangfulla. De har kortsinne och pas-

är nog helt avgörande för att kunna rekrytera ungdomar. De vill inte gå tolv lektioner innan de kan börja spela. En stor fördel är att ha en viss kortvana. Det hjälper till.



Sverigebäst i MiniBridge 2023. Fr v. Jimmy Nordkvist, Torbjörn Wolff, Roger Stjernborg och mentor Göran Nilsson.

sion för bridge. Vägen till att bli bättre är ofta att spela och läsa mycket. Just nu studerar de förbundets kursserie *Spela Bridge* där Nordisk Standard lärs ut. Susanne har hållit temakvällar på klubben och där har de också dykt upp. Nu byggs kunskaperna på med UD, starka händer och det svåra motspelet. Fullärd blir man ju aldrig och egentligen är det otroligt att 52 kort kan skapa så många kombinationer. För varje hand man plockar upp öppnas en helt ny värld...

Hur tycker du MiniBridge fungerar som ett första trappsteg till bridge?

– Det är ett bra rekryteringsverktyg. Du kan kasta in vem som helst och på minuten går det att direkt börja spela! Det

Så du tror att det går att rekrytera unga till bridgesporten?

– Det borde gå att komma till skolan med MiniBridge. De behöver inte kunna Stenbergs 2NT för att sätta igång, för hela budgivningssekvensen är bortkopplad. Budtrappan är en viktig del i MiniBridge och en genväg för att nå fram till ett kontrakt.

Vid årsskiftet drar en ny cup igång. Vad vill du säga till andra som funderar på att ragga ihop ett lag?

– Det är fritt fram för vem som helst att dra ihop ett gäng. Men ytterst är det ju klubbarnas ansvar, som verkligen borde aktivera sig och dra ihop många lag. Utan rekrytering kommer klubbarna obönhörligen dö ut.

Jag förstår mig inte på klubbar utan en omfattande rekryteringsverksamhet. Det borde vara klubbens prio ett, för även om klubben fungerar idag kommer den förr eller senare att tyna bort om det inte fylls på med nya spelare. Det krävs en styrelse som har den insikten.

Kommer du försöka försvara titeln med ett nytt lag?

– Det var jätteroligt att spela denna cup och att det gick bra gjorde inte saken sämre. Jag hade förväntat mig fler lag till start, men hoppas att fler nu tar chansen i nästa cup. Ge det en chans – prova på! Malmö BK kommer säkert att ha många lag till start – och själv kommer jag att vara mentor för något av dem.

Bridgekväll på kontoret – blev succé!

En bridgeintroduktion på företaget Enfo i Göteborg blev mycket lyckad och skribenten, Irma Petersen, uppmanar fler bridgespelare att ordna liknande bridgepresentationer.

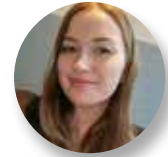

TEXT: IRMA PETERSEN, GÖTEBORG FOTO: IRMA PETERSEN, GÖTEBORG & ENFO

”Kan inte du lära oss hur man spelar bridge?” frågade de mig.

Diskussionen drog igång under en kväll tillsammans med Enfo's Brädspelsklubb. Enfo är ett nordiskt IT-konsultbolag som har kontor bl a på Vallgatan i Göteborg. Här jobbar jag som IT-projektledare. Enfo's Brädspelsklubb (Enfo Boardgamers) startades av kollegan Marco Harjutsalo. Marco anordnar träffar på kontoret en kväll i månaden där vi kollegor samlas för att spela olika typer av brädspel. När de fick höra att jag spe-



Denny Andreasson och Irma Petersen samlar uppmärksamheten för att dra igång bridgekvällen.

Bridgeresor 2023



Spanska Solkusten

Följ med och spela bridge och delta i trevliga utflykter i soliga Andalusien. Vi spelar bridge vid 7 tillfällen à 4 h inkl. kaffepauser. Flyg, boende, Picassomuseet och lunch i Malaga, vinprovning i bergsbyn Mijas pueblo, Andalusiskt äventyr inkl. lunch och gemensamma middagar ingår i priset.



Kalle Persson – vår omtyckte bridgeledare, har spelat bridge i 45 år, undervisat sedan 1980. Välkommen med!

Medlemspris: 17 950 kr
ARN & CPH 9 dagar, 7 nov 2023

Boka på www.reseskaparna.se

ReseSkaparna 08-94 40 40
EVENT & RESOR

lar bridge kom jag inte undan. ”Då måste du anordna en bridgekväll för oss!”.

Ryktet spred sig

Från början föreställde jag mig uppemot max 8-10 personer en helt vanlig kväll under en av de klassiska brädspelsträffarna, men intresset för bridgen blev större än jag kunde ana. Ryktet om en bridgekväll spred sig och jag fick många frågor både i korridoren och vid kaffemaskinen under de kommande dagarna.

Efter att ha bestämt ett datum och börjat planera efter det, fick vi plötsligt tänka om. Två andra grupperingar på Enfo, Site Engagement och Aktivitetsgruppen, hade nu hört ryktet och kontaktade oss direkt: ”Vi har planerat en heldag på kontoret den 28 februari. Bl a ska vi ha en gemensam frukost, en extern föreläsare, en fika där vi diskuterar om Enfo's framtid, och så en efter work på kvällen. Vi vill gärna få in en annan aktivitet än bara efter work. Vad säger ni, ska vi slå ihop våra planer och köra bridgen samma kväll?”.

Nu fick vi maila ut till hela Göte-

borgskontoret, vilket innefattar ca 120 personer! På den stora skärmen i Enfo's reception lockade man med bridge och informerade om den kommande dagen. På fettisdagen, när många kollegor fikade tillsammans tog vi tillfället i akt att ställa oss upp och informera muntligen också.

Fick ta hjälp

Jag vågade inte längre ta ansvar för bridgekvällen helt ensam. Jag kontaktede Axel Selvén och Denny Andreasson som var villiga att hjälpa mig. Robert Bäck hjälpte till med att lägga i ordning brickor med enkla spelföringar. Bridgens Vänner i Göteborg gav mig bidrag inför kvällen. Jag kontaktade Arne Larsson och bad om att få hänvisa dem till hans bridgeskola.

Linnea Edlund, Uppsala, hade en färdig PowerPoint-presentation som jag fick lov att återanvända och hämta inspiration från.

Jag beställde även ett gäng Minibridgebroschyrer från Bridgeförlaget som jag delade ut. Flera av dessa broschyrer fick

jag ge ut i förväg, då många var ivriga och ville läsa på innan. Jag var chockad över hur stort intresset var!

Eftersom Denny är tävlingsledare på Kronhusklubben, som ligger på Kungsgatan precis intill kontoret, fick vi låna bridgebord och budlådor därifrån.

Denny, Axel och jag gick igenom presentationen tillsammans. Mina kollegor bläddrade nyfiket i sina broschyrer och avbröt med frågor. Därefter fick de prova på att spela Minibridge – vilket de tyckte var jättekul! Även om inte alla provade på att spela, var vi ca 30-40 personer totalt som lyssnade på genomgången.

Jag vill tacka Bridgens Vänner och alla er som hjälpte mig med arrangemanget. Bridgekvällen blev en succé och nu planerar vi redan inför ett nytt tillfälle till hösten!

Kanske kan *du* ordna något liknande på din arbetsplats?

Enfo

Enfo har över 800 nischade experter och jobbar för en mer hållbar och intelligent värld där teknologi stärker människor, affärer och samhällen och stöttar deras utveckling. Mer info: www.enfo.se.



“WOW! Vilken lyckad kväll!”

JOSEFIN STENMARK

Min föreställning var att bridge tar år att lära sig att spela. Därför blev jag förvånad över hur snabbt vi ändå kom i gång, och hur roligt det var! Det var dessutom väldigt intressant att få veta mer om bridgens historia och smittas av Irma, Axel och Denny's entusiasm för spelet.



RICKARD VARNFORS

Bridgekvällen vi hade på Enfo var en alldeles utmärkt introduktion till bridgens värld. Först lite bakgrund med en dragning kring bridgens historia och dess regler. Därefter var det skoj att få prova på att spela med kunniga och välmeriterade instruktörer vid sin sida samt goa kollegor som med- och motspelare. Det var en toppenkväll, helt enkelt!



SANNA FAGERSTRÖM

Jag vill börja med att säga WOW! Vilken lyckad kväll och kul att få insikt i vad Bridge faktiskt är. Minibridge kändes som en bra början med tanke på komplexiteten i spelet. Jag förstår att man blir biten och att det krävs många spel innan man blir riktigt bra på det. Det här vill jag absolut testa igen.

GULDGRUVAN

Under Bridgefestivalens avslutande helg, 5-6 augusti, spelas partävlingen **Guldgruvan**. På lördagen inleds tävlingen med kval (Gröna Hissen) och följs av finalspel på söndagen. Carry over används.

I samtliga grupper utdelas guldpoäng, därav namnet, enligt följande modell. Grupp A: 10-7-5-4. Grupp B-C: 3-2-1. Grupp D-G: 2-1. I alla övriga grupper som därefter följer belönas endast segrarparet med 1 GP. Inga silver- eller bronspoäng utdelas i tävlingen.

Det spelas 42 brickor på lördagen och 38 brickor på söndagen. Startavgift: 300 kr. 40% går tillbaka i prispengar. I grupp B-J får vinnarparet 1.000 kr. Resterande prispott fördelas på topp-5 i A.



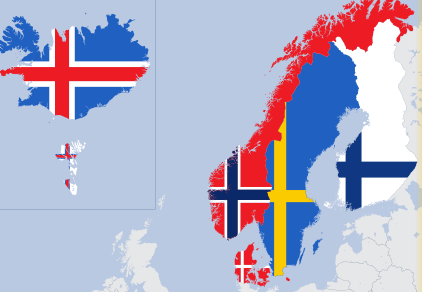

NORDISKA BRIDGEMÄSTERSKAPEN



Örebro ♣ 30 maj – 1 juni 2023



Vi grävde guld i Örebro!



ÖPPEN KLASS – NORGE



Tor Eivind Grude, Allan Livgård, Christian Bakke,
Terje Aa & Tolle Stabell (kapten).



DAMER – SVERIGE



Upptill: Klara Gustafsson, Louise Hallqvist, Ylva Johansson,
Marie Johansson, Linnea Edlund (kapten) & Sara Asplund Sivelind.



U26 – SVERIGE



Johnny Östberg (kapten), Erik Hansson,
Markus Bertheau, Castor Mann, Erik Wiberg,
Klara Gustafsson & Alexander Sandin.



U21 – NORGE



Lars Eide (kapten) Erleta Plana, Maren Idland Sægrov,
Anders Brogeland & Are Borgar Landsvik.



Sverige bäst i NM

Två guld och två silver. Det blev Sveriges fina facit vid Nordiska Mästerskapen som spelades i Örebro månadsskiftet maj-juni.

TEXT & FOTO: PETER VENTURA, KARLBO



Guld i damklassen och silver i öppen klass betydde att Sverige spelade hem fjärde raka NBU Trophy. Som vanligt anfördes vi av de svenska damerna som de senaste åren skämt bort oss med både bra spel och medaljer. Flera namnkunniga damer var inte med i NM, så på damsidan har vi såväl bredd som topp.

Eftersom Färöarna inte kom till spel i damklassen fick vi ett extra damlag till start utom tävlan, vilka fick värdefull mästerskapsrutin.

Klara Gustafsson nöjde sig inte bara med en guldmedalj; hon tog två! Efter inledande spel med det vinnande damlaget fortsatte hon guldjakten i U26-laget.

Det var på vippen att det skulle bli guld även i U21-klassen. Våra unga talarer fick nu nöja sig med silver, men det finns gott hopp om framtida triumfer för Matteo Nordqvist (13), Filip Asplund Sivelind (14), Joakim Johansson (15), Harry Hjort Warlenius (18) och Ivar Lichtenstein (18).

Fina resultat, fina spel

Ett svep med minnesvärda svenskbrickor inleder vi med den som i särklass genererade flest imp för de svenska lagen.

Alla svensklag undvek slam i spader på Nord-Syds ledd, vilket var avgörande med tanke på snedsitsen. Istället hittade de andra slammar som gick hem – medan samtliga motståndare antingen missade slam eller gick bet i slam med



De svenska kaptenerna, Linnea Edlund och Fredrik Kronmarker, behåller NBU Trophy i ytterligare två år (minst).

fel trumf. Det var nästan ofattbart – och brickan gav sammanlagt hela 78 imp till de svenska lagen!

Så här bjöd Lena Johansson och Ylva Pyykkö:

SYD Pyykkö	VÄST	NORD Johansson	ÖST
1♦*	pass	2♣	pass
2NT	pass	3♥	pass
3NT	pass	4♠	pass
6♣	pass	pass	pass

1♦ kunde vara nertill ett kort. När Nord visade en trefärgshand värderade Syd hjärterkungen ha bättre värde i ett klöverkontrakt än i ett spaderdito. Det visade sig vara korrekt, för i 6♠ gick det inte att undvika en förlorare i trumf och med hjärteress därtill går spaderslammen bet. I 6♣ kunde en spaderförlorare sakas på hjärterdam.

Bästa kontraktet nådde småkillarna Matteo och Joakim i U21-laget. I en budgivningstävling hade de fått 11 poäng av 10 möjliga, eftersom det alltid finns tolv

stick i sang och 6NT var vad killarna bjöd.

Tresangare utan utsikter?

Med ruterkung i utspel av Syd såg följande tresangare inte ut att ha särskilt goda utsikter:

Sara Asplund Sivelind ingrep med ruteress och släppte sedan en klöver runt till Syd. Danska Syd ville att rutern skulle spelas från Nord, för att fånga upp eventuella kn-x hos spelföraren. Hon fortsatte därför med en lurig hjärter från ess fjärde. Sara överlistar man inte särskilt lätt – och hon hoppade upp med hjärterkung, slog upprepade spadermaskar och noterade strax därefter tio stick i protokollet. Det gav 10 imp, när man vid det andra bordet övat sig i 4♠ med en bet efter felgiss i hjärter.

Fler lyckade slambrickor

I öppen klass spelade två bord 6♥ och

ett 6♦. I ruterslammen är det viktigt att lägga ner rätt trumfhonnör för att inte ge Väst stick på damen.

Ola och Mikael Rimstedt dubblade Syds 6♥. Budgivningningen hade avslöjat att Mikael som Öst troligen hade renons i ruter. Ola inledde med att ta för en spaderhonnör och fortsatte sen i ruter för en straff. Ruterutspel hade givit två straff, men tvillingarna var nöjda med att ha betat slammen som gav 13 imp till Sverige.

Tuva Nilsmark och Ann-Sophie Andersson var enda par i damklassen att bjuda slammen. Så här bjöd de.

SYD	VÄST	NORD	ÖST
Andersson		Nilsmark	
1♦	1♠	2♦	4♣
4♥	pass	5♦	pass
6♦	pass	pass	pass



♠ E 10 9 5 4	♠ N	♠ 6
♥ K kn 9 2	♥ V	
♦ 9 7 2	♥ Ö	
♣ D	♥ S	
	♠ 2	
	♥ 10 8 4 3	
	♦ E D kn 10 6 4	
	♣ 7 5	

Efter att ha fått trumfstöd tog Syd med sin spelstarka hand en chans på slam.

Väst började med spaderess och när spelföraren i andra stick kom in gällde det att lokalisera vilken hand som eventuellt hade tre trumf. 2-1 i trumf vållar ju inga problem. Ruteresset i bordet – och Syd kunde nöjt se att det var Öst som var utan. Rutermask följde och hemgången var säkrad. 11 imp gav det.

Eftersom Öst spärrat med 4♣ var Väst favorit att ha längd i ruter, tyckte jag, och frågade Ann-Sophie varför hon gjorde rätt i trumf. Svaret var oväntat:

– Kvinnlig intuition!

Dansk dynamit

Nej, detta var inte Danmarks NM. Vi noterade dock ett trevligt motspel signerat danske Charlotte Koch-Palmund. Hon satt Väst med följande hand och lyssnade till budgivningningen:

♠ E 10 9 5 4	♥ K kn 9 2	♦ 9 7 2	♣ D
SYD	VÄST	NORD	ÖST
	pass	1♣	pass
1♦*	1♠	1NT	2♠
3NT	pass	pass	pass

1♦ var överföring till hjärter och 1NT förnekade tre eller fler hjärter.

Partnern spelar ut spadersex, som är andra eller fjärde kortet från toppen, och träkarlen läggs ned:

Charlotte vann första stick med spaderess, men vad skulle hon fortsätta med?

Hon visste utifrån budgivningningen att Nord som mest hade två hjärter, så hon la ner hjärterkung – och fick sticket. Mer hjärter visade sig vara vägen framåt.

Given:

♠ E 10 9 5 4	♠ K D kn 8	♠ 7 6 3
♥ K kn 9 2	♥ D 6	♥ E 7 5
♦ 9 7 2	♦ K 8	♦ 5 3
♣ D	♣ K 10 8 6 3	♣ E kn 9 4 2
	♠ 2	
	♥ 10 8 4 3	
	♦ E D kn 10 6 4	
	♣ 7 5	

Öst kunde vinna med esset och fortsätta i hjärter så att träklarens 10-8 fångades upp av Västs kn-9. Därefter följde klöverdam till kung och ess. Klöverknekt blev den tredje straffen.

Tuffa juniorer

I rött mot grönt tog Erik Hansson upp denna hand:

♠ 10	♥ EK 3 2	♦ K 8 6 5	♣ 9 7 6 3
------	----------	-----------	-----------

Till höger öppnades det med 2♠ och Erik valde en tuff upplysningsdubbling. Vad skulle du nu göra, när partnern hoppar till 5♥ som slaminvit?

Några tilläggsvärden var svåra att finna, men även om läget måste diskuteras inom paret är det vanligt att budet söker topparna i trumf, så Erik höjde djärvt till lillslam. Det var helt rätt, när given var denna:

♠ K D 8 7 3 2	♠ N	♠ 10
♥ –	♥ V	♥ EK 3 2
♦ 10 7 4	♥ Ö	♦ K 8 6 5
♣ K kn 5 2	♥ S	♣ 9 7 6 3
♠ E kn 5 4	♠ 9 6	
♥ D kn 10 9 5	♥ 8 7 6 4	
♦ E 9	♦ D kn 3 2	
♣ E 10	♣ D 8 4	

Tre spader kunde stjälas på bordet (två med höga hjärter). 4-0-sitsen i trumf störde inte, eftersom trumffärgen var solid. Allt Nord-Syd fick var ett klöverstick.

Som väntat hade inte norska U21-paret vid det andra bordet hivat sig upp till slam med bara 26 hp. 13 imp till Sverige.

Viktiga segrar mot Norge

Två vinster i gruppspelet mot huvudkonkurrenten Norge la grunden till svenskt guld i U26-klassen.

Här följer några intressanta spel från norgekampen.

♠ E D 7	♠ N	♠ K 6 3	
♥ kn 5	♥ V	♥ D 8 4 3 2	
♦ D 9 7 6 3	♥ Ö	♦ E 10 2	
♣ K D 3	♥ S	♣ 8 5	
♠ kn 10 9 8 5	♠ 4 2		
♥ EK 7	♥ 10 9 6		
♦ K 8 4	♦ kn 5		
♣ 10 2	♣ E kn 9 7 6 4		
SYD	VÄST	NORD	ÖST
	Gustafsson		Sandin
pass	1♠	pass	pass
pass	2♠	pass	2♣*
pass			pass

Femkortsöppning inledde och 2♣ var konventionen Drury. Den ger möjligheten att stanna på tvåtricksnivån med en god hand och trumfstöd.

Det blev ruter ut till knekt och kung. Klara spelade trumfknekten och Nord hoppade upp med esset. Ruterfortsätt-



SILVER I U21-KLASSEN – SVERIGE



Karl Asplund (kapten) Harry Hjort Warlenius, Ivar Lichtenstein, Filip Asplund Sivelind, Joakim Johansson & Matteo Nordqvist.



SILVER I ÖPPEN KLASSEN – SVERIGE



Fredrik Kronmarker (kapten), Peter Bertheau, Simon Hult, Frederic Wrang & Fredrik Nyström. Saknas på bild: Ola & Mikael Rimstedt.

ningen vanns med tian och handen spelades in på hjärteress. Så släpptes spadertio runt och när det gick bra spelades spader till kung. När hjärtern satt jämnt kunde två klöverförlorare sakas på handen. Det blev hela tolv stick; ÖV -230.

Budgivningen vid det andra bordet:

SYD	VÄST	NORD	ÖST
Mann		Hansson	
pass	1♠	1NT	pass
pass	pass	pass	D

Efter ett naturligt spaderutspel kunde Erik vinna första stick med damen. Spaderess och sex klöverstick gav ett övertrick och +280. 11 imp till Sverige.

Två bricker senare fick Klara ånyo briljera som spelförare:

♠ D kn 7 4	♥ 10 2	♦ 9 2	♣ EK 7 6	♠ 10 6 5 3	♥ KD kn 5 4	♦ D	♣ D 5 3	♠ EK	♥ 9 7 6 3	♦ K 5 4	♣ kn 9 8 4
				♠ 9 8 2	♥ 8	♦ E kn 10 8 7 6 3	♣ 10 2				
SYD	VÄST	NORD	ÖST								
	Gustafsson		Sandin								
	1NT	pass	2♣*								
pass	2♠	pass	3NT								
pass	pass	pass									

Onlinekurs!

Svenska Bridgeförbundet fortsätter sin onlinesatsning som komplement till det lokala kursutbudet.

Kursen förutsätter inga förkunskaper utan är för dig som är nyfiken på att testa och lära dig bridge.

Kursen kommer att genomföras på plattformen Realbridge. Allt du behöver är en dator med tillgång till internet. Vår personal hjälper dig igång och en erfaren kursledare guidar dig genom bridgens underbara värld!

Anmälan eller frågor till onlinekurs@svensktbridge.se

Start 24/9!



DAMLAG 2 – SVERIGE



Ann-Sophie Andersson, Tuva Nilsmark, Linnea Edlund (kapten), Ylva Pyykkö och Lena Johansson.



Juniorkapten Johnny Östberg reflekterar över juniorernas frukostvanor...

Han mittemot, endast en kopp te. Till höger ett glas juice och ett stort lass pannkakor med sylt och grädde! Den fjärde tog endast ett glas juice! Men spelet verkar ju fungera ändå!

Nord spelade ut hjärterkung som vanns med handens ess. Klara räknade till fyra spader-, ett hjärter- och tre troliga klöverstick. Det är åtta stick. Nionde sticket skulle kunna komma från den känsliga ruterfärgen (om Nord har esset), i klöver (om damen ramlar under E-K) eller kanske skulle ett hjärterstick kunna etableras.

Klara löste biffen på ett fiffigt sätt, då hon i andra stick spelade låg klöver upp mot bordets knekt. Nord såg ingen anledning att hoppa upp med damen och la lågt – och fick snopet se knekten vinna sticket. Det betydde också spelförarens nionde. Jämn hemgång.

Tyvärr gav inte den fina spelföringen några imp, då svenskarna vid det andra bordet gick fel i motspelet. Det blev därför en likabricka, men utan Klaras kluriga spelföring hade det blivit en förlustbricka istället.

Avgörandets minut

I jakten på silvermedaljen i den öppna klassen visade sig tävlingens sista bricka bli avgörande. Guldet var utom räckhåll, men Sverige hade halva silvermedaljen i handen då de med någon enstaka imp ledde mot Danmark och den sista brickan lades fram.

♠ EK 5 3 2	♥ -	♦ kn 7	♣ E kn 9 8 7 6	♠ D 8	♥ ED 7 6 4 3 2	♦ K 8 4 3	♣ -
				♠ kn 10 7 6 4	♥ 10 9 8 5	♦ 6	♣ K 4 3
				♠ 9	♥ K kn	♦ ED 10 9 5 2	♣ D 10 5 2
SYD	VÄST	NORD	ÖST				
Wrang	Hemberg	Nyström	Buus-T.				
1♦	2♣	4♣*	D				
pass	4♠	5♣*	pass				
5♥*	5♠	6♦	6♠				
D	pass	pass	pass				

Inget hotar 6♦ spelat av Syd, eftersom Öst inte kan komma in för att ge Väst en hjärterstöld. Öst gjorde därmed rätt som offrade sig.

Fredrik Nyström behövde hitta partnerns ingång för att kunna få en klöverstöld. Den fanns i ruter, men baserat på Syds 5♥ valde Fredrik att dra från sitt hjärteress. Ridå! Spelföraren stal, spelade två trumfronder och sen spelade klöverfärgen sig själv när Nord visade sig vara utan när kungen spelades.

Det blev verkligen en lyckosam offring av danskarna; 6♠ gick hem för -1310 och det gav förstås stort silverhopp för de hvid-røde.

Skulle Peter Bertheau och Simon Hult vid det andra bordet kunna matcha den grymma scoren? Peter visade en tvåfärgshand efter Syds ruteröppning och budgivningen fortsatte så här:

SYD	VÄST	NORD	ÖST
Plejdrup	Bertheau	Lahrman	Hult
1♦	3♦*	3♥	4♠
pass	pass	5NT*	6♠
D	pass	pass	pass

Lahrman hade kunnat ordna silvret till Danmark genom pass på 4♠, men det var inte aktuellt med hans hand. Över 5NT, som bad Syd föreslå en trumfärg, offrade sig Hult direkt och när Syd dubblade hade budgivningen utvecklat sig på ett liknande sätt som vid det andra bordet.

Strålkastarljuset var nu på Syd. Ett klöverutspel ger Nord en stöld och ruter i retur ger motspelarna ännu en klöverstöld och två straff. En annan möjlighet för Syd är att inleda med ruteress och sedan byta fot och ge partnern en klöverstöld. Båda framkomliga vägar var svåra att lösa för Nord-Syd – och de danska silverdrömmarna gick upp i rök i samma sekund som Syd spelade ut hjärterkung.

Även Louise i damlaget försökte med att underspela hjärteress. Likabricka även där.

En rutinerad stab, med flerårigt arbete på bl a Bridgefestivalen, såg till att resultatrapportering, BBO-sändningar, bulletin, tävlingledare och övrigt fungerade smidigt. Tack för fina arbetsinsatser: Johan Grönkvist, Suzanne Lemborn, Carina Wademark, Micke Melander, Tomas Brenning, Peter Ventura, Ryszard Sliwinski, Thomas Winther, Björn Holm och Kati Sandström.

2025 står Island som värd.

Resultat och mer information om NM kan läsas på www.svenskbridge.se

Avgöranden från Laholm

Guldtävlingen i Laholm vanns av Johan Nilsson och Magnus Eriksson. Magnus berättar om några avgörande givar.



TEXT: MAGNUS ERIKSSON, HAVERDAL FOTO: GUNILLA JOHANSSON, LAHOLM & LENNART NORDBERG, MELLBYSTRAND

Johan visade prov på god kortläsning på bricka 3:

♠ ED 9	♠ kn 7 4	♠ 10 8 5 3 2	
♥ E kn	♥ 9 6	♥ D 4	
♦ kn 3 2	♦ 10 6 5	♦ KD 8 7 4	
♣ EKD 9 7	♣ kn 10 6 5 2	♣ 3	
	♠ K 6	♠ K 10 8 7 5 3 2	
	♥ K 10 8 7 5 3 2	♥ E 9	
	♦ 8 4	♦ 8 4	
SYD	VÄST	NORD	ÖST
	Johan		Magnus
3♥	3NT	pass	pass
pass			



Ovan:
Guldtävling
i Laholms
BK:s lokal,
Hökagår-
den.

Rund bild:
Vinnarparet
Johan (t v) och
Magnus.

3NT var ett praktiskt bud av Johan. Handen är lite överstark med många poäng, men alternativet att dubbla som upplysning gör det knepigt om partnern bjuder 4♦. Jag misstänkte att budet kunde innehålla en lång bra klöver och ville inte korrigera till 4♠ om partnern bara hade dubbelton.

Nord spelade ut hjärter till Johans knekt. Johan fortsatte med ruterknekt (som han fick för) och mera ruter. Kanske kunde det lura motståndaren att tro att Johan från början hade knekt-hacka. Denna gång var Syd tvungen att ta andra gången. Syd fortsatte med hjärter till esset och Johan spelade ruter. På den fjärde rutern sakades spaderrio, men vad skulle sakas på sista rutern?

Johan resonerade som så, att Nord förmodligen hade spaderkung, med tanke på Syds spärröppning. Syd har fyra svarta kort och sakade hjärter på de tre ruterna. Nord hade sakat spaderfyra på fjärde rutern. Det kändes som att Nord hade fyra eller fem klöver. Johan sakade

därmed en klöver på sista rutern, så gjorde även Nord.

Nu följde fyra ronder klöver och då var tanken att Nord skulle komma in och tvingas spela från sin spaderkung upp i ess-dam. Denna gång hade masken lyckats, men 3NT med två övertrick efter en genomtänkt spelföring var ändå värt 89%.

De flesta var i 4♠ med ett övertrick.

Bra stolar

Man vinner inte partävlingar utan att ha "bra stolar", d v s stabilt spel där motståndarna gör fel. Ibland måste även lite spekulation vara lyckat. Som på bricka 13.

♠ KD 10	♠ kn 8 4	♠ E 7 5 3
♥ 10	♥ K kn 6 4 3	♥ 9 8 5 2
♦ kn 10 9 6	♦ E 5 4	♦ K 7
♣ K 7 6 4 2	♣ kn 5	♣ ED 9
	♠ 9 6 2	
	♥ ED 7	
	♦ D 8 3 2	
	♣ 10 8 3	
SYD	VÄST	NORD
	Johan	
1NT	pass	1♥
pass	pass	pass
		pass
		2♠!

Nord öppnade med 1♥ och lovade minst fyra kort.

Jag ville inte upplysningsdubbla 1♥ med bara två ruter. Efter Syds 1NT blev det pass runt till mig i fjärde hand. Dubbelt nu hade visat bra kort med hjärter bakom öppningshanden – och så bra var inte 9-8-5-2... Syds 1NT förnekar fyra spader, så jag hoppades att partnern kunde bidra med minst tre spader. Jag spekulerade med 2♠ – och blev belönad med en fantastisk träkarl.

Syd startade med trumf och jag tog med spaderkung på bordet. Fortsättningen blev hjärter till Syd och ny trumf följde.

Nu var det bara att hålla tungan rätt i mun (inte i rätt mun). Utspelet och fortsättningen i spader tydde på 3-3-sits hos motståndarna. Jag tog med spaderdam och fortsättningen blev klöver till handen och hjärterstöld med spadertio. Tillbaka till handen i klöver och uttrumfning. Nu togs klöverna på bordet och avslutningsvis ruter till kungen gav elva stick och alla poäng.

Vilda västern i SM-lag

Guldet i SM Lag såg ut att gå till Östergötland, men med bara två brickor kvar smet stockholmslaget *Sjöqvist* förbi och vann.

TEXT: BERTIL G JOHNSON, PORTUGAL FOTO: TOMAS BRENNING, ENKÖPING & THOMAS WEDIN, SKÖVDE



Kathrineföljarna klev i fjolårets final upp i ledning för första gången med endast en bricka kvar att spela. Årets lagfinal blev lika spännande den. Det visade sig nämligen att i sista matchen möttes *Dyra Englund*, som låg etta, och tvåan *Sjöqvist*. Även trean, *Carbonnier*, mötte fyran, *Pierre*. *Sjöqvist* från Stockholm spelade hem guldet efter att ha övertagit ledningen för första gången med endast två brickor kvar att spela. *Dyra Englund* från Östergötland fick ett bittert silver efter att ha varit i ledning sedan andra rondan. *Carbonnier*, Skåne, tog bronset. Förra årets vinnare, *Kathrineföljarna*, slutade femma medan förra årets silvermedaljörer, *Ebenius Crew*, kom åtta.

Vad som helst kan hända

I bridge kan man förvänta sig det mesta, men många brickor upplevdes som rena rama vilda västern. Läs vidare så kommer du att förstå vad jag menar.

Vill man uppleva action som åskådare är ett bord med Johan Säfsten och Per-Erik Malmström inget dåligt ställe att befinna sig vid. Här är en bricka i möte med *Pierre* från Norrbotten.

Visst, det saknades två ess, men det är ju inte något avgörande hinder. När Norén efter en lång fundering valde att spela ut klöver var de tolv sticken snart i hamn.

”En dryg 33-procentare”, skulle salig Jan Wohlin ha sagt – en av tre möjliga utspelsfärger. Man kunde ju också tänka sig att Väst returnerar spader efter den färgen ut.

Sedan fick Petter Bengtsson i *Pierre* det förmodligen märkligaste budläge denne hittills träffat på. Bengtssons hand var denna – och vad tycker du man ska göra när budgivningen börjat så här?

♠ E 9	♥ EK 9 8 4	♦ E kn 10 9	♣ 9 8
SYD	VÄST	NORD	ÖST
3NT	pass	?	3♦

Naturligtvis har Syd ett klöverpaket och ruterkung, Det trodde Bengtsson säkert också, men i mina ögon var han lite feg när han nöjde sig med 6NT. Visst, 13 stick fanns det, och Johan Säfsten var nöjd med sin kamikaze-spärr som Öst.

Hela given:

med aktuell sits måste Öst få ett trumfstick.

Spärr med sex hackor och 0 hp, stor-slam på 4-3 och lillslam med två ess borta. Hörde jag någon gnägga?

Svagt hoppinkliv

Fredrik Nyström och Frederic Wrang spelar med svaga hoppinkliv. Med betoning på svaga:

♠ K kn	♥ E 4	♦ E 10 9 6	♣ 10 9 8 6 4
SYD	VÄST	NORD	ÖST
Sjöberg	Wrang	Gutenwik	Nyström
1♦	pass	1♥	2♠
3♦	3♠	pass	pass
pass			

♠ 10 9	♥ D 9 8 6 3 2	♦ D	♣ K D 5 3
♠ K kn	♥ E 4	♦ E 10 9 6	♣ 10 9 8 6 4
SYD	VÄST	NORD	ÖST
Sjöberg	Wrang	Gutenwik	Nyström
1♦	pass	1♥	2♠
3♦	3♠	pass	pass
pass			

Ja, hur ska man hantera Syds hand i ett naturligt system? Själv hade jag nog bestämt mig för att se den som en överstark sang. Kanske blir 2NT mindre lustigt med enkelhåll efter Östs inkliv men 3♦ ger knappast en bättre bild. Det skulle man ju bjuda med betydligt sämre kort men en bra färg. Så verkar Gutenwik ha tolkat det och i så fall är det ganska tufft att bjuda över 3♠.

Å andra sidan, om man spelar med femkorts högfärgsöppningar kan rutern vara på tre kort och då är det inte lika lätt att undertrycka den.

Vad annat finns då att ta till? Dubbelt?

Ja, jag vet, för många är det en stöd-dubbling som lovar trekorts hjärter. Jag tycker emellertid att den tillämpningen måste få vika när den tvingar oss till tre-

♠ K 9	♥ kn	♦ EK kn 10 9 6 5 4	♣ K kn
♠ ED kn 8 2	♥ 10 8 6 5 2	♦ 2	♣ 8 6
SYD	VÄST	NORD	ÖST
Malmström	Enström	Säfsten	Norén
2♣	pass	1♦	pass
4♦	pass	3♦	pass
5♣*	pass	4♥*	pass
pass	pass	6♦	pass

♠ E 9	♥ EK 9 8 4	♦ E kn 10 9	♣ 9 8
♠ D kn 10 5	♥ D 10 7 5 3 2	♦ —	♣ kn 10 6
SYD	VÄST	NORD	ÖST
Bertheau	Ekenberg	Nord-Syd	Landade
7♦	pass	4-3	pass

En extra knorr blev det dessutom att Bertheau och Ekenberg som Nord-Syd vid det andra bordet landade i 7♦ på 4-3. Det hade kunnat gå hem om Syd haft K-D-6 i stället för K-D-4 i ruter (!) men

läget. Nog måste det väl finnas lite kort också? Hur ska Syd annars bära sig åt när han saknar spaderhåll? T ex:

♠ 4 3 2 ♥ K 3 ♦ EK kn 7 5 ♣ EK 6

Mästerlig bridgepsykologi

2018 kom boken *Mästerlig bridgepsykologi* med Peter Fredin i huvudrollen. Boken, som finns både på svenska och engelska, utnämndes året därefter till årets bridgebok. I lagfinalen uppmärksammade Tomas Brenning att Peter hade känslspröten ute.

Peter hade följande hand och budläge:

♠ EK D 8 6 3 ♥ E 5 ♦ kn 10 5 ♣ D 6

SYD	VÄST	NORD	ÖST
3♥	3♠	pass	1♣
pass	?	5♥	6♣

Partnern måste ha lång och bra klöver, säkert med E-K i toppen. Antagligen har partnern ruteress också – och då står storslam från taket.

Men... om partnern inte har ruteress, vem har då esset?

Peters resonemang var att "ingen" hoppar till 5♥ med ruteress, så alltså har Syd esset om inte Öst har det. Därför är det inte bra om Syd ska spela ut, så 7♣ tyckte han inte var något bra alternativ. Peter bjöd istället 7NT och gamblade på att utspelaren Nord inte hade ruteress. Syd dubblade och när Nord inte hittade ruterutspel ut kritade Peter in 2490 och +18 imp.

Hela given:

♠ 10 9 7 4 2
♥ K D 9 6
♦ K 8 6
♣ 3

♠ EK D 8 6 3
♥ E 5
♦ kn 10 5
♣ D 6

N	—	kn
V	—	♥ —
Ö	—	♦ D 7 4 3
S	—	♣ EK kn 9 7 5 4 2

♠ 5
♥ kn 10 8 7 4 3 2
♦ E 9 2
♣ 10 8

Klöverutspel betar också, eftersom kommunikationen förstörs.



Guld till lag Sjöqvist. Fr v. Måns Sjöqvist, Johan Säfsten, Simon Ekenberg, Peter Bertheau och Per-Erik Malmström.



Silver till Dyra Englund. Fr v. Carl Ragnarsson, Erik Fryklund, Tommy Andersson, Björn Andersson, Johnny Blid och Martin Löfgren.



Brons till Carbonnier. Fr v. Niklas Andrén, Johan Erlandsson, Peter Fredin, Pierre Carbonnier och Håkan Tjärnemo.

Färöarnas bridgefestival

De som tycker det blir en alltför lång väntan till Bridgefestivalen i slutet av juli, kan rikta blicken västerut – mot Färöarna. Där arrangerades i mars en bridgefestival för fjärde gången.

TEXT: PETER VENTURA, KARLBO FOTO: PANG VENTURA, KARLBO



Det är ett fåtal förunnat att besöka Färöarna, med sina 18 små öar utkastade i Atlanten. Det är inte något av våra vanligare semester mål och enligt National Geographic, New York Times och andra internationella medier är Färöarna en av de platser du bara måste besöka. Så varför inte uppleva Färöarna och samtidigt spela bridge?

I slutet av mars deltog övertecknad i den fjärde upplagan av Färöarnas Bridgefestival – och nästa år kan det vara din tur.

Färöarnas sammanlagda yta är ungefär hälften så stor som Gotlands men med ungefär lika många invånare. På de 18 öarna bor omkring 52 000 personer, varav drygt 20 000 i huvudstaden Tórshavn.

Välarrangerad och trevlig

Bridgefestivalen på natursköna Färöarna spelas torsdag-söndag. I år deltog spelare från Norge, Danmark, Island, Sverige, USA och Färöarna. Synd att bara ett svenskt par hittade dit, för festivalen är mycket välarrangerad av trevliga färingar med Jákup Sørensen som spindeln i festivalnätet. Stämningen är familjär och några systemdeklarationer syntes sällan.

Festivalen inleds med samlingstävling på torsdagen och för dem som inte behöver bege sig hemåt för arbete eller annat hålls en avslutningstävling på söndagen. Däremellan, alltså fredag-lördag, spelas huvudtävlingen; i år tävlade 55 par över sammanlagt 85 brickor. Fem brickor per rond hjälpte till att hålla tempot uppe. Huvudtävlingen spelas som Gröna his-



Redaktörn på Färöarna.

sen. Lite överraskande var det, att de håller kvar beräkningsformen att i barometern ge minuspoäng. I Sverige har vi övergått till att ge det sämsta resultatet 0 poäng. Att få ”en nolla” är aldrig kul, men det känns ändå aningen bättre än att exempelvis få minus 27 ...

I pausen bjöds det på smittor och bubbel. Kaffe och te ingår i startavgiften och emellanåt dök det upp synnerligen delikata kakor. Huvudtävlingen avslutades med en trevlig bankett med tre rätter och dryck där spelemän underhöll. Den gemensamma sången inleddes med *Vem kan segla förutan vind* och senare sjöngs även *Där går en dans på Sunnanö*.

Apropå dans, den stora och gemytliga spellokalen är en dansbana, Dansifrøi, vilket översätts till ”dansens glädje”. Men under några dagar i mars fick istället korten dansa – och bäst rockade vinnarduon Bjarni Hólmar Einarsson, Island, och Bogi Simonsen, Färöarna. Tvåa blev färingarna Símun Lassaberg-Pól Egholm.

Uppleva öarna med bil

Något större golfrike är inte Färöarna med sina endast nio håll. Golfbanan klipps med två handklippare, och i det skjul som fungerar som skydd vid regn och blåst finns både toalett och gasvärme. Så att ropa ”fore” behövs sällan, men desto större anledning finns det att ropa ”får”! På grund av allmänt förekommande frigående får är försiktig körning nödvändig. Fåren har nämligen förtur till vägen och höga böter kan vänta den som orsakar en olycka med får.

Avslutningstävlingen spelas kvällstid, så på söndagen finns möjlighet för en utflykt. Vi nappade på en halvdagstur för att få uppleva det spektakulära färöiska landskapet. De flesta öar är sammanlänkade med tunnlar, så bästa sättet att uppleva öarna är med bil eller buss.

Halvvägs in på utflykten stannade vi till i en avlägsen by med fåtal hus för en fika på ett lantligt café. Underbart!

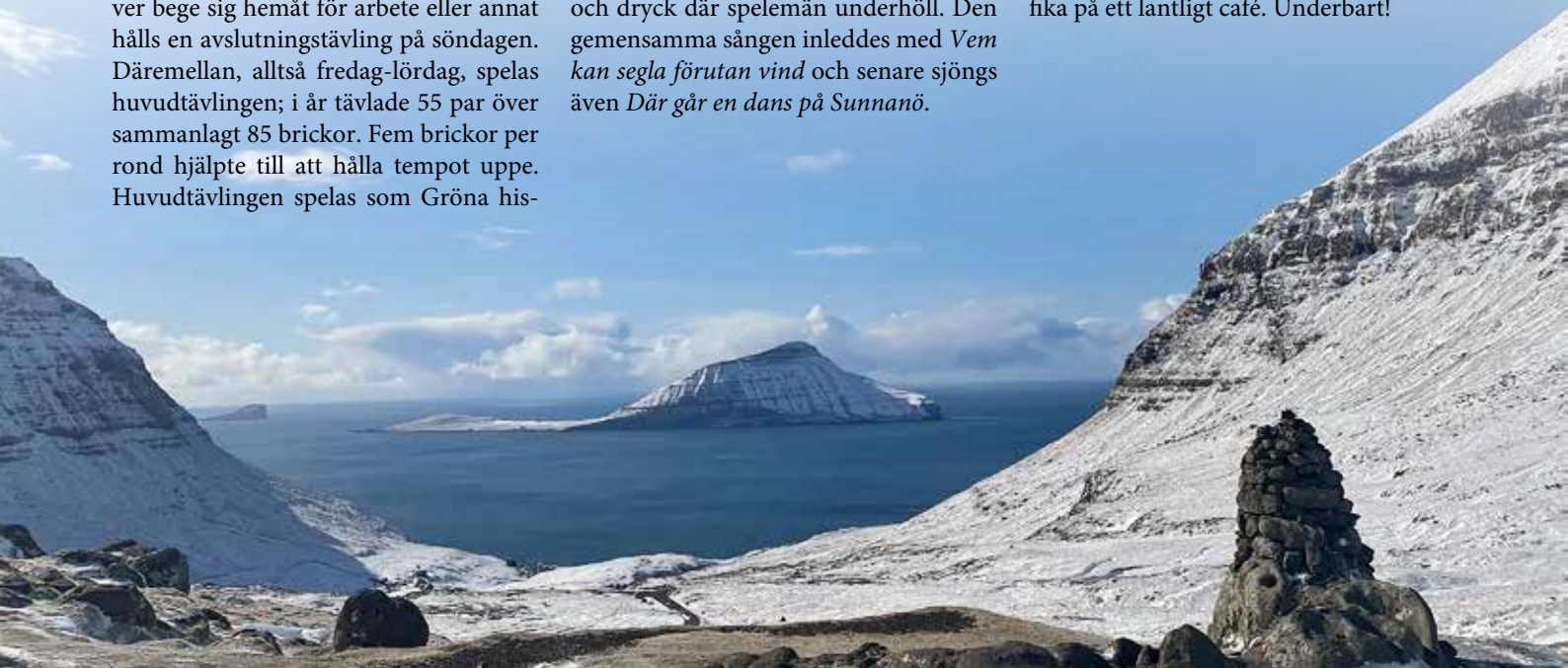

Tillhör Danmark

Färöarna hörde ursprungligen till Norge, men Norge kom efter hand att höra till Danmark. År 1814 kom Norge att skiljas från Danmark för att komma i union med Sverige. Färöarna fortsatte tillhöra Danmark.

Under andra världskriget ockuperades Färöarna av Storbritannien, och var då avskuret från Danmark. Många menar att åren under ockupationen var avgörande för Färöarnas utveckling. Britterna installerade bl a elektricitet och byggde ut infrastrukturen. Dagens flygplats var ursprungligen en brittisk militärbas.

Vädret, då?

Minst sagt växlande. Inom en halvtimme kan det skifta från regn till snö, hagel, blåst och strålande sol! Golfströmmen gör att det är mildt, vilket också medför att det sällan är minusgrader. Köldrekordet för öarna är bara minus 12,9°C. Medeltemperatur under vintern är +3°C. Det är ingen större skillnad mot sommaren som har en medeltemperatur på +11°C.

Lita på frun

I avslutningstävlingen fick vi möjlighet att tvåla till huvudtävlingens vinnare Bjarni som där kamperade med tvåan från huvudtävlingen, Símun. Här följer två brickor mot dem.

På den första fick jag som Öst i ozon mot zon ett knivigt budläge:

♠ 9 8 7	♥ 10 9 6 4 2	♦ kn 9 7 6 5	♣ —
SYD	VÄST	NORD	ÖST
2♣*	D	1♣	pass
pass	D	5♣	pass
RD	pass	pass	pass
		pass	?

* 10+ med minst fyra klöver

Något eget kontrakt på femläget trodde jag inte riktigt på och valde i första läget att passa på partners dubbling av 5♣. Men vad skulle jag göra när motståndarna redubblade?

Jag brukar lite skämtsamt säga, att Google är då rakt inget jag behöver eftersom min fru redan "vet" allt!

Här var hon i vanlig ordning rätt ute, eftersom 5♣ inte var hemma. Jag fegade dock ur i 5♥ ... men blev räddad av Syd – som höjde till 6♣. Det dubblade frun också – och nu hade jag vett att hålla tyst.

Hela given:

FÄRÖARNA FAKTA

HUVUDSTAD Tórshavn

SPRÅK Färöiska (ett västnordiskt språk, ett mellanting mellan isländska och norska) och danska (som används i allt mindre utsträckning)

ANTAL INVÅNARE 52 000

EKONOMI Bl a fiske och turism

BRIDGE Färöarnas Bridgefestival spelas torsdag-söndag 7-10 mars 2024

INFORMATION www.bridge fo



♠ 10 5 3 2	♠ ED 6	♠ 9 8 7
♥ EK kn	♥ D 8 5	♥ 10 9 6 4 2
♦ K 10 4 2	♦ —	♦ kn 9 7 6 5
♣ E kn	♣ D 10 9 8 5 3 2	♣ —

N			
V	X	Ö	
			S

♠ K kn 4	♠ K 5	♠ E kn 9 7 6
♥ 7 3	♥ ED kn 10 9 3	♥ K 7 5 2
♦ ED 8 3	♦ E 9	♦ kn 2
♣ K 7 6 4	♣ EK 5	♣ D 7

Ensam topp.

På följebrickan tycker jag att fler borde hittat storslam.

♠ D 4 3	♠ K 5	♠ E kn 9 7 6
♥ 4	♥ ED kn 10 9 3	♥ K 7 5 2
♦ KD 5 4 3	♦ E 9	♦ kn 2
♣ kn 10 8 6	♣ EK 5	♣ D 7

N			
V	X	Ö	
			S

♠ 10 8 2	♠ 10 8 2	♠ 10 8 2	♠ 10 8 2
♥ 8 6	♥ 8 6	♥ 8 6	♥ 8 6
♦ 10 8 7 6	♦ 10 8 7 6	♦ 10 8 7 6	♦ 10 8 7 6
♣ 9 4 3 2	♣ 9 4 3 2	♣ 9 4 3 2	♣ 9 4 3 2

SYD Simun	VÄST Pang	NORD Bjarni	ÖST Peter
pass	2♥	pass	4♥
pass	4NT*	pass	5♥*
pass	7♥	pass	pass
pass			

Efter öppning och 2♥ (utgångskrav) var det autostrada mot 7♥ via essfråga och svaret två ess av fem. Spelföringen vållade inga problem, då en ruter kunde sakas på tredje klöver, så att Västs ruterhacka kunde stjälas på bordet.

7NT går hem, medelst spadermask eller så skvisas Nord, men så högt hade ingen spant bågen – och endast fyra par till hade bjudit storslam.

Festival 2024

Nästa år arrangeras festivalen på Färöarna 7–10 mars. Ett besök rekommenderas varmt. Färöarnas Bridgeförbund erbjuder paketpris för flyg, hotell, startavgift och måltider.

Information om nästa års festival läggs upp på www.bridge.fo.



55 par deltog i huvudtävlingen och den vanns av herrarna t v, Bjarni Hólmar Einarsson, Island, och Bogi Simonsen, Färöarna.

Två var färingarna Pól Egholm (mitten) och Simun Lassaberg (som saknas på bilden).

T h ses islänningarna Björn Þorláksson och Vignir Hauksson som slutade trea.



Jákup Sørensen, välkomnar alla till Färöarnas Bridgefestival.





Går det att på bara fyra månader lära upp en nybörjare i bridge till svensk elitklass? **Professor Sylvan**, som är en född optimist med ett inte alltid motiverat självförtroende, var övertygad. Åtminstone om han själv fick sköta upplärningen. Det hela utmynnade i ett vad, där insatsen var en Zia-ledd bridgekryssning i Karibien. Efter en grundlig genomgång i backgammongänget hittade professorn slutligen **Eliza** – som med alla kriterier gjorde henne till den perfekta kandidaten. Eliza visade sig vara en naturbegåvning och lärde sig snabbt grunderna bara på några timmar! Både Eliza och professorn insåg liksom Edmund Hillary, att Mount Everest kunde besegras trots allt...

TEXT: JOHAN SYLVAN, STOCKHOLM

Eliza svävade som på små mjuka moln. Efter den fullständiga krossen av Katarinas lag fick hon storhetsvansinne och trodde att hon behärskade alla delar av det ädla spelet. Hon krävde att få vara med i "BK S:t Eriks Supercup", dvs lagfinalen mot måndags- och onsdagsvinnarna.

Stackars professor Sylvan, som naturligtvis insåg att Eliza hade mycket kvar att lära, försökte i det längsta förhindra detta men att försöka neka en kvinna något är som vi alla vet lika förutsättningslöst som att hitta rätt utspel...

Av en ren slump deltog Katarina även i det lag som vunnit onsdagsligan, så ett spännande returmöte var att vänta och nu hoppades Katarina på att få återupp-rätta sitt skamfilade ryckte.

Efter några brickor drog Katarina upp:



Efter tre pass öppnade hon som Syd med 1♠, varefter hon och ordförande Martin tog sig till 6♠.

Eliza spelade ut hjärterknekt och Martin la upp träkarlen:

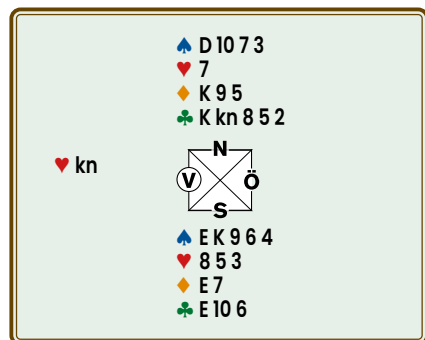

Efter Elizas trumfvända i andra stick, som gick till knekt och kung, gällde det

att hitta klöverdam. Katarina hade ju nu lärt sig att Eliza tolkade 11-regeln på ett något annorlunda sätt, så det var mest en fråga om hon hade E-K-D-kn eller bara kn-10 i hjärter. Hon visste ju att professor Sylvan alltid försöker hjälpa sina partners med utspelen (eftersom de behöver det...) och bedömde därför att han knappast hade passat med E-K-D i hjärter i tredje hand. Därmed borde Eliza ha E-K-D-kn i hjärter och kunde därför inte ha klöverdam, då hon undlåtit att öppna budgivningen. Därmed maskade Katarina ut professorns klöverdam med kommentaren "hade du spelat ut hjärteress istället hade jag fått gissa klövern".

Eliza blev lite skakig och började inse att hon kanske inte ännu var fullärd...

Resten av matchen var mycket jämn. Elizas misstag uppvägdes till stor del av professor Sylvans, som vanligt, geniala och felfria spel. Inför sista brickan var det helt jämnt då Eliza tilldelades:



Katarina och ordföranden bjöd sig raskt till 3NT med ordföranden som spelförare. Professor Sylvan spelade ut spaderknekt och bordet kom upp med:

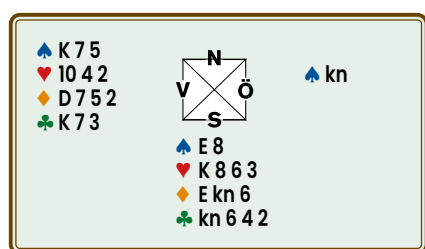

Martin spelade raskt på spaderåtta och det var Elizas tur. Hon var nu så förvirrad att hon inte kom ihåg om det var högt eller lågt i tredje hand som gällde. För att få inspiration sneglade hon på

Katarina som såg oförskämt nöjd ut, ja hon såg faktiskt ut som hon redan tagit ut segern i förskott.

Så högt fick det bli. Efter spaderkung var kontraktet vattentätt, eftersom spadern var blockerad efter det att Martin drivit ut professorns klöveress i tredje stick.

Hela sitsen var denna:

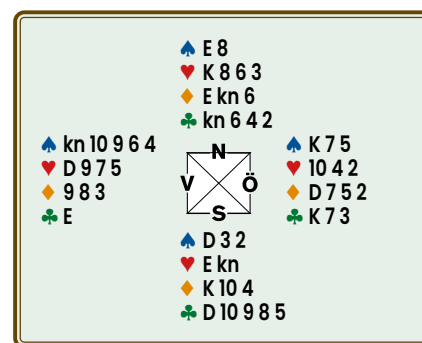

Vid det andra bordet hade Öst sett faran och duckat första spadern vilket omedelbart dödade kontraktet.

Vad som slutligen knäckte Eliza var dock Katarinas kommentar: "Martin, hade du gjort övertrick om Eliza duckat första spadern?"

Eliza och professor Sylvan lämnade slokört lokalen medan Katarina och Martin uppsökte närmsta champagnebar för att fira segern.

Eliza och professorn dröp av hem till professorn och fick nöja sig med en kopp blaskigt te medan professorn förklarade för Eliza att hon visserligen var talangfull men att det nu behövdes intensiva fort-sättningsstudier. Eliza hängde med huvudet i skam och kvällen avslutades med professorns utrop:

"Eliza, hämta min kortlek!"

Bridgefestival – vad är det?

Den Svenska Bridgefestivalen spelas på Conventum Arena i Örebro. Det unika med arrangemanget är att det dagligen finns tävlingar för spelare från nybörjarnivå till världsklass.

De Svenska Mästerskap som spelas är SM Par i följande klasser: Dam, Veteran, Nybörjare, Mixed, Open, och Handikapp 30+. Därutöver spelas SM Lag Veteran.

Vid sidan om de Svenska Mästerskapen spelas ett stort antal öppna sidotävlingar om brons-, silver- och guldpoäng. Eftermiddagens bronsstävlingar spelas med handikapp och kvällstävlingarna har strataberäkning.

Höjdpunkten vid Bridgefestivalen anses av många vara Chairman's Cup, en tävling spelare från hela världen reser till för att vara med! Chairman's Cup spelas med ett inledande Gröna Hissen-kval som följs av cupmatcher.

Användbara länkar

Bridgefestival
Bridgeförbundet
PR-tidning
Rekryteringstips
Rekryteringskedjan
SOS-junior
Strategiplan

www.svenskbridge.se/festival-2023/info
www.svenskbridge.se
www.svenskbridge.se/tidning/2023
www.svenskbridge.se/tips-från-åhus
www.svenskbridge.se/rekrytering
www.svenskbridge.se/sosjunior
www.svenskbridge.se/strategi

SM LAG VETERAN

Delta med ett lag i öppna SM lag veteran! Tävlingen spelas under Bridgefestivalen och är öppen för er som är födda 1961 eller tidigare. Kval pågår tisdag-onsdag 1-2 augusti och slutspel 2-3 augusti. Anmälan ska ske på förbundets hemsida eller på plats i Örebro.

Sista anmälningsdag är 31 juli kl 20.00. I tävlingen spelas om mästarpoäng enligt gällande bestämmelser. Startavgiften är 1.600 kr per lag. Spelavgiften ska vara betald före spelstart. 400 kr ges i rabatt vid betalning senast den 28 juli. Vi ses i Örebro!

RESA TILL ÖREBRO

PARKERING

Det enklaste sättet att ta sig till Bridgefestivalen är att ta tåget. Örebro Södra station ligger bara ett par hundra meter ifrån Conventum, där Bridgefestivalen hålls.

Handikapparkering finns tillgänglig våningen under spellokalen. Tillstånd krävs. Flera kostnadsbelagda parkeringar finns i närheten.

För aktuell information om parkering, se hemsidan: www.svenskbridge.se

Nordiskt

RIKSLÄGER 2023 2-5 NOVEMBER • SANDVIKEN

Under höstlovet i november har du som junior återigen chansen att vara med på tre fullmatade dagar med bridge.

Förutom att träffa bridgekompisar från Sverige kommer du kanske träffa juniorer från alla nordiska länder, då det även är ett nordiskt juniorläger.

Ta chansen att ha ett skojhöstlov! Ett riksläger betyder vanligtvis lite sömn och mycket bridgespel kryddat med många skratt, lite galenskap och allmänna dråpligheter. Det blir helt säkert ett minne för livet!



Mer information finns på hemsidan, www.svenskbridge.se.

Har du frågor? Maila kbm.maltein@telia.com eller fryklund87@gmail.com

DISTRIKTSTÄVLING I CHAIRMAN'S CUP

Alla distriktslag spelar gratis och har chans att vinna 10.000 kr!

Alla distrikt får anmäla valfritt antal lag med gratis start i Chairman's Cup förutsatt att följande villkor uppfylls:

- Högst två spelare i laget får tidigare har deltagit i CC
- Samtliga spelare i laget måste tillhöra samma distrikt
- Laget måste bära distriktets namn (vid flera lag t ex Örebro 1 o s v)

Huvudcup och bonuscup betalas av lagen. Distriktslaget som klarar sig längst i tävlingen vinner 10.000 kr.

Eric Jannersten stipendium

Till minne av Eric Jannersten har förbundet genom insamling bland klubbar, distrikt och bridgeintresserade en fond, vars uppgift är att stödja aktivt arbete för svensk bridge. Fondens ändamål är att genom stipendier bidra till ekonomiskt stöd för utbildning av personer som aktivt arbetar för svensk bridge. Insatser för yngre personer prioriteras. Ansökan om stipendium görs senast 30 juni skriftligen till:
kansliet@svensskbridge.se.

MiniBridge

MiniBridge är ett bra sätt att introduceras i bridgens fascinerande värld.



The image shows a brochure for MiniBridge. The cover features the title "MiniBridge" in white on a green background, with four playing card suits (spade, heart, club, diamond) below it. The content pages include:

- Segrare**: När alla 13 stöck är spelade gör du en notering om vilken giv det var och hur många stöck respektive sida vann. Resultatet jämför du sedan mot de andra bord som varit med och spelat. På så sätt vet du om ni vunnit eller ej då vart och ett av parens summor alla sina vunnna stöck. Protokoll finns på nästa sida.
- Rättvist spel**: I tävlingsbridge spelas det vid minst två bord. Genom att använda sig av en bricka, en riktlinj och plastbrickor med fyra fickor, markerad med Nord-Syd-Öst-Väst, kan du efter spelet lägga in korten i brickan.

Det beräknas finnas drygt en miljon kortspelare i världen som tävlingspelare i Bridge, varav drygt 27 500 är svenskar. Alla spelar efter samma regelbok. Här ska du på några minuter få en inblick i kortspellet som roar och utmanar.

Foldern "MiniBridge" kan beställas kostnadsfritt på www.bridgeforlaget.se. Endast eventuell frakt debiteras.

Årets Klubbledare

Utmärkelsen Årets Klubbledare delas ut till en klubbledare som på ett förtjänstfullt sätt gjort något utöver det vanliga för sin klubb.

Maila förslag med namn, mid, klubb, distrikt och motivering till kansliet@svensskbridge.se.

Förslag ska vara SBF tillhanda senast 30 juni 2023.



Härliga utmanarmatcher

För att ta ut vårt öppna lag till NM valde kapten Fredrik Kronmarker ett nygammalt grepp: utmanarmatcher.

TEXT: JOHAN SYLVAN, STOCKHOLM FOTO: EBL & AMELIE SYLVAN, STOCKHOLM



I år gjordes uttagningen till vårt öppna landslag något annorlunda, nämligen genom en utmanarmatch. Vår nye kapten, Fredrik Kronmarker, delade upp sin landslagstrupp i två olika lag och valde dessutom ut två av de utmanarlag som anmält sitt intresse. Förutsättningarna var att det vinnande laget skulle tas ut i sin helhet och att ett tredje par skulle tas ut av kaptenen i samråd med det vinnande laget.

Detta är ett grepp som prövats förut och väl lämpar sig bäst för ett mindre mästerskap som NM, eftersom det kan bli väldigt slumpartat när man inte tar hänsyn till en längre räkna av insatser m m.

Utmanarmatcherna spelades i Stockholm på BK S:t Eriks lokaler första helgen i april. De sändes även på Realbridge med kommentarer av bl a Simon Ekenberg, Cecilia och Sandra Rimstedt (mer om dessa två nedan), Andreas Westman och Olle Wademark.

De fyra lag som slutligen skulle göra upp om landslagsplatserna bestod av...

Lag 1 – Supertvillingarna Ola och Mikael Rimstedt samt Peter Bertheau i par med Simon Hult.

Lag 2 – ”Damlandslaget” bestående av Kathrine Bertheau–Sanna Clementsson i lag med Ida Grönkvist–Emma Övelius. Emma blev dock sjuk och ersattes av Idas bror, Micke Grönkvist, med förbehållet att Emma skulle ersätta Micke om laget blev uttaget till NM...

Lag 3 – Marion Michielsen–Per-Ola ”Pocken” Cullin samt Frederic Wrang–Fredrik Nyström.

Lag 4 – Thomas Karlsson–Roger Wiklund och Tobias Törnqvist–Magnus Eriksson. Detta lag är kanske inte lika namnkunnigt som de andra (ännu) men vann bl a Chairman’s Cup under Bridgefestivalen och Tobias och Magnus vann Allsvenskan i höstas.



Per-Ola ”Pocken” Cullin.

en” Cullin i det vinnande laget. Jag tror faktiskt att detta var den sista bricken i hela tävlingen.

		♠ E K 8 3	
		♥ K D 6 4	
		♦ –	
		♣ K 10 9 8 2	
♦ K			
		♠ D kn 4 2	
		♥ kn 7 2	
		♦ 4 3 2	
		♣ E kn 3	
SYD	VÄST	NORD	ÖST
”Pocken”		Marion	
	pass	1♣*	pass
1♦*	3♦	D	pass
4♦*	pass	4♥	pass
4♠	pass	pass	5♦
pass	pass	6♣	D
6♦*	pass	6♠	D
pass	pass	pass	

Familjefejd

En extra krydda i dessa fighter var att Magnus är pappa till tvillingarna Mikael och Ola. (Magnus har för övrigt fött upp ett helt världslag i bridge eftersom även hans båda döttrar tillhör världseliten.) Det var med andra ord upplagt för prestigefyllt ”familjefejd”!

Själva tävlingen blev mycket spännande. Magnus lag började mycket starkt. Marions lag hade däremot en katastrofal start. Därefter vaknade hennes lag till ordentligt och gick från klarhet till klarhet – och kunde därför passera Magnus lag och vinna hela tävlingen. En stor eloge ges även till Magnus lag som gjorde en stabil tävling och kom före det andra ”kassalaget”!

Vackert lir!

Här kommer antagligen tävlingens vackraste spelföring, signerad Per-Ola ”Pock-

Budgivningen var avslöjande. Marion inledde med stark klöver och fick negativt svar med 1♦. Väst spärrade med 3♦ och på Nord’s UD krävde ”Pocken” med 4♦. Nord visade hjärterfärg och när Syd föreslog spader som trumf höll budgivningen på att dö ut. Öst offerade sig dock och när Syd kravpassade föreslog Nord en ny trumffärg: 6♣. ”Pocken” bjöd 6♦ för att ge Marion chansen att bjuda 6♥ med 3-5-0-5-fördelning.

”Pocken” fick ruterkung i utspel och gick som vanligt in i box (vad han tänker så länge på vet man inte alltid, men denna gång var det nog mest hur han skulle spela...).

Så småningom stal han utspelen och tog ut ess och kung i trumf. Sedan släppte han klöverrätta runt (!), spelade klöver till knekt och tog ut klöveress. Sedan följde ruter till stöld och klöverkung med sakning av sista ruterhackan. Han avslutade uppvisningen med att driva ut

hjärteress, stal rutervändan och trumfade ut med spaderdam. Två hjärterstick återstod innan han kunde rista in hemgång i protokollet!

Hela sitsen var följande:

♠ 96	♠ EK 83	♠ 1075
♥ 10953	♥ KD 64	♥ E 8
♦ KD109865	♦ —	♦ E kn 7
♣ —	♣ K 10982	♣ D 7654
	♠ D kn 42	
	♥ kn 72	
	♦ 432	
	♣ E kn 3	

Vackert lir!

Slutresultat

- Lag 378,86
- Lag 465,56
- Lag 150,04
- Lag 244,04

Notera också att Magnus Eriksson i "familjekampen" tydligt visade att "gammal är äldst".

Dock visade det sig att Per-Ola "Pocken" Cullin inte kunde delta i NM p g a en enligt honom själv omänsklig arbetsbörda, varför det uttagna laget blev Wrang-Nyström kompletterat av det andra "kas-salaget" med tvillingarna Rimstedt och Hult-Bertheau.

Man kan tycka att hela utmanar-matchen därmed var onödig, men det var ju så pass jämnt att lag Eriksson mycket väl kunde ha vunnit och därmed bli uttagna. Dessutom gav upplägget högkvalitativ träning för alla lagen och ett visst medialt genomslag, framför allt i denna tidning!

Jag känner ju alla de uttagna spelarna väl – och de har alla låtit meddela att uttagningen var rättvis och att det bästa laget togs ut till NM. De lovade att bärga guld, som ett första steg att återupp-rätta Sverige som en stormakt efter förra årets mindre lyckade resultat i VM och EM, samt att inte minst norrbaggarna skulle få sina fiskar varma! Så, hur gick det med den saken...? Som ni antagligen redan läst fick vi guld i dam- och U26-klasserna, men i öppen klass segrade Norge. Men ett svenskt silver blev det, liksom i U21-klassen. På hela taget var det ett bra NM för svensk del.



I partävling gäller det att vara på hugget!

TEXT: ANDREW ROBSON, ENGLAND SVENSK TEXT: MAX ÖDLUND, ÅKERSBERGA



Budgivningen har inletts så här:

SYD	VÄST	NORD	ÖST
1NT	pass	2♣	

Om du som Öst dubblar Nord's högfärgsfråga tipsar du om klöverutspel (eller att partnern kan vara med och kriga med 3♣). Somliga spelare så att en dubbling betyder att de tänkt dubbla 1NT, men detta är mycket mindre frekvent och därför sämre, framförallt i partävling.

När ska man använda dubblingen?

Det korta svaret är: Mycket oftare i partävling än i fyrmanna. Vinsten med att få rätt utspel är ju ofta att man hindrar ett övertrick, vilket ju är viktigt bara i partävling. Nackdelen – dom redubblar och går hem i 2♣ – är vital i fyrmanna. Men i partävling är dubblingen oftare lyckosam än katastrof.

♠ 64	♠ 872	♠ E 1095	
♥ K 652	♥ E kn 108	♥ 73	
♦ D 983	♦ K kn 54	♦ 72	
♣ K 53	♣ 62	♣ D kn 987	
	♠ KD kn 3		
	♥ D 94		
	♦ E 106		
	♣ E 104		
SYD	VÄST	NORD	ÖST
1NT	pass	2♣ ¹	D ²
2♠	pass	2NT ³	pass
3NT ⁴	pass	pass	pass

¹ På gränsen. Utan hjärtertian hade jag passat på 1NT, men med aktuell hand är den nätt och jämnt värd ett utgångsförsök. Fast bli inte förvånad om det inte slår väl ut ...

² Utspelsvisande – helt rätt i partävling. Visst, nån gång redubblar dom och går hem med övertrick. Men strunt i det, för det händer inte ofta. Att få partnern att spela ut rätt, vilket antagligen är klöver, kan rädda ett övertrick eller två. Det kan vara värt många mumsiga partävlingspoäng.

³ Vad Nord tänkt bjuda utan Östs dubbling. Men kanske ska han sadla om nu och istället passa på 2♠?

⁴ Nästan maximum, och en klövertia som kanske kan avgöra hela spelet (ingen naturlag hindrar Nord från att ha klöverknekt).

Det normala utspelet för Väst är ruter, eftersom budgivningen avslöjar att Nord har hjärterfärg. Syd får då hela elva stick. Men nu, med klöverutspel, blir det bara åtta.

Denna artikel är från boken "Partävlings-teknik" – som är en av Andrew Robsons 21 handböcker. Denna serie små böcker, översatta till svenska, täcker alla aspekter av detta fascinerande spel.

För att prenumerera på Andrews dagliga bridgetips (på engelska), registrera dig på andrewrobsonbridgecast.com.

Fråga Daniel

Daniel Gullberg svarar på läsarnas frågor.
Alla frågor skickas till bridge@svenskbridge.se!

TEXT: DANIEL GULLBERG, HÄGERSTEN ILLUSTRATION: ARNE LARSSON, SUNDSVALL



Det har inkommit två kommentarer på förra numrets fråga "Hur ska en Acol-tvåa se ut?", så vi börjar med att utveckla det ämnet.

"Bättre att fråga en svensk"

Hur ska en Acol-tvåa se ut? var frågan i senaste numret av BRIDGE. Daniel visste inte så mycket om det, så han frågade en engelsman.

En bättre idé är att fråga en svensk. Hans namn var Alvar Stenberg, och man kan säga att han introducerade den svenska versionen av Acol, som han kallade "Inviterande tvåöppningar". Han startade också tidningen *Svensk Bridge*, och i decembernumret 1964 skrev han den första artikeln av tre med titeln "Inviterande tvåöppningar med mp".

Här står "mp" för "missing points" (saknade poäng), och huvudregeln är att 14 mp eller färre kvalificerar för en tvåöppning. Handen

♠ E1054 ♥ EKDKn765 ♦ – ♣ 74

har 15 mp, sex i spader, två i ruter och sju i klöver, summa 15 mp. Alltså en knekt (i spader!) från att få öppnas med 2♥.

Vi kan inte längre fråga Alvar, men jag har lagt upp hans artiklar i ämnet på goranbrostrom.se/bridge/system/invit.pdf

Där finns allt man kan behöva veta, och vill man spela med starka tvåöppningar så rekommenderas Alvars idéer (fortfarande!).

Göran Broström, Umeå

"Honnørsberäkning ger inte en rättvisande bild"

Jag har med stor framgång och barnslig förtjusning spelat med rubricerade Acols öppningsbud i 65 år. Jag har i dessa sammanhang aldrig räknat honnörspoäng eftersom de inte ingår i systemet. Dessutom anser jag att honnørsberäkningen inte ger en rättvisande bild vid mycket obalanserade händer.

När jag läste ditt inhämtade svar från

en expert blev jag väldigt förbryllad och kände att jag måste fatta pennan.

Eftersom frågeställaren förefaller orutinerad hade jag rekommenderat följande svar: Handen ska innehålla minst 8½ spelstick eller ha max 14 Missing points.

Tord Rörhamn, Lidingö

Daniel svarar

Tack för era kommentarer! Det stämmer att man i Acol kan räkna s k "missing points" (summan av de honnörer man saknar för att ha 13 stick på egen hand). Denna beräkning tenderar att värdera svitade händer väldigt högt, då de har få missing points. Detta medför två risker.

Den första är om motståndarna ger sig in i budgivning. En svitad hand som inte är särskilt stark honnörsmässigt passar väldigt dåligt i motspelet. Eftersom en stark öppning också kan innehålla mindre svitade händer med mycket honnörspoäng finns det risk att partnern gör en felbedömning huruvida man ska spela motspel eller satsa på eget kontrakt.

Den andra risken är att ens kort kanske inte passar bra ihop med partnerns hand. Fördelningshänder kan vara mycket kraftfulla om anpassning finns, och nästan helt värdelösa om den inte finns. Man riskerar därför att hamna för högt på händer utan anpassning (precis det som hände på given i ursprungsfrågan i förra numret).

För att motverka dessa två risker kan man förutom att ställa krav på antal missing points ställa krav på allmän styrka genom honnörspoäng. Här finns olika skolor och inget definitivt rätt eller fel, men enligt min källa så är det vanligaste att man ställer krav på allmän styrka.

Får jag notera buden?

Jag tycker det är roligt och givande att efter en spelkväll gå igenom brickorna. Speciellt då för att se om vi har bjudit korrekt. Kom vi i rätt kontrakt? Hur har andra par lyckats komma till bra kontrakt som vi inte gjorde?

Eftersom jag efteråt inte kommer ihåg hur buden gick vid varje giv så för jag protokoll på avgivna bud. Är det tillåtet att skriva ner buden?

Jag är noga med att inte visa mina anteckningar för andra spelare vid de kommande ronderna.

Mina klubbkamrater har inte "klagat" på att jag för protokoll. Men har hört att det eventuellt kan vara förbjudet enligt någon bridgeregler. Kanske måste jag lägga undan anteckningarna innan första kortet spelas ut? Det vore bra att få veta vad som gäller.

Roger

Daniel svarar

Även om detta inte explicit står som förbjudet under någon lag finns vissa paragrafer som antyder att det kanske inte är tillåtet om man ska vara väldigt strikt.

I lag 40 om Överenskommelser med partnern står det under paragraf B 2 d "...får en spelare under budgivningen och spelet inte använda hjälpmedel för minne, beräkningar eller teknik.". Man skulle kunna se dina anteckningar som ett hjälpmedel.

Det står inte listat under Tillåten information i lag 16, så om någon skulle se det är det otillåten information.

Slutligen under lag 20 står det om när man har rätt att få budgivningen upprepad, vilket är när man står i tur att bjuda eller ska spela sitt första kort.

Det låter som att du redan är noggrann med att ingen annan ska se dina anteckningar och inte tittar på dem själv förutom efter tävlingens slut. Så länge du gör det tycker jag inte det är något problem att skriva ner buden som du gör. Det kanske inte hade godkänts i en VM-final, men en vanlig spelkväll på klubben måste man kunna ta sig vissa friheter för att kunna förkovra sig, så länge det inte drabbar någon.

Vill du vara extra noggrann kan du, som du föreslår, lägga undan anteckningarna efter budgivningen.

SBF-tävlingar på Funbridge

HUR SPELAR JAG?

Du spelar Funbridge på din dator, platta eller smartphone. Din partner och dina motståndare är dock inte människor utan s k "robotar".

VILKA UPPGIFTER BEHÖVS?

Inför varje tävling måste man registrera sig och ha uppgivit sitt MID-nr.

NÄR KAN JAG SPELA?

Du kan sedan spela en SBF-tävling varje dag. Kl 03.00 börjar tävlingen och den avslutas 02.59 nästa dygn. Du kan spela när som helst under dygnet och även pausa och återuppta spelet.

NÄR MÅSTE JAG ANMÄLA MIG?

Anmälan öppnar en vecka innan tävlingsdagen och stängs 40 minuter innan tävlingen avslutas, d v s senast kl 02.19.

VILKEN TÄVLINGSFORM ÄR DET?

Partävlingsberäkning.

DELAS DET UT MÄSTARPOÄNG?

Javisst! I SBF:s förbundstävlingar på Funbridge vinner du helt vanliga bronspoäng, enligt SBFs normala bronspoängsskala för individuell tävling delat med två (50%).

KAN JAG VINNA PRISER?

Javisst! Funbridge delar ut priser i form av "diamanter" (Funbridges valuta) eller frispel.

VAD KOSTAR DET?

Startavgiften är 29 "diamanter" (Funbridges valuta) per tävling som omfattar 12 brickor. Den exakta kostnaden per tävling beror lite på hur många diamanter du köper; ju fler desto lägre pris.

HUR BETALAR JAG?

Med kreditkort på Funbridges hemsida, www.funbridge.com.

VAR HITTA MER INFORMATION?

På www.svenskbridge.se och www.funbridge.com.

Måste jag "claima"?

Det händer att jag spelar bridge på nätet. Som spelförare med endast höga kort förväntas man begära resten (claima). Blir inte motståndarna tipsade om att det finns fler stick att ta – eller kanske rentav straff i sikte – om det inte kommit nån "claim"?

Ove

Daniel svarar

Det stämmer, att om det inte längre finns något att spela om så förväntas man göra ett anspråk. Som du säger blir slutsatsen om det inte gjorts ett anspråk, att det fortfarande finns något att spela om.

Det är dock ett antagande som motspelarna alltid måste göra. Om det inte finns något mer att spela om kan de ju spela korten hur som helst. Alltså antar man att det finns chans till fler stick och planerar motspelet efter det.

Så sammanfattningsvis ändrar inte det faktum att anspråk existerar (och förväntas göras) hur motspelarna ska tänka och agera.

Vad är bäst?

Jag vet inte vad som är bästa spel vid följande situationer.

I sang spel spelar jag ut liten från min spaderfärg, K-10-x-x-x, och min partner lägger damen. Spelföraren tar esset och sedan spelar hjärtertio mot K-D-kn-x-x på bordet. Jag har hjärteress och en hacka. Jag kan ta ut spaderkung, men ställer då spelförarens spaderknekt (som jag vet att han har, då min partner inte spelade knekten i första stick). Ska jag hoppas att min partner kommer in för retur till mig eller hoppas att spelföraren måste röra spadern igen?

En liknande situation uppstår då jag har t ex klöversex och -sju och på bordet ligger klöverknekt och -trea. Jag har en säker ingång vid sidan. Ska jag spela en klöver och ge spelföraren stick på knekten, som han inte kan komma åt själv då han inte har någon ingång på bordet? Jag får ju så småningom på min sista klöverhacka.

Hur ska jag resonera?

Hans

Daniel svarar

Till att börja med måste jag göra dig bevisen och säga att det inte går att säga vad som är rätt i dina två exempel. Om det hade funnits en metod för att alltid

göra rätt i motspelet (och som dessutom skulle gå att beskriva i utrymmet av en frågespalt!) så hade bridge inte varit ett alls lika intressant spel som det faktiskt är. Vad som är rätt måste avgöras från giv till giv, men jag kan ge några exempel på saker som kan vara bra att tänka på.

Hur bråttom är det?

Om det ser ut som att spelföraren har de stick som behövs för att klara kontraktet måste vi skynda oss och ta straffen utan att släppa in honom igen. Då kan man behöva göra vissa chansningar. I ditt första exempel skulle det vara att ta för spaderkung och hoppas att spelföraren bara startade med två spader, så att knekten faller och ni kan ta resten av spadersticken.

Har min partner en ingång?

I samma exempel vore det fördelaktigt om din partner kom in och kunde spela spader genom spelföraren. För att detta ska kunna ske måste han dock ha en ingång. Om vi kan räkna ut att så inte är fallet kan det bästa vara att direkt spela spaderkung själv, i hopp om att antingen spaderknekten ska falla direkt (spelföraren hade bara två) eller att vi kan fortsätta i spader för att ställa färgen och komma in och ta fler stick senare.

Vem behöver ett stick till?

I ditt andra exempel ställs frågan om man ska ge spelföraren ett stick nu, för att ställa ett eget stick som man kanske kan ta senare. En fråga att ställa sig då är, vem har mest nytta av det där extrasticket? Om spelföraren bara behöver ett stick till är det kanske inte en bra idé att servera det på ett silverfat. Om det å andra sidan ser ut som att ni bara behöver ett stick till för att straffa kontraktet (och har en ingång kvar) kan det vara en god idé att ställa ett stick.

Hur kommer spelet fortsätta om jag spelar passivt?

I båda exemplen kan man fråga sig vad som kommer hända om man fortsätter med en annan färg än den känsliga. Om man kommer fram till att man kommer hamna i samma prekära läge senare kan det ibland vara bra att riva av plåstret direkt medan tid finns kvar. Nästa gång man kommer in kan det vara för sent. Om man istället kommer fram till att inget särskilt hotar, kan det vara bättre att spela passivt och inte hjälpa spelföraren.



Nya böcker

Test Your Bridge Analysis Against the Experts

Danny Roth

HNB Publishing; 160 sidor

Målgrupp: Avancerade spelare

Språk: Engelska. **Betyg:** 2.

Författaren fortsätter sitt korståg mot bridgeexperterna genom att lyfta felpelade och/eller felanalyserade givar i sin bokserie "... Against the Experts". Det hade kunnat vara

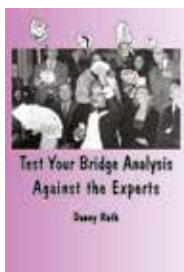

ett intressant format om han varit bättre på att välja intressanta givar eller mer intressanta felanalyser. När många av givarna istället bjuder på härresande dåliga spelföringar eller analyser, som det är tveksamt om någon faktiskt har skrivit, bommas målet. Att han dessutom verkar vara lite förtjust i sitt eget uttryck "indecent exposure", som går ut på att som motspelare snabbt singla en honnör, gör att onödigt många givar påminner om varandra.

Avsnittet med utspel är intressant, men där drar han mycket långtgående slutsatser om spelet utifrån få ledtrådar vilket gör att det blir lite dubbeldummy-känsla över resonemangen.

Guldorn finns men jag rekommenderar hellre en annan bok.

MIKAEL GRÖNKVIST, STOCKHOLM



Let's Play Some Bridge

Frank Stewart

Master Point Press; 216 sidor

Målgrupp: Klubbspelare

Språk: Engelska. **Betyg:** 2.

När en bok gör anspråk på att anamma Terence Reese och Mike Lawrence klassiska stil, där läsaren får sitta på en expertspelares axel, höjs förväntningarna. Tyvärr lyckas inte Stewart leva upp till dessa.



Boken innehåller en hel del bra givar, men med tanke på målgruppen gör han inte analyserna tillräck-

ligt noggranna för att det ska finnas mycket att ta med sig, särskilt inte när det finns många trumfskvisar och andra avancerade spelsätt. Istället känns boken som något av ett hafsvverk där fokus legat på att författaren ska få göra reklam för ett par av sina egna käpphästar som till stor del passerat bäst-före-datum.

Välj hellre en bok av författarna som nämns i början av recensionen, så blir du inte besviken.

MIKAEL GRÖNKVIST, STOCKHOLM



Bättre Bud – Femkorts högfärg

Magnus Lindkvist

Nya Bridgeskolan; 130 sidor

Målgrupp: Mindre rutinerade/ Klubbspelare

Språk: Svenska. **Betyg:** 4+.

När jag lärde mig spela bridge visade alla färgöppningar minst fyra kort. Därtill var alla dubblingar, förutom på öppningsbud, straffdubblingar. Under landslagsuppdrag senare i livet fick jag möta spelare som spelade med femkorts högfärgsöppningar och med upplysningsdubblingar även senare i budgivning.



Numera spelar flertalet svenska landslagsspelare (även jag) med femkorts högfärg och upplysningsdubblingar sedan man själv öppnat budgivningen. Dock har svenskt kursmaterial normalt grundat sig på fyrcorts högfärgsöppningar.

Nya Bridgeskolans Magnus Lindkvist

publicerade 2021, en för mig första kursbok som just grundar sig på ovan beskrivna principer. Nu har Nya Bridgeskolan, med Magnus Lindkvist som författare, gett ut ytterligare en bok, **Bättre bud, femkorts högfärg**. Där har man förenklat innehållet en aning så att det ha blivit mer anpassat till svenska kursers innehåll.

Kursmaterialet är ambitiöst. Därtill redogör man också förtjänstfullt för en del konventioner såsom överföringar, Stenbergs 2NT och essfråga. Boken är fylld med klargörande exempel. Spelproblemen presenteras dubbeldummy, där man ser alla fyra händer, vilket gör det lättare att förstå resonemanget kring budgivning, utspel och spel.

Saknar jag något så är det störd budgivning. Hur hittar man sin högfärg när motståndarna klivit in?

Boken vänder sig till spelare som har spelat bridge någon termin. Den får betyget 4,5 stjärnor av fem.

TOMMY GULLBERG, HÄGERSTEN

Givar från Svartbäcken

Uppsalaparet Ivar Holmquist och Per-Åke Pettersson har tack vare utvecklade sinnen för när det är rätt att sticka ut hakan kvalat in till SM Par Veteraner för tredje gången.



TEXT: AHTO UISK, UPPSALA FOTO: THOMAS WEDIN, SKÖVDE & ADOBE STOCK

Ett gäng från Uppsala åkte ända upp till Umeå för att spela SM-kval. Det lyckades inte helt; de kom mitt i fältet.

Men ett par från Uppsala, Ivar Holmquist och Per-Åke Pettersson, har varit synnerligen framgångsrika på senare tid. När det är dags för festival i Örebro är de för tredje gången kvalificerade till SM-finalen för veteraner. Det handlar inte om tillfälligheter; de är ett rutinerat par med ett väl utvecklat sinne för när det kan vara rätt att sticka ut hakan och kliva in i budgivningen.

Vi tar ett par exempel från det senaste kvalet. Bricka 13 såg ut så här:

♠ E 6	♠ D kn 2	♠ 10 9 5
♥ 6 3 2	♥ K kn	♥ E 8 7 5 4
♦ K D kn 10 7 6	♦ 8 5 4 3	♦ 9
♣ D 8	♣ K kn 10 6	♣ 7 4 3 2

♠ K 8 7 4 3
♥ D 10 9
♦ E 2
♣ E 9 5

Här bjöd sig Ivar och Per-Åke till 4♠, i likhet med Leif Engström-Margaretha Levin. Ännu ett par bjöd utgång, men här gissade spelaren fel i klöver.

GIVBORD. Du kan utläsa både zoner och giv från givborden. Givaren markeras med en cirkel och zoner markeras med vitt (ozon) eller rött (zon). Här följer några exempel.

Nord giv, ingen i zon.

Öst giv, N/S i zon.



Det är klart att det är tufft att bjuda utgång på 13 till 11 och jämna händer. De bjuder hårt, men knappast för hårt. Anpassningen i spader är en tillgång, liksom Syds två ess och dubbelton ruter. Får man höra ruterbud från Väst och ser hjärteress hos Öst är det naturligt att sätta klöverdam hos Väst.

Så här såg bricka 49 ut:

♠ E 7 6 2	♠ D 9 5	♠ kn 10 4
♥ kn 4	♥ K 8 6 5	♥ ED 9 7 2
♦ kn 8 5	♦ ED 7 4 3	♦ 9 6 2
♣ K kn 10 2	♣ 6	♣ 5 3

♠ K 8 3
♥ 10 3
♦ K 10
♣ ED 9 8 7 4

Nord öppnade med 1♦, Ivar gick in med 1♥, Syd bjöd 2♣ och så småningom blev slutbudet 3NT av Nord. Det dubblade

Per-Åke på Västs plats för att få klöver ut. Det satt illa för spelaren och resultatet blev två straff, vilket givetvis var ett utmärkt resultat för Ivar och Per-Åke.

Sidospår

Jag avslutar med några frågor om allt möjligt vid sidan av bridgen. Ja, jag vet att det låter konstigt, men det finns faktiskt sidospår utanför vårt fina spel – och avslutar med en hälsning.

Frågorna kommer först.

Hur har Turkiet kunnat skaffa sig ett så stort inflytande i Nato?

Det handlar bara om sunden. Alla sund är jätteviktiga och borde läras ut som ett särskilt ämne i skolan.

Varför pratar vintersportkommentatorer så mycket, så fort och fladdrigt?

Undantagen är förstas Jacob Hård och Anders Blomquist, vilka är både kunniga och kloka. De övriga borde lära sig av Kim Hartman som kommenterar snooker (biljard) i ett lagom tempo som låter icke-experterna hänga med i svängarna.

Varför kommer det inga nya artiklar om och med Olga Volga?

Då och då blir det ren opinionsstorm i den frågan (en stilla undran från Markus Hjelte i Uppsala som är Olgas största beundrare i Sverige).

Jag har varit i kontakt med Olga – hon och hennes man Isidor lever i högönsklig välmåga i Litauen – och hon säger att hon med tanke på sin höga ålder inte riktigt orkar skriva längre. Men, säger hon, det är möjligt att Isidor kommer med några nya artiklar. I alla fall låter han rätt irriterad, säger Olga.

Vi får se hur det går. Hur som helst hälsar Olga till alla sina vänner. Hon tror att de är några till utöver Markus i Uppsala.



– Hur blir jag bättre?



Hur förbättrar jag min bridge? Den tiotusen kronorsfrågan ställer sig 100 miljoner bridge spelare världen över, på alla nivåer, varje dag.

TEXT: ZIA MAHMOOD, LONDON ILLUSTRATION: DICK HOLST, HALMSTAD



Den store komikern och bridgefanatikern, George Burns, fick av en ung och lovande spelare en gång frågan, hur man blir bättre i bridge.

– Spela varje dag, svarade Burns.

Tre veckor senare mötte han den unge mannen igen.

– Nå, följde du mitt råd? undrade Burns.

– Det gjorde jag – och jag har blivit mycket bättre!

Killen fortsatte:

– Men det har dock medfört ett litet problem. Min fru sa, att om jag tänker spela bridge varje dag skulle hon lämna mig! Hon sa, med all önskvärd tydlighet, att jag måste välja mellan henne och bridge!

– Det var ju en trist inställning, sa Burns medlidsamt.

– Ja, verkligen. Jag kommer att sakna henne mycket.

Handfasta tips

Innan jag ger dig några handfasta tips på hur du kan förbättra din bridge, vill jag först ställa en fråga till dig: Önskar du innerligt att bli bättre? All kunskap är summan av inlärning och erfarenhet. Först när du ställt upp dina mål, kan du få inblick i hur stor insats som krävs för att nå dit.

Först den dåliga nyheten: Du kommer inte att bli en bridgeexpert över en natt. Det finns inget snabbt recept för framgång, men följer du mina tips i rutan bör du kunna ta några steg på kunskapsstegen.

Zias 6 tips!

1 SPELA så ofta som möjligt – och helst med spelare som är lite bättre än dig själv. Det är både roligt och lärorikt.

2 REFLEKTERA över hur de bättre spelarna bjuder och spelar. Slösa inte bort möjligheten att lära och förbättra ditt eget spel när du möter starkare spelare.

3 ANALYSERA! Efter tävlingens slut, analysera dina bästa givar – och de givar ni misslyckades på. Fråga någon bättre spelare om tips och kommentarer. Bra spelare blir smickrade om du frågar om råd. Var inte rädd för att fråga! Jag har hittills aldrig mött någon duktig spelare som inte är villig att hjälpa hängivna spelare att bli bättre.

4 LÄS om bridge! Det finns massor av både bra och underhållande bridgeböcker för alla nivåer bridge spelare.

5 TA LEKTIONER! Önskar du lära dig bridge i strukturerad form, lär dig spelet på någon kurs med kvalificerade lärare. Förhoppningsvis arrangeras kurser nära dig – och om inte, sök efter kurser online.

6 BEHÅLL GLÄDEN! Det är viktigast av allt. Kom ihåg, att bridge är mycket mer än att bara få bra resultat.

Kan man leva av bridge?

En fråga jag ofta får, är om man kan leva av bridge. Svaret är: bara om du tillhör några få lyckliga. Det finns i huvudsak endast fyra sätt att tjäna pengar på bridge:

- Vinna i robberbridge
- Vinna tävlingar med stora penningpremier
- Spela tävlingar med en sponsor
- Skriva om bridge eller undervisa

Robberbridge

En professionell robberspelare har en osäker tillvaro. Arbetsdagarna är långa och det är ett av få yrken du kan ha en negativ intäkt. Genomsnittspelarens färdigheter förbättras ständigt, och glada förlorare är en utdöende ras. I långa loppet vinner de skickligaste spelarna, men den långt starkare Murphys lag säger, att t o m de bästa spelarna kommer uppleva magra tider, ha perioder med dåliga kort och råka ut för sneda sitsar. Det gäller att ha mod och starka finanser för att kunna vara uthållig. Det mäktar inte alla med.

För att ge dig en idé om vilka pengar det handlar om, kan taxan på Londons mest kända robberklubb vara några pund – per poäng. En bjuden lillslam av motståndarna kan lätt betyda en utbetalning på 30 000 kr...

En grupp spelare som tidigare träffades regelbundet i Genève spelade för 1 000 pund per 100

PR-tidning

Vi har nog alla någon gång fått frågan vad bridge är. För att ha något att sticka i händerna på dessa – och kunna marknadsföra vår fina tankesport – har förbundet tagit fram en PR-tidning.

Förhoppningen är att få en spridning som kan skapa intresse och beskriva vad bridge är, att vår verksamhet finns, och hur den fungerar – samt välkomna fler in i bridgevärmen!

Vi behöver hjälp från klubbar och medlemmar att sprida tidningen. Ge bort tidningar generöst. – och beställ fler när de tagit slut! Beställ tidningar på www.bridgeforlaget.se.



poäng. Om du där hade lite missflyt var det ingen idé att gå till banken – du lämnade bara över din bankbok och personuppgifter. Men sådana banditer har nu gått till historien.

Tävlingsbridge

Det finns inte många tävlingar med stora prispengar längre. Tidigare arrangerades penningstinna Cavendish i New York, Las Vegas och sedermera till Monte Carlo. Den totala prispotten var ofta på mer än 10 miljoner kronor. De som kunde lägga rabarber på de pengarna var bara de största stjärnorna i proffscirkusen eller rika amatörer, eftersom startavgifterna var skyhöga.

Att spela med en sponsor

I USA, Italien, Frankrike, Schweiz och England är det möjligt att spela som proffs i ett sponsrat lag. De mest kända sponsorerna de senaste åren är Nickell i USA, Lavazza och Angelini i Italien och Zimmermann i Schweiz. Går vi lite längre tillbaka i tiden, var amerikanen Ira G

Corn i särställning. Han grundlade laget Dallas Aces som utmanade det domineranta italienska Blå laget och de kunde så småningom vinna VM-titeln.

Nu för tiden ingår sponsorerna själva i laget. Det måste de göra, om deras mål är att kunna titulera sig världsmästare i bridge. Reglerna säger, att du inte kan göra det utan att ha spelat ett visst antal givar under världsmästerskapet.

Skriva och undervisa

Professionella spelare kan dryga ut kassan genom att skriva eller undervisa om bridge, men det gör arbetsdagarna än längre och den ekonomiska belöningen är rätt blygsam. Den största inkomspotentialen ligger förmodligen i att skriva en krönika i en tidning eller tidskrift. Tyvärr är det många tidningar som på senare år har avvecklat sin dagliga bridge-spalt.

SM LAG
MIXED
FALKENBERG
15-16 JULI



Mer info:
www.svenskbridge.se

Planera spelföringen

Som spelförare gäller det att hålla koncentrationen uppe, räkna antalet stick och göra en plan för att producera fler stick.

TEXT: JOHAN SYLVAN, STOCKHOLM FOTO: AMELIE SYLVAN, STOCKHOLM



Du spelar en lagtävling och har tagit dig till final. Ditt par har med tre brickor kvar att spela ganska bra resultat så det känns som om ni har en hyfsad vinstchans, bara ni kan hålla ihop spelet på de sista brickorna. Du hoppas alltså att avslutningen ska vara enkel utan några svåra beslut. Så blir det inte riktigt, då du som Syd tar upp följande hand:

♠ kn 4	♥ 9 7 6	♦ EK 7 4 3	♣ K kn 10
--------	---------	------------	-----------

♠ E 10 6 3 2							
♥ -							
♦ D 9 8 6							
♣ ED 7 2							
♦ 2							
	<table border="1"> <tr> <td>N</td> <td></td> <td>O</td> </tr> <tr> <td>V</td> <td>X</td> <td>S</td> </tr> </table>	N		O	V	X	S
N		O					
V	X	S					
♠ kn 4							
♥ 9 7 6							
♦ EK 7 4 3							
♣ K kn 10							

Budgivning

Du öppnar förstås med 1♦ varpå Väst kliver in med 2♥. Det är ett spärrbud och visar minst sex hjärter och under öppningshand, d v s ungefär som en svag tvåöppning.

Din partner hoppar nu till 4♥. Det är ett s k *splinterbud*, vilket visar renens i hjärter och minst fyrkorts ruterstöd. Samtidigt är budet en slaminvt, eftersom partnern kräver till minst 5♦.

Detta passar ju din hand utmärkt, eftersom du nu kan stjäla alla dina tre små hjärter på bordet. Du har ingen spaderkontroll så du kontrollbjuder nu 5♣ och hoppas att din partner har den saknade spaderkontrollen. Det verkar han ha, för han hoppar till 6♦ varpå alla passar.

Budgivningen gick alltså:

SYD	VÄST	NORD	ÖST
1♦	2♥	4♥*	pass
5♣*	pass	6♦	pass
pass	pass		

* Förklaring, se ovan.

Utspellet

Väst spelar ut rutertvå, eftersom han vill ta bort så många hjärterstöder som möjligt.

Träkarlen

När träkarlen läggs upp ser du följande:

Vid en hastig överblick ser kontraktet klart spelbart ut, men du vill givetvis inte göra något misstag som ju kan kosta laget matchen i värsta fall.

Spelföringen

Du börjar som vanligt att räkna dina säkra stick. Ett spader-, fem ruter- och fyra klöverstick ger totalt tio stick. Du behöver alltså två ytterligare stick.

Stjäla hjärter?

Ska du stjäla hjärter på bordet?

Ja, det verkar vara en bra idé. Om du kan stjäla två hjärter kommer du ju omedelbart upp i de tolv stick du behöver.

Dock gäller det att hålla tungan rätt i mun, så att motståndarna inte kan stjäla några av dina höga kort innan du har trumfat ut. Du behöver bara stjäla två kort på bordet och har du råd att ta två ronder trumf innan du börjar stjäla.

Eftersom du vill vara inne på handen för att kunna stjäla hjärter börjar du därför att ta för ruterdam i första stick och därefter spela en ny trumf till handens ess. Öst bekänner på båda men Väst sakar en hjärter andra gången. Öst har alltså ruterknekt kvar nu.

Första stölden

Du stjal nu din första hjärter. Alla bekänner. Du går nu in på klöverkung och stjälar ännu en hjärter. Nu får du hoppas att Öst har minst en klöver kvar, så inte han kan stjäla när du går tillbaka till handen på klöverknekt för att trumfa ut.

Dessbättre bekänner alla även på andra klövervarvet och du kan trumfa ut med ruterkung. Därefter kan du saka din sista hjärter på bordets höga klöver – och du förlorar bara ett stick i spader så småningom. Du går alltså hem i ditt kontrakt och kan pusta ut.

Hela given

Hela given såg ut så här:

	♠ E 10 6 3 2							
	♥ -							
	♦ D 9 8 6							
	♣ ED 7 2							
♠ D 9 7 5		♠ K 8						
♥ K kn 10 8 4 3		♥ ED 5 2						
♦ 2		♦ kn 10 5						
♣ 8 3		♣ 9 6 5 4						
	<table border="1"> <tr> <td>N</td> <td></td> <td>O</td> </tr> <tr> <td>V</td> <td>X</td> <td>S</td> </tr> </table>	N		O	V	X	S	
N		O						
V	X	S						
	♠ kn 4							
	♥ 9 7 6							
	♦ EK 7 4 3							
	♣ K kn 10							

Som synes hade Öst fyra klöver, så kontraktet var aldrig i fara.

Kom ihåg!

1 Räkna dina säkra stick och försök sedan hitta ytterligare stick.

2 Förbindelser mellan händerna är viktiga, så att du kan ta dina stick utan att motståndarna kan sätta kappor i hjulen.

3 Koncentration är viktigt i bridge. Se till att inte tappa den när du är spelförare i viktiga kontrakt!

Artikeln är baserad på Johan Sylvans blogg: <http://sylvanbridge.se/blog/>

Enligt reglerna

Ibland krävs ett annorlunda tänkande i bridge, men för det mesta fungerar det att hålla sig till redan beprövade regler.

TEXT & FOTO: ELENA STRÖM, SOLNA



En vanlig söndagsbarometer på BK S:t Erik. Folk hade kommit hit för att tillbringa eftermiddagen med korten i handen i en avslappnad miljö.

Budgivningen på en bricka vid mitt bord, där jag som Syd var giv, gick blyxsnabbt: 4♥, pass från Väst och 6♥ av partnern följdes av tre pass.

Utspelet från Väst kom också blyxsnabbt – klöversex.

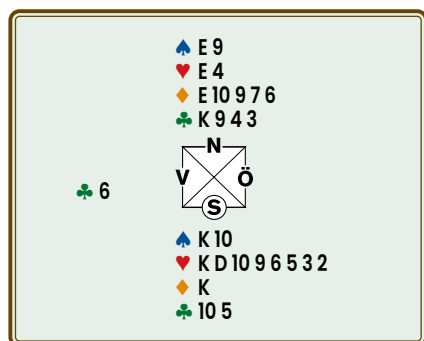

Jag tittade på träkarlen. Vid första anblicken verkade allt perfekt. Vid andra – mycket sämre.

Visst hade jag läst i Terence Reeses bok *Reese on Play* och i Hugh Kelseys och Eddie Kantars böcker om att det fanns två typer av hypoteser i bridge – hypotesen om rädsla och hypotesen om nödvändighet. Man ser att ett vitalt kort måste sitta på en viss hand, som gör att kontraktet går hem, och spelar enligt det – eller så väljer man hypotesrädslan som leder till säkert fiasko.

Så, vad hade jag för alternativ i detta fall?

Det värsta vore att utspelet var från några hackor och Öst hade ess och dam (och även knekt) i klöver. Det bästa – att utspelshanden hade damen fjärde eller femte.

Om jag spelar liten från bordet kan Öst tro att jag har damen och tar för sitt ess, för att inte ge bort stick till damen singel.



Finns det fler alternativa spelplaner? Möjligen, men jag struntade i andra hypoteser och lade lågt. Öst vann med damen. Och spelade ny klöver till Västs ess!

En bet.

Ingen hade bjudit slammen, men alla hade tagit tolv stick.

Hela given:

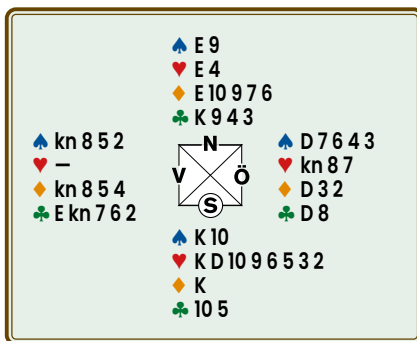

Lite senare, när jag hade hämtat mig från chocken, frågade jag min 94-åriga motspelare, hur hon hade hittat det briljanta utspelet.

– Jag spelar alltid enligt reglerna och väljer utspel enligt fjärde kortet från toppen. Det heter 11-regeln. Det var ingen märkvärdigt.

TELEFON- NUMMER FÖR TEKNISK SUPPORT

Nu finns ett specifikt telefonnummer dit funktionärer som är i behov av teknisk support avseende tävlingar ringer.



Notera telefonnummret:

019-368 07 00

Skriv gärna upp telefonnumret och klistra upp i närheten av er tävlingsadministration på klubben, så det finns lättillgängligt vid behov.

Supportnumret kommer att ha följande telefontider:

**Alla helgfria vardagar
08.00 – 22.00**

**Lördag-Söndag
08.00 – 20.00**

Supportväxeln är alltid bemannad av någon av vår kunniga personal Thomas Winther, Johan Grönkvist eller Björn Holm.

Vi vill dock starkt uppmana, att vid icke akuta ärenden i första hand kontakta oss dagtid.

Ett steg i taget

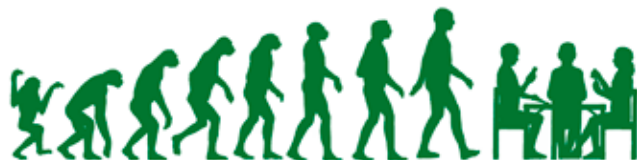

Vill du testa dig själv? Här tar vi ett steg i taget. Stanna till när en fråga dyker upp. Gå sedan vidare när du tror dig ha det rätta svaret. Lycka till!



TEXT: MAGNUS LINDKVIST, THAILAND ILLUSTRATION: DICK HOLST, HALMSTAD

I den här artikeln ska vi börja med att titta på ett antal brickor från Bridge Base Online (BBO) som jag själv varit med om. Inte som spelare, utan som träkarl eller motspelare. Brickorna är av varierande svårighetsgrad.

1 Du är spelförare som Syd i 4♥.

♠ 4	♠ E 6 ♥ 8 3 ♦ D 10 6 5 3 ♣ E 10 9 4		
	♠ 10 7 2 ♥ E D 10 9 6 5 2 ♦ E 2 ♣ K		
DU	VÄST	NORD	ÖST
1♥	pass	1NT	pass
2♥	pass	3♥	pass
4♥	pass	pass	pass

Hur lägger du upp spelföringen?

Inledande analys

Nords invit är korrekt eftersom Syd lovat minst sexkorts hjärter. En aggressiv Syd skulle kunna tänkas hoppa till 3♥ på 1NT. Men en singelkung är alltid ett tveksamt värde. Om klöverkungen suttit i en annan färg är återbudet 3♥ självklart.

Du har två spaderförlorare och i värsta fall två hjärterförlorare. Den ena spaderförloraren kan du stjäla på bordet om du väntar med att dra ut trumfen.

Spelet

En bra variant är att ta spaderess, spela en klöver till kungen och ge bort ett spaderstick. Om Öst kommer in och spelar trumf ska du gå upp med esset. Sedan följer en spader till stöld och klöveress med rutersakning. En ruter till esset följs av en hög trumf.

Ännu lite bättre är att släppa det första spadersticket. Skulle Öst spela trumf tar du esset och klöverkung. Du går sedan in på spaderess, sakar en ruter på klöveress, spelar ruter till ess och stjälar din tredje spader med hjärteråtta.

Variant

Om Syd haft hjärterkung istället för esset, alltså:

♠ 10 7 2 ♥ K D 10 9 6 5 2 ♦ E 2 ♣ K

är det nödvändigt att släppa den första spadern. Gör spelföraren inte det, utan spelar spaderess och mera spader, kan motspelarna ta hjärteress och fortsätta i hjärter. Då förlorar spelföraren två spader-, ett trumf- och ett ruterstick.

2 Du spelar 3NT som Syd och får hjärtertre i utspel. Du lägger förstås lågt från bordet och vinner med knekten när Öst spelar tian. Hur fortsätter du?

♥ 3	♠ K 7 6 2 ♥ K 6 2 ♦ kn 9 3 2 ♣ K 4	♥ 10
	♠ E D 5 ♥ kn 5 ♦ K D 6 ♣ E kn 10 7 2	

Inledande analys

Du har sex säkra stick och många chanser att få betydligt fler.

Hur tror du att hjärtern sitter? Väst har säkerligen damen, annars hade Öst spelat den i första stick. Men vem har esset? Det kan du inte vara säker på, eftersom en duktig Öst troligen maskat med tian om han haft E-10-x. Därför vill du inte att Väst kommer in och spelar en hjärter genom bordets kung. Då tvingar

du gissa vem av motståndarna som har hjärteresset.

Hur kan hjärtern sitta, om vi antar att Väst har fem kort? Jo, antingen

♥ K 6 2		♥ E 10 7
♥ D 9 8 5 3		♥ kn 5

eller

♥ K 6 2		♥ 10 7 5
♥ E D 9 8 3		♥ kn 5

Om Väst kommer in och spelar hjärterdam får du en obehaglig gissning. I det första fallet måste du lägga lågt för att blockera färgen. I det andra fallet måste du ta för kungen. Det här var inte något roligt läge!

Men den gissningen hänger naturligtvis på hur Öst spelar i första stick med E-10-x. Som korten sitter hade det den här gången varit bättre för Öst att ta esset och spela tillbaka tian. Men nästa gång har du kanske D-x i hjärter istället för kn-x och då är det inte alls bra att ta för esset, eftersom du då får stick både för din dam och din kung. Kanske Väst dragit för D-kn-x-x-x och då är det hellet inte så bra att ta för hjärteresset. Det här var ett svårt läge för motspelarna.

Spelföring

Den bästa planen för att ordna hemgången blir att ta E-K i klöver för att se om damen ramlar och färgen sitter 4-2. Då har du dina nio stick säkra. Skulle inte klöver sitta snällt får du driva ut ruteresset och försöka ordna extra stick i den färgen.

Är det partävling du spelar tror jag att det bästa är att spela ruterkung i andra stick. Beronde på vad som händer kanske du kan maska i klöver i ett senare läge.

3 Du spelar 2♥ som Syd med nedanstående resurser, efter det att Öst öppnat med 1♣.

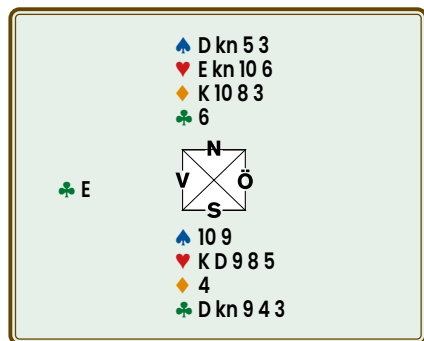

Väst spelar ut klöveress och vänder i spader. Öst tar ess och kung i spader och spelar en spader till. Hur planerar du spelet?

Så här snälla motspel får man ibland. Att Öst ska ha femkorts spader är mycket osannolikt och därför kan du lugnt saka din singelruter. Sedan blir spelet ett skolboksexempel på korsstöld. Stjäl en ruter med hjärterfem och sedan en klöver med hjärtersex. Sedan tar du enkelt resten av sticken med dina höga trumf.

4 Du är spelförare i 4♠.

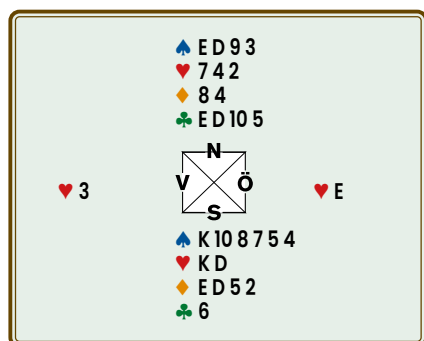

Öst vinner första stick med hjärteress och spelar tillbaka en hjärter. Hur lägger du upp spelföringen?

Vid första anblicken ser det ganska enkelt ut. Dra ut trumfen, maska i ruter och stjäl handens båda ruterhackor på bordet. Beroende på var ruterkungen sitter blir det ett eller två övertrick. Men det finns en liten fara – tänk om trumfen sitter 3-0.

Med det i åtanke gäller det att spela lite försiktigt. Spela en trumf till damen.

Om trumfen sitter 2-1 drar du ut den sista och maskar i ruter. Som det var hade Väst kn-x-x i trumf, men nu följde en lyckad ruterhack, ruteress och spelföraren kunde använda bordet två låga trumf för ruterstöder. Om spelföraren inlett uttrumfningen med spaderkung hade det bara blivit ett övertrick.

5 På den sista brickan för den här gången har du kommit till 6♥ efter det att Väst öppnat med 1♠. Väst spelar ut ruteress. Att ta tolv stick är enkelt så länge hjärtern inte sitter 4-0, men kan du hitta något sätt att ta alla 13 sticken?

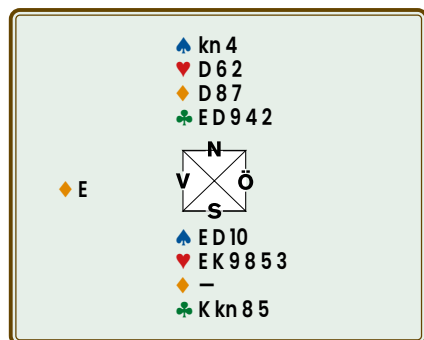

Inledande analys

Men i partävling är övertrick guld värda och även i lagtävling kan ett extra imp vara bra att ha.

Hur tror du motståndarnas kort sitter?

Väst, som öppnade, måste ha ruteress och -kung samt spaderkung. Det vet du garanterat. Därför är spadermasken dömd att misslyckas.

Låt oss sätta Väst med den här handen:



Den exakta fördelningen spelar ingen roll så länge Väst inte har kn-10-x-x i hjärter.

Kan du räkna ut hur du ska spela för att ta alla sticken?

Stjäl utspelet och spela sex ronder trumf samtidigt som du sakar en spader och en ruter från bordet. Sedan är det dags att spela klöver. Ta kungen, knekten och en klöver till damen. Du tar också för klöveress.

När du spelar klövernio och sakar en spader blir Väst skvisad – och oavsett vad han sakar tar du enkelt resten. Har du inte sett till ruterkungen vet du att Väst bara har kungen i spader kvar.

Läget var detta:

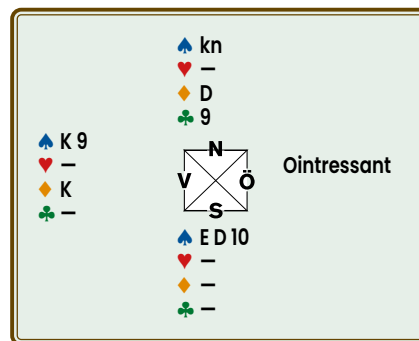

Det viktiga var att du tar ut alla dina trumf först, innan du spelar dina klöver. Gör du inte det får Väst inget problem att saka.

Hur spelar du hjärterfärgen?

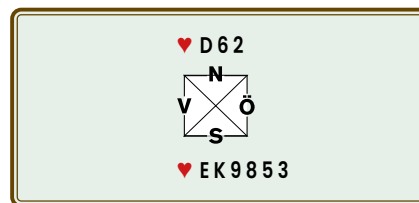

Om Väst har kn-10-7-4 finns det ingenting du kan göra. Men om Öst skulle sitta med alla fyra hjärter är det viktigt att du inleder med en hjärter till damen. Du ska alltså inte börja med esset eller kungen. Då får du besked om sitsen och kan spela hjärter mot handen. Skulle Öst sätta i tian eller knekten vinner du sticket och spelar in bordet i klöver. En ny hjärter mot handen gör att du klarar dig utan förlorare.

Om vi ändrar färgen lite grann så att du får tian på endera handen:



eller

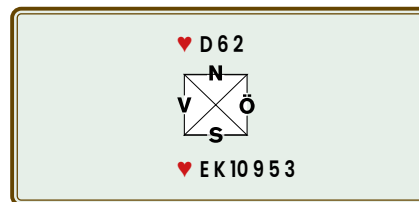

då är det korrekt att börja med esset eller kungen eftersom du kan klara dig utan tapp oavsett om det är Väst eller Öst som har fyrkorts hjärter.

Träkarlens rättigheter och skyldigheter



Träkarlen har både rättigheter och skyldigheter. Vilka de är redogörs för i detta nummers LK har ordet.

TEXT: FREDRIK JARLVIK, MALMÖ FOTO: PETER VENTURA, KARLBO



När budgivningen är avklarad så är det alltid någon som blir träkarl (utom vid rundpass). En del tycker att det är skönt att vara träkarl eftersom man kan vila hjärnan lite, andra kan tycka att det är tråkigt för att man inte kan påverka något.

Men det finns även träkarlar som kan bli överdrivet aktiva och som försöker hjälpa spelaren på vägen. Även om det är en god tanke att hjälpa till så finns det regler för vad du får och inte får göra.

I princip får du inte göra annat än att lyda spelaren. På franska kallas träkarlen "Le mort", d v s motsvarande "Den döde" på svenska. Så illa är det förhoppningsvis inte, men det stämmer nästan.

När budgivningsperioden är avslutad och utspelskortet har vänts upp får du din första uppgift: att lägga upp dina kort framför dig på bordet, med bildsidan uppåt, sorterade i färger, med korten i ordningsföljd och de lägsta korten mot spelaren. Kortet ska läggas i separata kolumner i längdriktning mot spelaren. Att lägga korten på annat sätt, t ex i en lång rad längs bordskanten eller som en solfjäder, är alltså inte tillåtet. Trumfen ska man placera på sin högra sida.

Observera, att du ska lägga upp dina kort först efter det att utspelskortet har vänts upp.

Därefter ska dina kort spelas enbart av spelaren. Spelaren spelar ett kort från träkarlen genom att nämna det, varefter du tar kortet och lägger det med bildsidan uppåt på bordet. Du får inte lägga fram ett kort som om det vore spelat, om inte spelaren nämnt det – inte ens om det är en singleton. Du får inte röra eller antyda något kort (utom för att ordna korten) utan direktiv från spelfö-

ren. Om det sker kan tävlingsledaren utdela korrigerad poäng, om han anser att du har försökt vägleda spelaren och att motståndarna lidit skada av det föreslagna spelsättet.

Som träkarl har du trots allt en del rättigheter. Vissa av dem har du alltid och andra kan du förlora om något fel begås.

Vad man får och inte får göra

I rutan *Vad träkarlen får göra* redovisas vad du alltid får lov att göra som träkarl (lag 42 A).

I rutan *Vad träkarlen inte får göra* redovisas vad du inte får göra (lag 43).

Om du bryter mot någon av punkterna kan det leda till korrigerad poäng och poängavdrag m m (lag 90). Dessutom kan det leda till begränsningar i vad du får göra.

Om du som träkarl ser att spelaren har markerat ett stick fel (ett vunnet stick som förlorat eller tvärtom), så får du påtala detta innan spelaren spelar vidare i nästa stick. Men har spelet gått längre får du inte påtala detta förrän efter spelet.

I många fall är spelaren och träkarlen samma spelare, men när det gäller att korrigera efter en revoke så räknas spelaren och träkarlen som olika spelare.

Som du har märkt finns det en hel del saker att tänka på som träkarl, trots att man knappast får göra något annat än att spela död. Lycka till med ditt fortsatta spel som träkarl!

Vad träkarlen får göra

1 LÄMNA INFORMATION

Du har rätt att, i tävlingsledarens närvaro, lämna information om vad som hänt vid bordet och vad lagarna säger.

2 HÅLLA RÄKNING

Du får hålla räkning på antal vunna och förlorade stick.

3 FÖLJA FÄRG

Du ska spela korten enligt spelarens direktiv och se till att träkarlens hand följer färg.

Du får även göra punkterna 4-6 (lag 42 B, men dessa rättigheter kan du förlora om du bryter mot lag 43).

4 FRÅGA SPELFÖRAREN

Du får fråga spelaren (men inte en motspelare) när denna inte följer färg, om spelaren har kort i den spelade färgen (och eventuellt förhindra en revoke).

5 FÖRHINDRA FEL

Du får försöka förhindra fel (t ex att stoppa spelaren från att spela ut från fel hand).

6 VÄNTA TILL SLUTET

Du får dra uppmärksamheten till ett gjort fel, men inte påtala det förrän given är färdigspelad.

KONTAKTA LK

Fredrik Jarlvik Malmö

Mailadress: f.jarlvik@gmail.com

Tel: 0705-49 78 29

Vad träkarlen inte får göra

1 TILLKALLA TL

Du får inte ta initiativet att tillkalla tävlingsledaren under spelet, om inte en annan spelare redan har dragit uppmärksamheten till ett fel.

2 PÅVISA ATT NÅT ÄR FEL

Du får inte dra uppmärksamheten till ett fel under spelets gång (t ex att någon har begått en revoke).

3 TA DEL I SPELET

Du får inte ta del i spelet, och får inte säga något om spelet till spelföraren.

4 BYTA HÄNDER

Du får inte byta händer med spelföraren.

5 LÄMNA SIN PLATS

Du får inte lämna din plats för att se hur spelföraren spelar given.

6 TITTA PÅ MOTSTÅNDARNAS KORT

Du får inte titta på bildsidan av något kort på motspelarens händer.

Lösning korsordet 1/2023

Ö	L	B	U	R	K		F	A	R	M	O	R
L		R			A		K		O			I
S	P	O	T	T	S	T	Y	V	E	R		D
O			E		S			A		O	S	S
R	Ä	V	S	P	E	L		V		T		P
T		A				E		I	N	S	J	Ö
		L		B	U	D	E	T		G		
B	E	K	L	Ä		A				U		O
A		Y		R		N	E	B	U	L	Ö	S
D	U	R		S		K		R				Ä
L		I	N	T	E	R	L	U	D	I	U	M
I		A		O			O			O		J
V	I	N	K	L	A		G	L	O	R	I	A

FRÅGA BRIDGE



Alla frågor om bridge, oavsett om de gäller budsystem, färgbehandlingar, böcker, berömda spelare eller annat skickas till Bridge.

Våga fråga! E-posta till bridge@svensktbridge.se

Kommentarer till några lösningar

Vågrätt 8 – *Spottstyver* är en liten summa pengar, men vi kommer gärna att tänka på lamadjuret som lever i Anderna och som är känt för att kunna spotta ordentligt.

Lodrätt 13 – I Richard Wagners opera *Valkyrian* har Wotan en betydande roll och denne Wotan är ju vår egen gud Oden.

Lodrätt 15 – För att transportera mycket små barn finns en *bärstol*. När ungen blivit stor stryker den prickarna på ä-et och får en lämpligare sits.

Vinnare

- Per Flemström, Falun
- Lena Goldschmidt, Båstad
- Rasmus Gråberg, Vänersborg
- PO Jonsson, Oxelösund
- Ann Ohlsson, Tibro

Grattis, alla! Presentkort kommer på posten inom kort.

Sommarkrysset 2023 finns på sidorna 42-43.

Sommarkryssset

Som vanligt bjuder BRIDGE på ett extra stort kryss lagom till sommaren. Nästa nummer utkommer i mitten av september och lösningar måste vara redaktionen tillhanda senast den 20 augusti. Lycka till!

KORSORDSMAKARE: ERIK OLSSON, MALMÖ FOTO: THOMAS WEDIN, SKÖVDE

1. Lärde oss bridge via tidning och många böcker.
2. Mitt i riket mitt.
3. Stång.
4. Britt som bytte u mot a.
5. Stånd.
6. Sorgligt att säga.
7. Det kan vara Jansson.
8. Ornebo.
9. Tar hand om din omsorg där du bor, kanske i Malmö.
10. Här kan man bli insatt i när man gjort ett allvarligt spratt.
11. Smeknamn på ett blad, med en redaktör som heter Bladh.
12. Pladdra.
13. Före Winston C.
14. Med ungen i pungen.
15. Konsensus.
16. Tacksägelse.
17. Just.
18. Uppträde.
19. Överdängarna.
20. Apatisk.
21. QE2 bland andra.
22. Mix, i tävling i så fall.
23. När en viss kaka kan smaka mitt på dagen.
24. Valuta.
25. Autenticitet.
26. Här gäller det att tänka till extra.
27. Ester kan man träffa här.
28. Här ska inte lösningen vara svår.
29. Även i republikanens kortlek.
30. Tvist där någon slutar trist.
31. Litterärt tjuder.
32. Vittra har väl en sådan över sig.
33. Lösningen är livsfarlig.
34. Talar man flytande om både vita och blå.
35. En höjdare som man tror tror.
36. Sysslar helt kort med gaming.
37. Petting.
38. En månfärd.
39. Någonting för två på engelska.
40. Mycket svagt.
41. Tidigt avbrott i livet.
42. Något kvinnligt hos Manet.
43. En sådan drar man på våran klubb.
44. Gudomligt prefix.
45. Lite hit och dit.
46. Vin.
47. Bör ej förtäras.
48. Vardagligt ansikte.
49. Karin med viss Järrelanknytning.
50. Är svag färg.
51. Slutet krets.
52. Kan man hänga om turen skulle svänga.
53. Ses på en del av våra spelkort.
54. Något svart i Danmark.
55. Framförs i Barcelona.
56. Erbjuder en safari.
57. Har vår tidning regelbundet.
58. Kramper.
59. Fisk som kan förenas med förlust.
60. Kan man lugnt ha i magen.
61. Gör far både fram och baklänges har vi läst om.
62. Mycket ungdomlig underhållning.
63. Spel som tros tagits i bruk på bruk.
64. Ska ta emot oss när vi går bort.
65. Vissa har e-märkta nummer.
66. Ett sådant kan komma till sådant vet vi väl.

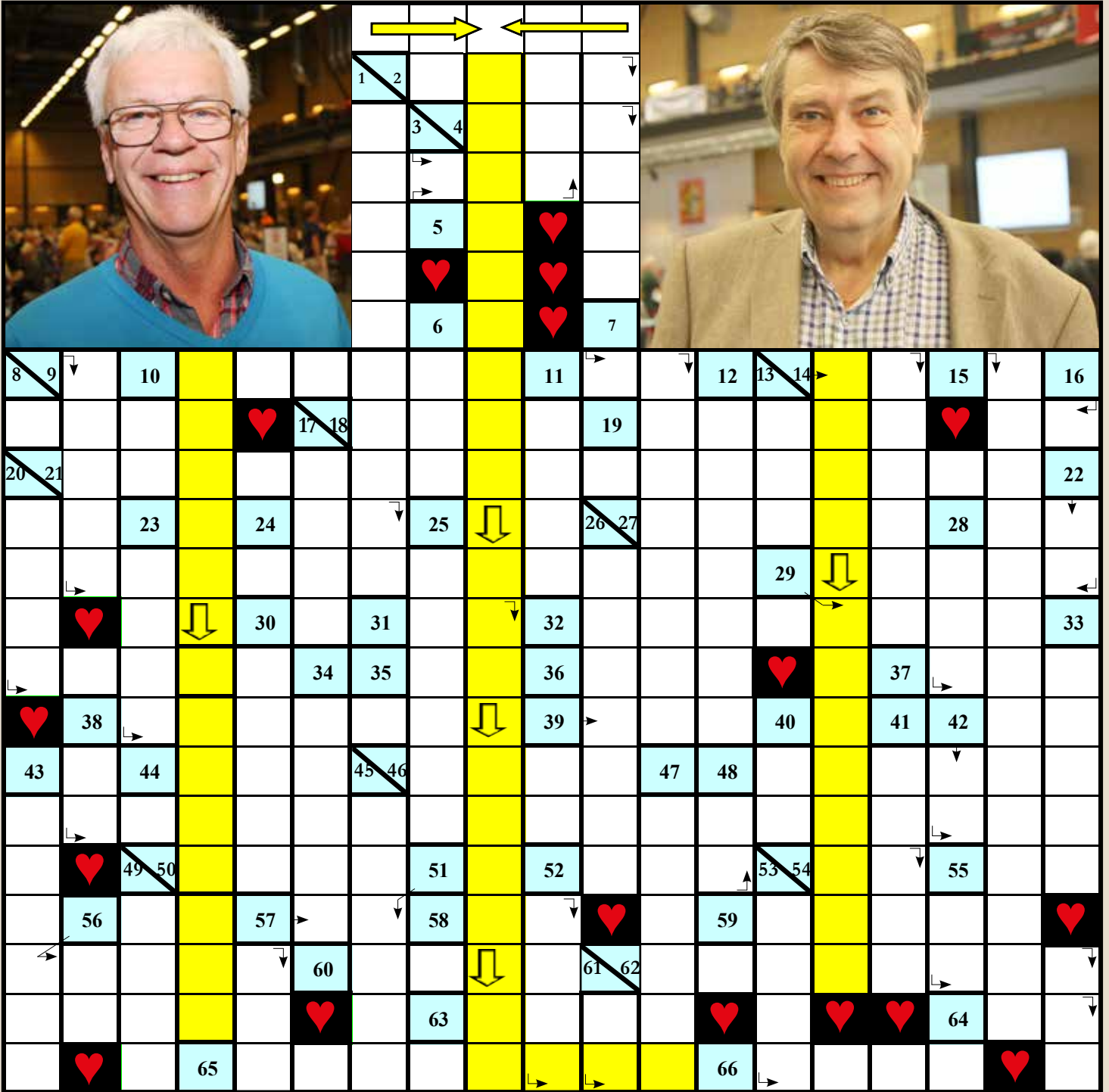

Namn

Adress

Postadress

Lösningar skickas senast 20 augusti till
 Bridgeförlaget,
 Hansens väg 10, 775 70 Krylbo
 eller e-post till bridge@svensskbridge.se

Om du inte vill klippa sönder din tidning går det bra att kopiera denna sida.

Spelproblem för alla

LITELÄTTARE Två enklare problem!

TEXT: PETER VENTURA, KARLBO



1

♠ kn 4 2
 ♠ K 7 6 3

N	Ö
V	S

a) ♠ 9
 b) ♠ D
 c) ♠ 10
 d) ♠ 10

a) ♠ E
 b) ♠ E
 c) ♠ D
 d) ♠ E

2

♠ kn 9 8
 ♥ kn 3
 ♦ E kn 7 6 3
 ♣ kn 5 2

♠ ED
 ♥ K 8 7
 ♦ K 9 8 5
 ♣ K 8 6 3

N	Ö
V	S

♣ 9

♣ E

Du sitter Väst och spelar ut spadertre enligt 11-regeln. Bordet lägger tvåan och såg att Öst bidrar med kortet enligt a-d varefter Syd spelar sitt kort enligt a-d.

- a) Vem har spaderdam och spadertio?
- b) Vem har spadertio?
- c) Vem har spaderess och spadernio?
- d) Vem har spaderdam och spadernio?

Syd öppnade med 1♥. Nord har en hygglig femkortfärg i ruter, men inte tillräckligt med poäng för ett 2-över-1-bud. Utan en bjudbar fyrkorts spader får Nord bjuda 1NT, vilket lovar ca 6-10 hp. Syd avslutade budgivningens med 2♥.

Väst har ett svårt utspel och valde till slut klövertre. Träkarlen får lägga tvåan, Öst bidrar med nian och spelföraren vinner sticket med esset. Spelföraren fortätter med ruterfyra till esset och begär sedan hjärterknekt, vilken får löpa fram till Västs kung.

Vilket kort ska Väst fortsätta med?

Lösningar för alla spelproblem finns på nästa uppslag!



LITE KLURIGARE

Det gäller att vara rejält klurig för att klara denna giv.



TEXT: MAX ÖDLUND, ÅKERSBERGA

Syd öppnade med 1♠ och efter 2NT från partnern gick han direkt till 4♠.

♠ D 8 4 3
 ♥ kn 8 7
 ♦ 9 6
 ♣ E K D kn

♠ K 2
 ♥ ED 4
 ♦ K 10 7 5 3 2
 ♣ 8 6

N	Ö
V	S

Väst spelade ut ruterfem till sexa, knekt och Syds ess. I stick två spelade Syd klöverfyra till din sexa, bordets knekt och partnerns tvåa. Nu begärde spelföraren spaderdam som går runt till dig som Väst?

Idéer?



LITE SVÅRARE Mer utmanande spelproblem.

TEXT: PO SUNDELIN, STOCKHOLM



Väst är alltid spelförare på givarna, om inget annat anges. Ros, ris och problemförslag skickas till posundelin@yahoo.se. Överraska mig gärna med några idéer... Hittills har ni varit usla.

Lite svårare 1

♠ EK 5 4 3
 ♥ D 2
 ♦ 9 7
 ♣ ED 5 3

N	Ö
V	S

♠ D 6 2
 ♥ EK kn 5 4
 ♦ 5 4 3
 ♣ 6 5

Du har öppnat med 1♠, Nord upplysningsdubblade, Öst redubblade, och Syd bjöd 2♦.

Efter två pass hoppstodde Öst till 3♠ som du höjde till utgång.

Nord har inlett med ess, kung och dam i ruter. Du stjal den tredje rutern.

Sen, då?

Lite svårare 2

Ryktet berättar om följande tresangare som spelades av – hoppas jag – icke läsare av denna spalt. Ingen sådan kan väl ha

haft några svårigheter?

Den ene fick spaderfem (tredje eller femte) i utspel och den andre hjärterhacka.

Hur spela?

♠ 8 7
 ♥ ED 10 5
 ♦ ED 10 6 5
 ♣ 8 5

N	Ö
V	S

♠ ED 3 2
 ♥ K
 ♦ K 4 3
 ♣ E 7 6 4 3



LITELAGOM Här följer tre lagom svåra testspel i lagtävling.

TEXT: TOMMY GULLBERG, HÄGERSTEN



1

♠ K 10 6
 ♥ E 7 6 4
 ♦ EK 7 3
 ♣ kn 4

♥ 2

N
 V X S
 O

♠ ED kn 8 7 4
 ♥ 9 5 3
 ♦ 2
 ♣ 8 7 3

SYD	VÄST	NORD	ÖST
2♠	pass	4♠	1♥
pass	pass		pass

Öppningsbudet visade 20-21 balanserade.

Utspel: hjärterknekt.
Hur tänker du dig hemgång?

Utspel: hjärtertvå.

Du ingriper med hjärteress (stöder hotar) och inkasserar därefter ess och kung i ruter med hjärtersak.

Hur vill du fortsätta?

2

♠ 10
 ♥ D 3
 ♦ kn 10 6 4 2
 ♣ K 8 6 4 2

♥ kn

N
 V X S
 O

♠ EK 6
 ♥ EK
 ♦ E 9 8 7 5
 ♣ D 7 3

SYD	VÄST	NORD	ÖST
2NT	pass	3NT	pass
pass	pass		

2♣ var konventionen Drury, vilket berättar om en maximal enkelhöjning med trekorts spaderstöd.

Utspel: hjärteress.
Spelplan?



Lite svårare 3

♠ E
 ♥ ED 2
 ♦ EK D
 ♣ KD 5 4 3 2

N
 V X S
 O

♠ KD 10 6 3 2
 ♥ 10 3
 ♦ 5 4 3
 ♣ E 10

Öst öppnade med svaga 2♠. Väst tog sig försiktigt till 6NT och fick ruterutspel.

Några chanser till hemgång?

Lite svårare 4

Tim Bourke, australisk problemmakare, vars alster kan rekommenderas, har jag stulit (lånat?) följande idé från.

♠ KD kn 5 3 2
 ♥ 2
 ♦ EK 4
 ♣ E 8 4

N
 V X S
 O

♠ E 9
 ♥ E 9 4
 ♦ 9 7 6 5
 ♣ 9 6 5 2

4♠ ser enkelt ut.
Kan det finnas något problem?

PRATBUBBLAN

Johan Norberg får sitt första rondpris i karriären sig tilldelad av TL Ryszard Sliwinski. Vad säger Johan om det?

Den fyndigaste pratbubblan vinner ett presentkort. Förslag till pratbubbla vill redaktionen ha senast **20 augusti** till adressen: Bridgeförlaget, Hansens väg 10, 775 70 Krylbo eller till e-postadressen bridge@svenskbridge.se.

Namn:

Adress:

Postadress:

Jag kom tvåa men fick bara brons...



Peter Flodqvist är den som spelat ihop flest bronspoäng i landet. Vad säger han om den bedriften?

Adam Johannisborg författade vinnar-bubblan: *Jag kom tvåa men fick bara brons...* Grattis! Pris kommer till Lund.

Lösning – Lite lättare 1

♠ K 7 6 3

♠ kn 4 2

N

V X Ö

S

a) ♠ 9
b) ♠ D
c) ♠ 10
d) ♠ 10

a) ♠ E
b) ♠ E
c) ♠ D
d) ♠ E

Du sitter Väst och spelar ut spader tre enligt 11-regeln. Bordet lägger tvåan och säg att Öst bidrar med kortet enligt a-d varefter Syd spelar sitt kort enligt a-d.

a) Vem har spaderdam och spadertio?

Partnern har båda korten, eftersom spel-föraren annars skulle vunnit med tian eller damen istället för esset.

b) Vem har spadertio?

Partnern skulle ha spelat tian, istället för damen, om han haft den så spel-föraren har tian.

c) Vem har spaderess och spadernio?

Hade partnern haft esset hade han spelat det istället för tian, så spel-föraren har

esset. Vidare skulle partnern med 10-9 i spader nöjt sig med nian, så spel-föraren har tian.

d) Vem har spaderdam och spadernio?

Spel-föraren hade vunnit sticket med damen om han haft det kortet, så Öst har damen. Med D-10-9 hade Öst lagt billi-gast möjliga kort, d v s nian, så eftersom han spelade tian har spel-föraren nian.

nu att utgång inte är aktuellt och med singelruter och en solid hjärter föredrar han hjärter som trumf och bjuder 2♥ som slutbud.

Väst får inte göra misstaget att pro-va vinna stick för ruterkung, för då kan spel-föraren stjäla och trumfa ut. Öst-Väst får sedan två spader- och två klöverstick utöver trumfkungen – jämn hemgång.

Den korrekta fortsättningen efter det att Väst vunnit för trumfkungen är, att spela en liten klöver.

Varför?

Jo, Väst *vet* att Öst har D-10 kvar i klöver, eftersom klövernio drog Syds ess i stick ett. Det öppnar nu möjligheten till straff med ett fint motspel. Öst kan vinna med klövertio och vända i spader. Syd lägger antagligen lågt (spelar inte någon roll med aktuell sits) så att Väst kan vinna med damen. Väst fortsätter med att hämta hem spaderesset också innan han spelar en klöver till Östs dam. Spader från Öst måste både Syd och Nord följa på – men Väst har inga spader kvar och kan stjäla för Öst-Västs sjätte stick. En straff.

Lösning – Lite lättare 2

♠ kn 9 8
♥ kn 3
♦ E kn 7 6 3
♣ kn 5 2

♠ ED
♥ K 8 7
♦ K 9 8 5
♣ K 8 6 3

N

V X Ö

S

♠ 7 5 4 3 2
♥ 4 2
♦ D 10 2
♣ D 10 9

♠ K 10 6
♥ ED 10 9 6 5
♦ 4
♣ E 7 4

Syd öppnade med 1♥. Nord har en hygglig femkortfärg i ruter, men inte tillräckligt med poäng för ett 2-över-1-bud. Utan fyrkorts spader får Nord bjuda 1NT, vilket lovar ca 6-10 hp. Syd vet

Lösning – Lite lagom 1

Du behöver en klöverstöld på bordet. Innan du spelar klöver ska du emellertid passa på att ta en ruterstöld på handen!

Hela given:

♠ K 10 6
♥ E 7 6 4
♦ EK 7 3
♣ kn 4

♠ 9 5 3
♥ 2
♦ kn 9 8 5
♣ D 9 6 5 2

N

V X Ö

S

♠ 2
♥ K D kn 10 8
♦ D 10 6 4
♣ EK 10

♠ ED kn 8 7 4
♥ 9 5 3
♦ 2
♣ 8 7 3

Efter ruterstölden är det dags att spela klöver. Öst kommer troligen att ta in sig för att testa din trumf med höga hjärter. Du stjal högt och spelar ytterligare en rond klöver. Efter mera hjärter, som du stjal högt är det dags för en klöverstöld lågt på bordet. Ja, du kan till och med ta en rond trumf hos träkarlen och sedan stjäla en tredje hjärter högt. Därefter tar

du en klöverstöld på bordet med sexan och inkasserar bordets tredje trumf för tio säkra stick.

Glömmer man bort den lilla ruterstölden i fjärde stick, kommer Västs spader-nia att ställa till det för er. Åtminstone när han tidigt får tillfälle att saka två runder ruter på Östs hjärter.

Lösning – Lite lagom 2

Det kan vara frestande att godspela ruter, men dubbelvärderingen i hjärter gör att hjärterfortsättning då stjalper kontraktet.

Hela given:

♠ 10
♥ D 3
♦ kn 10 6 4 2
♣ K 8 6 4 2

♠ kn 8 7 4
♥ kn 10 9 7 6
♦ K
♣ E kn 10

N

V X Ö

S

♠ D 9 5 3 2
♥ 8 5 4 2
♦ D 3
♣ 9 5

♠ EK 6
♥ EK
♦ E 9 8 7 5
♣ D 7 3

Spela i stället låg klöver upp mot bordet i andra stick! Så länge som Väst har klöveress andra eller tredje får ni då ett vinnande läge. Ingriper han med esset har du nio stick. Låter han dig få för kungen, övergår du till ruter och har till och med möjlighet att gardera att Öst har motspelarnas alla ruter. Har Väst tre ruter finns ingen hemgång.

Lösning – Lite lagom 3

Stjal utspelet och fortsätt med trumfess. Därefter övergår du till att spela höga lågfärgskort.

Hela given:

♠ 10 5 4
♥ 7 6 3
♦ K D kn
♣ E 8 7 5

♠ D
♥ EK 10 8 4
♦ 10 9 4 3
♣ 10 4 2

N

V X Ö

S

♠ K kn 9 7
♥ D kn 9 5 2
♦ 8 7 5
♣ 9

♠ E 8 6 3 2
♥ –
♦ E 6 2
♣ K D kn 6 3

Lösning – Lite klurigare

Vid bordet försåg sig Väst med trumfkungen och försökte sedan spela in sin partnern på ruterdam för att få hjärtervända... varpå spelaren producerade såväl kacklande ljud som tio stick.

Hela given:

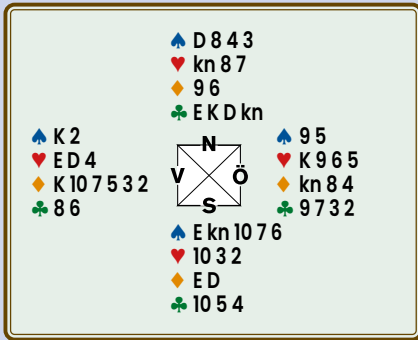

Visst var det bra spelat av Syd, men om Öst-Väst spelar med *Oddball* hittar Väst lätt hjärterkiftet eftersom Öst, när Syd i andra stick spelade klöver, bekände med *tvåan*. Ett lågt kort i andra stick, här klövertvå, visar alltså dåligt i utspelsfärgen ruter.

En del spelare använder *Omvänd Oddball* och då visar ett lågt kort intresse i utspelsfärgen, något som kan vara lättare att komma ihåg eftersom det är samma mekanism som Schneider-märkningen.



Motspelarna får tre trumfstick men utgången är i hamn.

Spelar man låg trumf från handen i andra stick tappar man kontrollen när motspelarna envisas med hjärter. Åtminstone om man stjälar och inkasserar trumfess. Ännu värre blir det om man spelare ess hacka i trumf i andra och tredje stick, eftersom Öst då trumfar ut.

Lösning – Lite svårare 1

Nord upplysningsdubblade alltså din spaderöppning och spelade ut tre höga ruter.

Eftersom du starkt misstänker snedsits i trumf, och kanske hjärtern 5-1 och en felplacerad klöverkung, väljer du förstås att stjäla och fortsätta med spader till dam och spaderduck som t ex klarar aktuell sits utöver de flesta snällare fördelningar. (Skvis för den som undrar.)

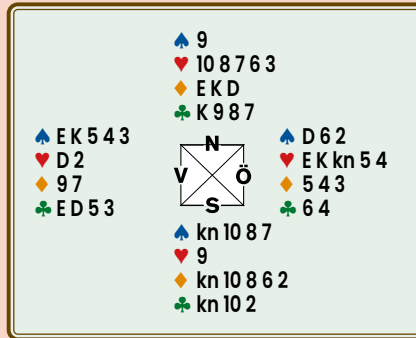

Lösning – Lite svårare 2

3NT, alltså, med antingen spaderfem eller hjärterhacka i utspel.

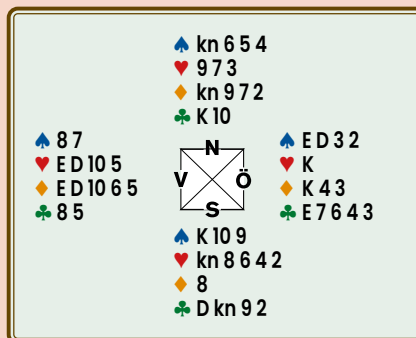

Den förste slog spadermasken med damen, den andre vann hjärterkung och fortsatte med ruter till esset och ruter till kung.

Du och jag hade förstås vunnit spaderess och hjärterkung för att fortsätta med ruterkung och ruterduck om Syd inte bekänner på andra rutern. Skulle Nord ha fem ruter finns fortfarande spaderchansen kvar.

Spadermaskaren tålde inte klövervända. Den aktuelle ruterbehandlaren hade slarvat med sina förbindelser.

Ni är förstås nyfikna på vilka välkända spelare vi talar om, men mina läppar är förseglade.

Lösning – Lite svårare 3

Den aktuelle spelaren tog ruterutspe-

let, fortsatte i ilskan över att ha missat storslam med spaderess och klöver till esset. Han beklagade sin otur, när Nord hade håll i alla färger och kunde ta straffen.

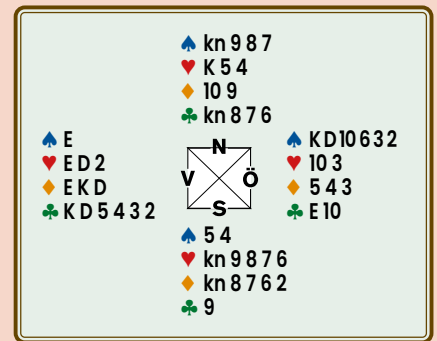

Öst visade ingen sympati. Han förklarade: När Nord bekänner på klöver ska du förstås slå masken. Om den misslyckas eller lyckas och Syd bekänner har du tolv stick. Om Nord visar sig ha alla klöver klarar du dig om spadern sitter sämst 4-2 eller om Syd har längden.

Om Nord visade sig ha många spader (d v s eventuellt tio eller elva svarta kort) tvingas du hoppas på ett extra hjärterstick och inhämtar förstås hjärteress innan du spelar upp mot hjärterdam.

Om Syd skulle ha alla klöver får du hoppas på en gynnsam spadersits (knekten faller eller Nord har längden).

Lösning – Lite svårare 4

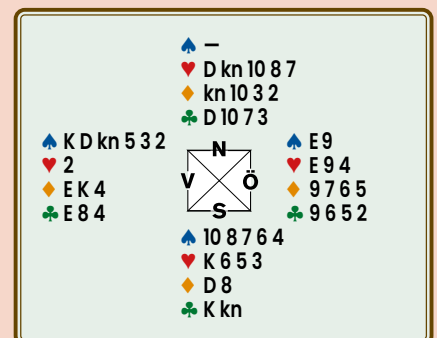

Problem? Kanske om du vinner högfärgsessen och finner att Syd har motspelarnas alla trumf. Den varsamme spelaren tar därför en hjärterstöld i stick två, spelar sedan trumfkungen och när han upptäcker den elaka trumfsitsen inkasserar han ess och kung i ruter och klöveress för att efter spader till esset ta ännu en hjärterstöld. Tio stick.

Det tidiga inkasserandet av ruterhonorerna kunde vara nödvändigt om Syd mot förmodan haft fördelningen 5424 och annars hinner saka en ruter på din andra hjärterstöld.

HANDBOK

BESTÄLL KLUBBFUNKTIONÄRSHANDBOKEN!

Den 1 april släppte SBF sin nya klubbfunktionärshandbok som sedan dess går att beställa. Handboken ger dig information och utbildning samt kan skapa diskussion i klubben som kanske leder till förändrade arbetsformer för att lyckas än bättre med sin verksamhet. Handboken är kapitelindelad och berör i princip alla områden där en bridgeklubb är/bör vara verksam.

TRE VARIANTER AV KLUBBFUNKTIONÄRSUTBILDNING

1. GENOMGÅNG OCH DISKUSSION I KLUBBEN

Styrelsen ordnar ordnar möten där handboken diskuteras. Det finns fördelar att samverka med SISU Idrottsutbildarna och ordna lärgrupper. Diskussionsfrågor finns framtagna för nästan varje kapitel. Dessa bifogas vid beställning av handboken.

2. DIGITALA TEMATRÄFFAR

SBF kommer hålla regelbundna digitala tematräffar där vi under 60-90 minuter diskuterar specifikt kring ett av de ämnen som finns i handboken. Det första temat är rekrytering och äger rum 26 augusti. Mer information om dem finns här: <https://www.svenskbridge.se/tematräffar>.

3. SEMINARIUM

I januari bjuder vi in till ett tvådagars seminarium där vi tränger på djupet och du får möjlighet att diskutera klubbfunktionärsfrågor med andra från hela landet. Seminariet kommer vara på Scandic Väst hotell i Örebro den 13-14 januari 2024.

FRAMTID

Diskussioner kommer föras med distriktsförbunden om varianter med regionala träffar/seminarier för att på bästa sätt använda våra resurser. Mer information om det till hösten.

Medlemskommittén



KLUBBFUNKTIONÄRSHANDBOK

DIN GUIDE FÖR ATT JOBBA I EN BRIDGEKLUBB



BESTÄLLNING

Som klubb beställer ni klubbfunktionärshandboken genom att e-posta till kansliet som nås via kansliet@svenskbridge.se.

Var noga med att i mailet ange:

1. Vem som ska ha den samt MID.
2. E-postadress.
3. Vilken klubb eller distrikt denne tillhör.

Det går bra att en i klubben beställer till flera samtidigt.

Materialet är självklart gratis!

VID FRÅGOR & FUNDERINGAR

E-posta Micke Melander, mme@svenskbridge.se.



Kunskap är makt



SBF har tagit fram en klubbhandbok för information, utbildning samt diskussion i klubben. Den kanske leder till nya arbetsformer med resultatet att verksamheten utvecklas.



TEXT: MICKE MELANDER, FALKENBERG FOTO: PETER VENTURA, KARLBO ILLUSTRATION: DICK HOLST, HALMSTAD

Att ha kännedom hur saker och ting är beslutade och fungerar, regelverk, idéer kring hur man kan rekrytera eller hur man får sina elever att börja tävlingsspe- la efter kurs är sådant som tas upp i nå- got av de 17 kapitel som den nya klubb- funktionärshandboken (KFH) har.

SBF har gjort klart med SISU, så att klubbar och distriktet som är anslutna till IdrottOnline kan arrangera lärgrup- per i ämnet. Kostnaderna är inga, in- täkterna kommer dock komma till ert resurskonto samtidigt som klubben får bättre ekonomi. Som vanligt får ni inte ”reda pengar”, utan kan använda resur- serna till materiel eller annat som ska köpas in. Allt löses via klubbens lokala SISU-kontakt.

Ett tips är tre personer om tre tillfällen á tre timmar, där en timme anses vara 40 minuter. Dela upp er så en ”lärgrupp” med fokus på tävling, en på rekrytering/ utbildning o s v. Men gör klart allt med SISU innan aktiviteten påbörjas – och se till att såväl distriktsförbundet som klub- ben är anslutna till IdrottOnline.



Mer information om hur det går till finns på svenskbridge.se/nyheter/53902. Framförallt kommer ni säkerhetsstäl- la att era funktionärer har den senaste informationen om regler och allt annat som gäller nu.

I övrigt kommer förbundet erbjuda alla korta utbildningar kring olika äm- nen kvartalsvis. Först ut är *Rekrytering*

26 augusti som följs upp med *Material & Gofika* 4 november och *Tävlingar för alla* den 24 februari. Målsättningen är att inriktat nå specifika ansvariga på klubb- nivå för respektive område ungefär en gång per kvartal.

Klubbar och distrikt beställer KFH via e-post till kansliet@svenskbridge.se. I mejlet ska man skriva namn, klubb och e-postadress. Skälet till denna adminis- tration, är att handboken är ett levande dokument och om något ändras kom- mer uppdateringar på sådana områden skickas direkt till den som har handbo- ken. Vi kan inte lägga ut det hela för all- män nedladdning; alltför många klubbar som inte är anslutna till SBF kommer då att stjäla materialet. (Ja, det är just de som säger att vi inte har något att er- bjuda dem och gärna glider med på ett bananskal vid sidan om och norpar såväl detta som annat för att de ska klara sig.)

Projekt i förvaltning

TEXT: SUZANNE LEMBORN, FALKENBERG FOTO: PRIVAT



Rekrytering av nya spelare bör stå högt upp på alla klubbars agenda. Verktygen *Rekryteringskedjan* och *SOS Junior* har varit bra och viktiga hjälpmedel för klub- bar som aktivt arbetar med rekrytering. Förbundet bedriver dock inte längre dem som projekt; de ingår numera i den löpande verksamheten som prioriterade insatser. Det ska betonas att själva ar- betsmodellen i *Rekryteringskedjan* fort- satt är SBF:s rekommenderade verktyg.

Konsekvensen blir att Sigrig Svens-

sons tjänst som projektledare för de två projekten avslutas. Sigrig avslutade sin tjänst den 31 maj p g a arbetsbrist.

De ansvarsområden och arbetsupp- gifter som berör rekrytering kommer att omfördelas bland övrig perso- nal; främst till Micke Melander, vad gäller rekrytering, och Mi- niBridge Cup till Björn Holm, även om alla är behjälpliga. Rekryteringsinsatser är viktiga och kansliet kommer fortsatt att bi-

stå med service, trots att själva projekten upphör – så tveka inte att kontakta oss i dessa frågor via tel 019-277 24 80 eller mail till kansliet@svenskbridge.se.

Vi riktar ett stort tack till Sigrig (bild- en) för allt det arbete hon lagt ner under sin tid på SBF! Vi önskar Sigrig all lycka till med det hon nu väljer att göra – och vi kom- mer säkerligen att träffa henne vid de gröna borden framöver.



★ *Bridge* ★
Festival
För 27:e gången!

Örebro
2023

28 Juli ★ 6 Augusti

VÄRLDENS BÄSTA BRIDGEFESTIVAL

Häng på du med!

BRIDGE FÖR ALLA
NIVÅER AV SPELARE

09.00 - 22.30
VARJE DAG

28 JULI - 6 AUG
2023

 SVENSKA
BRIDGEFÖRBUNDET

SOMMAR & SOL | ROLIGT
VÄNNER | GOD MAT

CONVENTUM ARENA
ÖREBRO



Möten med distrikt och "Bridge-X"

Det är viktigt att kommunikation mellan klubb, distrikt och förbund fungerar tillfredsställande, så att både viktig information och goda idéer kan spridas.

TEXT: MARTIN LÖFGREN, NORRKÖPING FOTO: LINNEA EDLUND, UPPSALA



Sedan en tid sker regelbundna avstämningsmöten mellan en av varje distrikt utsedd kontaktperson och en medarbetare ur personalen. Syftet är att följa upp olika skeenden, men också att fånga upp goda idéer som vi kan delge andra och på så sätt ha en levande läroprocess såväl på förbunds- som distriktsnivå.

En tradition sedan 2020 är dessutom att styrelseledamöter (alla eller flertalet) i distrikten möter valda delar av förbundet. 22-26 maj ordnades sex digitala möten där allt från allmän information till framtidsfrågor diskuterades.

Efter en mer informativ genomgång av utvecklingen av bl a tävlingsverksamheten, ekonomi och IT, ställdes fokus på de frågor som rör våra största utmaningar, och det gäller förstås det sjunkande medlemstalet och det minskade intresset för tävlingar utanför närmiljön.

Bland de viktigaste sakerna som framkom är behovet av att få våra 2 250 I-medlemmar att komma med som betalande medlemmar. Likaså är de vitalt att snabbt, normalt efter några lektioner i nybörjarkursen, göra deltagarna till I-medlemmar så att de kan bli del av vår gemenskap, få tillgång till tidning, etc – detta oavsett om de börjar tävlingsspele så tidigt eller inte.

Vad är Bridge-X?

Vi har beslutat att skapa en ny plattform som vi kallar för *Bridge-X*. Det är svårt att finna namn som inte låter alltför högrävarande och pretentiösa, och vi valde ett helt nytt namn – vilket förstås tar en förklaring.

Bridge-X har som syfte att täcka in alla framtidsfrågor som vi anser vara stora och viktiga utmaningar. Områden som i första hand sikts på är rekrytering, utbildning av funktionärer och tävlingsverksamhet som är attraktiv för alla våra medlemmar. Naturligtvis ska vi i våra



prioriteringar "bottna" i den strategi som tagits fram 2020-22.

I samband med detta har vi låtit våra rekryteringsprojekt, *Rekryteringskedjan* och *SOS Junior*, gå från att vara projekt till vad som brukar kallas förvaltning, d v s löpande verksamhet. De verktyg som tagits fram i Rekryteringskedjan kommer dock fortsatt vara vår rekommenderade modell.

Andra delar är Klubbfunktionärs-handboken (läs mer om detta på annan plats) och de populära utbildningarna: TL-seminarium sedan länge och Bridge-läroprocess sedan något år.

Kommunikation

I alla diskussioner framkommer dock att vår kanske största utmaning är kommunikationen mellan oss alla, och kanske främst mellan de tre nivåerna i vår organisation: klubbar, distrikt och förbund. Här måste förbundet bli bättre på att sälja och sortera information, men vi måste också vädja till våra medlemmar att faktiskt läsa och ta till sig av informationen.

Hur ska vi annars kunna få reda på hur vi kan bli bättre på att ordna det som våra medlemmar vill ha?

En röd tråd...

Ända sedan 2020 har vi försökt arbeta konsekvent, så att vi kan komma fram till en gemensam syn på vad som är viktigt och som bör prioriteras i vårt arbete. Vi försöker därför att utgå från den strategiska plan som arbetats fram, via återkommande möten, Riksstämmor och Distriktsträffar. Förhoppningsvis känner du igen våra fem strategiska målområden: Engagemang, Stolthet, Synlighet, Tävlingar för alla och Rekrytering. Läs mer här: <https://www.svenskbridge.se/strategi>

Levande process

Det är förstås viktigt att vi prioriterar rätt! Gör vi verkligen det som våra medlemmar vill? Finns det andra idéer vi borde lära oss av?

Du som läser detta har också en viktig roll på vår väg framåt. Tänk till, formulera gärna några frågor eller förslag och sänd till kansliet@svenskbridge.se och prata med någon i din klubbstyrelse eller distriktsförbund så att dina idéer når fram!

Ett vitalt schackförbund

I november i fjol bildade Svenska Bridgeförbundet och Sveriges Schackförbund en paraplyorganisation för tankeporter. Syftet är att driva frågor av gemensamt intresse för att bli en starkare aktör i kontakter med politiker och myndigheter. Som en del av samarbetet skriver förbunden i varandras medlemstidningar.



TEXT: INGEMAR FALK (SVERIGES SCHACKFÖRBUND) FOTO: LARS OA HEDLUND (SVERIGES SCHACKFÖRBUND)

Sveriges Schackförbund bildades 1917 och är en vital 106-åring med verksamhet i skolor och föreningar över hela landet.

Främst är det i dag ett ungdomsförbund. Av de 36 000 medlemmarna är 86 procent 25 år eller yngre.

Schack har ett tusenårigt arv, och har hela tiden lyckats anpassa sig till nya trender. Numera avgörs det tävlingar med flera olika tidskontroller:

- Klassiskt schack med mer än två timmars betänketid per spelare.
- Snabbschack där varje spelare får 15 minuter.
- Blixtschack med betänketid på endast 4-5 minuter.



25 000 fjärdeklassare deltar varje år i Schackfyran.



Pia Cramling.

Schack fick ett stort uppsving under pandemin, och växte fram som en populär e-sport. Med anledning av det har Sveriges Schackförbund etablerat en schackliga på nätet. Svenska Schackligan i samarbete med e-sportföretaget Fragbite samlar både elit och nybörjare.

Schackfyran

Schackfyran är flaggskeppet i Sveriges Schackförbunds verksamhet. Det är världens största schacktävling där så många som 25 000 fjärdeklassare från över 1 000 klasser deltar varje år. Sedan starten 1978 har Schackfyran lärt över en halv miljon 10-åringar att spela schack.

Sveriges Schackförbund har också riktad verksamhet för äldre ungdomar Team Sweden utvecklar landets största talanger, och sedan 2022 finns möjlighet att gå på Schackgymnasiet vid Celsius-skolan i Uppsala.

Det är en diger tävlingskalender som



Anna Cramling – schackinfluencer med 300 000 följare.

varje år väntar schackspelarna i hela Sverige med bl a allsvenskt spel i fem olika divisioner, en Grand prix-serie där varje deltävling samlar uppemot 250 spelare och förstås SM som samlar 1 000 starter varje sommar.

I spåren av det växande schackintresset finns det numera också ett flertal nybörjarturneringar för de som vill prova på att spela schack på tävlingsnivå.

På ett internationellt plan står sig svenskt schack mycket starkt. Flera schackspelare möts med respekt ute i schackvärlden. Här nedan nämns några.

Pia Cramling blev den femte kvinnan i världen att erhålla titeln stormästare. Den högsta titeln en schackspelare kan få. Hon slog igenom som 15-åring i schackolympiaden 1978 och i föl – 44 år senare – visade hon att hon fortfarande håller absolut världsklass. Hon tog individuellt OS-guld i damklassen, vilket skapade stora rubriker i riksmmedia. Pia Cramling fick i ”Sommar i P1” berätta om sin sagolika karriär. Den finns att lyssna på här: schack.se/nyhet/sverige/2021/08/lyssna-pa-pia-cramling-i-sommar-i-p1/

Ulf Andersson framhålls med rätta som Sveriges starkaste schackspelare genom tiderna. Som bäst rankades Ulf Andersson som fyra i världen i början av 1980-talet.

Nils Grandelius är Sveriges bästa spelare i dag, och han är rankad 63:a i världen. Han är en flitig landslagsspe-

lare och ingick i det svenska laget som i olympiaden 2018 kom på en imponerande elfte plats – den bästa placeringen på flera decennier.

Anna Cramling, dotter till Pia, är den nya tidens schackspelare som blivit känd i världen. Hon är en schackinfluencer med över 300 000 följare på Twitch. Anna Cramling har med sina schacksändningar lyckats fånga upp det stora antalet nybörjare som upptäckte schack på allvar i samband med Netflix-serien *The queen’s gambit*.

I maj nåddes en viktig milstolpe då Sveriges Schackförbund blev invalt i SISU Idrottsutbildarna och blev en del av svenska idrottsrörelsen.

Sveriges Schackförbunds ordförande Håkan Jalling ser stora fördelar med samarbetet med Svenska Bridgeförbundet som sedan tidigare blivit invalt i Sisu.

– Med Tankesportförbundet får vi möjlighet att gemensamt driva en opinion för att i framtiden bland annat öka möjligheterna att schack och bridge ska ha samma skatteregler som specialförbund anslutna till Riksidrottsförbundet. Tillsammans kan vi också hjälpas åt att få våra sporter att växa ännu mer, säger Håkan Jalling.



NYFIKEN PÅ SCHACK?

Guide för nybörjare och
kontaktuppgifter till klubbar.
schack.se

Sommar- bridge

Klubbar som håller sommaröppet erbjuder möjlighet att finnas med på en lista på hemsidan. Skicka era uppgifter till kansliet@svensksbridge.se för publicering på hemsidan.



JOUR- SPELARE

Det går utmärkt att komma utan partner till Bridgefestivalen.

Under festivalveckan kommer det att finnas jourspelare till alla par-tävlingar med bronsstatus, utom klöver- och rutertävlingen. Alla besökare ska kunna spela, även om man inte har bestämt med någon partner.

Kommer det ett jämnt antal spelare utan partner paras dessa ihop och jourspelaren får stå över. Kommer det ett udda antal spelare, får jourspelaren spela.

Partnergarantin gäller förutsatt att man är på plats minst 15 minuter före spelstart.

Bridgesnack i hammocken

Vi får lyssna på Lillemor och Per Jernbergs snack i hammocken. Lillemors inlägg är skrivna i kursiv stil.



M mycket vatten har ju hunnit rinna under "bridgarna" sen jag lärde dig det ädlaste av kortspel hemma i vår soffa.

Åja, jag gick faktiskt kurs på klubben också, så det så, det är väl 30 år sen, huvva!

Om du jämför då och nu, hur har bridgen utvecklats tycker du?

Det mesta är förstås detsamma. Det tekniska stödet är nog den stora skillnaden. Bridgemate tillsammans med Ruter, för all tävlingsadministration som tänkas kan, har betytt jättemycket i form av förnämlig service åt spelarna såväl före som under och efter spelet. Det har givetvis också inneburit ett enormt lyft för arrangören, allting har blivit så mycket smidigare, vilket säkert gjort det lättare att rekrytera tävlingsansvariga.

Jag håller med. I själva spelet är däremot det mesta sig likt. Ett undantag är buds-systemen, åtminstone på elitnivå, där trumfen i dag allt som oftast för oss klubbspelare framgår först i slutbudet efter en lång och plågsam budgivning. För all del, några enstaka systemmasochister fanns även förr. Men du och jag håller oss troget till vårt gamla beprövade naturliga system med fyrkorts högfärgsöppningar.

Förutom alla dina "förbättringar" då, för budlägen som uppstår vid en giv på max 500.

Nu ska vi inte vara såna. Fast jag undrar om inte pendeln håller på att svänga igen, tillbaka till fyrkorts hö. Jag tycker att det blir mer och mer på modet efter decennier av femkorts hö-hajp.

Mmm, typ som kläderna i din garderob då, plötsligt händer det ... igen! En annan grej som kommit starkt är alla plattformar för spel och budträning online. Fast redan på 90-talet lanserades ju faktiskt en som hette Zonen. Minns du hur vi satt på lunchrasten i våra rum på jobbet och spelade på datorerna mot två kollegor?*

Haha, ja vilken lycka det var när det funkade. Men efter nyhetens behag har vi nästan inte spelat alls online. Under pandemin blev det för all del lite grann, men annars har vi mest kibitzat (blåstirrat på) stortävlingar. Sååå mycket roligare att lära sig av experternas ekvilibristiska vurpor än sina egna.

O ja, under pandemin fick vi mängdträning genom att studera eliten. Förutom från alla goa miss-tag finns där massor att lära sig vad gäller teknik och strategi såväl i budgivning som i spelföring och motspel. Faktum är att vi båda stadigvarande sänkt våra handikapp hyfsat mycket efter att klubbspellet återupptogs.

Klubbspellet ja, känns som vi äntligen fått riktigt bra drag efter covidlockouten, i alla fall i vår klubb. Okej, för lagserien är intresset fortfarande trögt, men annars så.

Det gäller inte bara spelet. Hos styrelsen och alla andra funktionärer finns ett driv av sällan skådat slag. Och medlemmar har på eget initiativ fixat betydande sponsring åt klubben, fantastiskt! Sen ska vi inte glömma den återupptagna kursverksamheten med många deltagare, där vi till och med kunnat locka nybörjare som ger förutsättning att sänka medlemmarnas medelålder.

* BBO, Cuebids, LoveBridge, RealBridge, WBT Bridge m fl.

Bakom artistnamnet "Perlemor" döljer sig:

♥ Lillemor, 61 år, civilekonom, egen företagare i patentöversättningsbranschen, duons obestridda ordningskvinna.

♥ Per, 67 år, avdankad fysiker med forna meriter i bridgejournalistik, "pappa" till HCP-systemet.

Fredag v. 30 ★ Söndag v. 31

- VINNARLAGET 2022 -

BRIDGEFESTIVAL 2023

CHAIRMAN'S CUP

29 JULI - 3 AUGUSTI 2023
SPONSOR: MATS QVIBERG

CHAIRMAN'S CUP (CC) INLEDER SOM ETT KVAL I FORM AV GRÖNA HISSEN UNDER LÖRDAG-SÖNDAG. DÄREFTER VIDTAR TVÅ PARALLELLA CUPER:

- ♣ LAGEN PLACERADE 1-32 SPELAR HUVUDCUP (HC). I HC SPELAR MAN OM 1:A OCH 2:A PLATS.
- ♣ LAGEN PLACERADE 33-64 SPELAR BONUSCUP (BC). I BC SPELAR MAN OM 3:E PLATS.
- ♣ ETT LAG SOM FÖRLORAR I HUVUDCUPEN FLYTTAS NED TILL BONUSCUPEN.
- ♣ ETT LAG SOM FÖRLORAR I BONUSCUPEN ÄR UTSLAGET.
- ♣ FRÅN OCH MED TISDAG SPELAS KVARTSFINAL, SEMIFINAL OCH FINAL (64 BRICKOR). PÅ TORSDAGEN SPELAS FINALEN (64 BRICKOR) SAMT MATCH OM TREDJE PRIS (32 BRICKOR).

STARTAVGIFTER

2.800 KR/LAG. VID FÖRSKOTTSBETALNING SENAST ONSDAG 26 JULI GES 400 KR RABATT. DISTRIKTLAG SPELAR GRATIS*. I LAG MED MINST 4 JUNIORER SPELAR JUNIORER GRATIS OCH ICKE-JUNIORER BETALAR 500 KR. SENASTE ANMÄLAN: FREDAGEN DEN 28 JULI, KL 20.00.

PRISER

1:A 50.000 KR
2:A 25.000 KR
3:E 15.000 KR
4:E 10.000 KR
5:E 7.500 KR
6:E 7.500 KR
BÄSTA DISTRIKTLAG* 10.000 KR

JUNIORLAG

- ♣ LAG MED ENDAST JUNIORER SPELAR GRATIS.
- ♣ PRIS FÖR BÄSTA JUNIORLAG: 5.000 KR
- ♣ OM TVÅ ELLER FLERA LAG GÅR LIKA LÅNGT I TÄVLINGEN AVGÖR PLACERINGEN FRÅN GRÖNA HISSEN VINNAREN.

*DISTRIKTLAG

ALLA DISTRIKT FÅR ANMÄLA FRITT ANTAL LAG MED GRATIS START I CC. FÖLJANDE VILLKOR SKA DOCK UPPFYLLAS:

- ♣ HÖGST TVÅ I LAGET FÅR TIDIGARE HA DELTAGIT I CC.
- ♣ SAMTLIGA SPELARE I LAGET MÅSTE TILLHÖRA SAMMA DISTRIKT.
- ♣ LAGET MÅSTE BÄRA DISTRIKTETS NAMN FÖLJT AV EN SIFFRA. VID FLERA LAG HETER DE ÖREBRO 1, ÖREBRO 2 OSV.
- ♣ OM TVÅ ELLER FLERA LAG GÅR LIKA LÅNGT I TÄVLINGEN AVGÖR PLACERINGEN FRÅN GRÖNA HISSEN VINNAREN.



ALLT I BRIDGE

Andrew Robson:

- SANGSPEL
- TRUMFSPEL



I sang finns det ofta mindre att välja på, färre sätt att spela fel, och alltså borde det vara lättare att spela utan än med nån trumf. Trots det finns mycket att hålla ordning på. **Sangspel** lär dig bemästra konsten att spela sang, oavsett nivå.

Hur vi ska hantera elaka trumfsitsar? Vis-sa färgbehandlingar är obligatoriska – för de garderar en viss snedsits utan att kosta nåt i andra fall. Vidare får vi lära oss hur man kan sabotera motståndar-nas kommunikationslinjer. I **Trumfspel** får du hjälp att nå ditt slutgiltiga mål i trumkontrakt, att "se" båda motståndar-nas händer.

Denna bok ingår i en serie små böcker som täcker alla aspekter av det fascinerande bridgespelet. Varje sida innehåller en lektion och en illustrerande gif.

Dessa svenska utgåvor, framtagna av Peter Ventura och Max Ödlund, bygger på den engelska förlagan signerad Englands bridgestjärna Andrew Robson (bilden).



www.bridgeforlaget.se



NY SMYCKESKOLLEKTION

Återvunnet silver. Del av intäkterna går till juniorbridgen.

Nr 16 ute nu!

FACIT-SPELKORT

Med Facit-Spelkort® kan ni spela hemmabridge och jämföra er med andra resultat, precis som på klubben eller andra större tävlingar. Givarna är spelade i riktiga tävlingar och ligger till grund för det resultat (score) ni får.

Ett paket med Facit-Spelkort innehåller en kortlek med 48 givar samt tillhörande häfte med scorer.

Förutom scorer redovisas i det 52-sidiga häftet även förslag till budgivning, rekommenderade utspel samt idéer kring spelföringen m m. Budgivningsförslagen är baserade på fyrcorts högfärger och 15-17 sang.

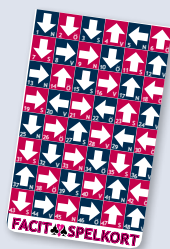

• Kortlek med 48 givar



• 52-sidigt häfte med scorer och förslag till budgivning och spel.

ALLT I BRIDGE

Några av våra över 2 000 varor:

ÖBERGS 361 BRIDGE •••	
De traditionella "rätta" figurerna.....	11:97-16:-*
MOTIVKORT	
Hög kvalitet. Många motiv. Etui m 2 lekar.....	139:-
MJUKPLASTBRICKOR •••	
Högsta kvalitet. Set om 8 st.....	215:-
Högsta kvalitet. Set om 16 st.....	350:-
BID BUDDY™ •••	
Bid Buddy är en budlåda lätt att ställa i ordning för spel. Per bord.....	420:-
BRIDGE PARTNER •••	
Bridgepartner är en budlåda lätt att ställa i ordning för spel. Per bord.....	420:-
SPELBORD STANDARD	
Mycket stabil konstruktion som tål hårda bud. 81x81 cm.....	1.700:-
SPELDUK ENGELSK	
Med broderade kortsymboler. 119x119 cm.....	395:-
FACIT-SPELKORT - KORTLEK MED 48 GIVAR	
Med Facit-Spelkort kan ni spela hemmabridge och jämföra er med andra resultat, precis som på klubben eller andra större tävlingar. Pris per lek inkl scorer och kommentarer.....	100:-
BRIDGE CLASS NORDIC - SPELPROGRAM SVENSKA •••	
Spel för dator m Modern & Nordisk Standard.....	695:-
JACK 6.0 - SPELPROGRAM	
Niofaldig världsmästare för bridgeprogram. Med Modern Standard. För Windows.....	850:-
BUDNYCKLAR	
Modern Standard.....	100:-
Nordisk Standard •••.....	100:-
Nya Bridgeskolan.....	100:-
T-SHIRT	
I♥BRIDGE.....	120:-
ANDREW ROBSONS SERIE PÅ SVENSKA	
21 olika titlar. Per st.....	135:-
KORTSTÄLL & KORTHÅLLARE	
Stående på bordet. Två varianter.....	140:-
För att hålla i handen.....	59:-

••• = Förbundsrabatt * Pris beroende på rabatt

INTERNET www.bridgeforlaget.se GRATIS TEL 020-52 13 13 MAIL order@bridgeforlaget.se

Uppge medlemsnr (MID) vid beställning, så får du 5% rabatt på samtliga varor med särskild förbundsrabatt + rabatt på ordervärde. Frakt tillkommer.