

BRIDGE

BRIDGE APRIL NUMMER 1 2023 ÅRGÅNG 55 PRIS 60:-



SVENSKA
BRIDGEFÖRBUNDET



PR-tidning

Vi har nog alla någon gång fått frågan vad bridge är. För att ha något att sticka i händerna på dessa – och kunna marknadsföra vår fina tankesport – har förbundet tagit fram en PR-tidning.



TEXT: PETER VENTURA, KARLBO

Vi har nog alla någon gång fått frågan vad bridge är. För att ha något att sticka i händerna på dessa – och kunna marknadsföra vår fina tankesport – har planeringen av en PR-tidning pågått under det senaste året – och nu finns den här!

PR-tidningen har som syfte att användas för att marknadsföra bridge och har ett innehåll som är tidlöst och kan användas många år framöver.

Tidningen är i ett något mindre format än vår medlemstidning och har endast 16 sidor men är tryckt i betydligt större upplaga.

Kostnaden för produktion, tryckning och distribution är kostnadsmässigt likvärdig en normal utgåva av BRIDGE. För att finansiera denna marknadsföringsåtgärd beslöt styrelsen

därför att ordinarie utgåva av tidningen BRIDGE i februari skulle utgå.

Eftersom tidningen är avsedd att användas för synliggörande och rekrytering distribueras den till landets samtliga klubbar för utdelning lokalt.

Hjälp till att dela ut tidningen till:

- vänner och bekanta
- bibliotek
- väntrum på vårdinrättningar, tandläkare etc
- skolor
- med mera



Förhoppningen är att få en spridning som kan skapa intresse och beskriva vad bridge är, att vår verksamhet finns, och hur den fungerar – samt välkomna fler in i bridgevärmen!

Vi behöver alltså hjälp från klubbar och medlemmar att sprida tidningen. Sprid tidningarna generöst – och beställ fler när de tagit slut!

På baksidan av PR-tidningen finns utrymme där kontaktuppgifter till lokala klubbar/distrikt kan skrivas in. Där finns också en QR-kod som leder till vår hemsida.

För mer information om SBF:s marknadsföringsmateriel, kontakta SBF på 019-277 24 80 alt kansliet@svenskrbridge.se.

Bridgens historia

Spelet bridge uppstod i slutet av 1800-talet som en utveckling av dåtida kortspel, i första hand whisten.

Redan på 1500-talet spelades Triomfi i Italien och La Triomphe i Frankrike. Under 1600-talet blev detta känt som Trump i England. Dessa spel saknade sannolikt standardiserade regler, liksom Whisk, ett spel som omnämns 1621.

Det verkar som om briden utvecklades på flera håll i världen ungefär samtidigt, bl a i Ryssland, Europa och Amerika. I vilket språk ordet

bridge har sitt ursprung och vad det egentligen står för är det faktiskt ingen som med säkerhet vet.

Såväl i Amerika som Europa slog bridge på bred front igenom på 1920-talet. Svenska Bridgeförbundet bildades 1933.

Bridgefestival

Bridgefestivalen pågår under tio dagar i månads-skiftet juli-augusti. Spelplats är Conventum Arena, Örebro.

Tusentals bridgespelare besöker varje sommar Bridgefestivalen i Örebro. Vid sidan om svenska mästerskap spelas ett stort antal öppna tävlingar. Vissa spelas med handikappberäkning – och därmed har även mindre rutinerade chans till en framskjutet placering.

Deltagarrekordet i en engskid festivalävling sattes tisdagen den 30 juli 2019, då hela 525 par (1 050 spelare) kom till spel.

"Bridge is the King of all card games."
- BB Gates -

Folkligt, festligt – Bridgefestival!

Ett av uppslagen i PR-tidningen.

Ett paket är på väg till din klubb!



Innehåll

NR 1 2023

FÖRSTA STICKEN

2 PR-TIDNING

En PR-tidning är framtagen för att marknadsföra bridgesporten.

3 INNEHÅLL

Här är du just nu. •

4 INFORMATION

Kontaktinformation, Redaktion och Om medlemsavgifter.

5 LEDAREN

Martin Löfgren redogör för några verktyg till hjälp för klubben.

6-7 FÖRSTA STICKEN

Bridge gör dig lycklig! Dam tagen utan samtycke.

REPORTAGE



8 FLEST BRONSPÖÄNG

Peter Flodqvist är den som har flest bronspöäng i landet.

9 THE WINNER TAKES IT ALL

Ingrid Roth om hennes egen tävling.

10-11 BRIDGE ÖPPNAR DÖRRAR

Rapport från Kolkata, Indien.

12-13 GALAKVÄLL GAV 35 000 KR

Pro-Am på S:t Erik.

14-15 ORAKLET

Hans-Olof Hallén har gått ur tiden, 93 år gammal.

16-17 BRIDGEPARTNERS

Ella och Pontus blev ett äkta par, tack vare bridgen.

18-19 EUROPEISK DAMTRÄNING

Europeiska Bridgeförbundet satsar på dambridge.

20 KÄNDISGREJ INGET FÖR TONNY

Tonny Vreeswijk håller låg profil.

24-26 ÖREBRIDGEN

Brett kursutbud får Örebro Bridgen att växa.

27 VÄRLDSETTA

Kathrine Bertheau är världsbäst.

TÄVLINGAR

28-29 U26-LAGET

U26-laget som spelar VM till sommaren presenteras.

30-31 VANA VETERANER VANN

Utslagsmatch för VM-biljetter till Marrakech.

BLANDAT

21 TEKNISUPPÖTT

Nytt telefonnummer för support.

22 ANVÄNDBARA LÄNKAR

Hitta rätt på hemsidan.

23 BESTÄLL MINIBRIDGE

Beställ MiniBridge-foldrar

LÄR DIG MER

32 ZIA

Zia undrar om kvinnor spelar lika bra som män.

33 FRÅGA DANIEL

Hur ska en Acol-tvåa se ut?

34-35 LÄS SITSEN RÄTT

Johan Sylan lär ut kortläsning.

36-37 ETT STEG I TAGET

Ta ett steg i taget med Magnus Lindkvist.

38-39 LK HAR ORDET

Förklaringar av bud och revoke.

PROBLEMHÖRNAN

40-41 SPELPROBLEM

Lite lättare, lite lagom, lite klurigare och lite svårare spelproblem.

41 PRATBUBBLAN

Vad sa Börje Kjellqvist?

42-43 LÖSNINGAR

Tjuvkika inte här innan du löst allt!

44 KORSORDET

Erik Olssons kluriga korsord samt lösningen på förra numrets kryss.



FÖRBUND & JUNIOR

45 IDROTTONLINE

IdrottOnline, Guldgruvan och Nybörjarträffen

46 BRIDGEFESTIVAL

Välkommen till Örebro!

48 SYNLIGHET

Synlighet är ett av förbundets strategiområden.

48 TRUPPLÄGER FÖR JUNIORER

Juniorlandslagstruppen tränade i Stockholm.

49 FÖRBUNDSMATERIEL

Beställ kostnadsfritt materiel.

SISTA STICKEN

50 SISTA STICKET

Niklas Warne vill ha utökad bevakning från mästerskap.

51 CHAIRMAN'S CUP

Det är dags att bilda lag.

52 SVENSKA BRIDGEFÖRLAGET

Beställ marknadsföringsmateriel m m.

Kontaktinformation

TELEFONVÄXEL

Måndag-fredag kl 8-12.
☎ 019-277 24 80

TEKNISK SUPPORT

Vardagar kl 8-22 och helgdagar 8-20.
☎ 019-368 07 00

E-POST

✉ kansliet@svensksbridge.se

JOURTELEFON

Support vid tävlingsstarter.
Thomas Winther, ☎ 019-277 24 86

ADRESS

Svenska Bridgeförbundet
Karlskatan 28, 703 41 Örebro

SUZANNE LEMBORN

Verksamhetschef, 100%.
Ekonomi och övergripande ansvar.
Hemmakontor i Falkenberg.
☎ 072-644 96 60 ✉ sle@svensksbridge.se



JOHAN GRÖNKVIST

Konsulent, 100%. Allsvenskan, SM-finaler,
tävlingsupport, funktionärsadministration,
teknisk support av klubb-
och distriktssidor samt IT-utveckling.
Kansliet – huvudkontor i Örebro.
☎ 019-277 24 81 ✉ jgr@svensksbridge.se



GUNNEL HAHNE

Kanslist, 50%. Allmän medlemsservice;
tävlingsrapporter, 40-kronan,
mp-bevis och nålar.
Kansliet – huvudkontor i Örebro.
☎ 019-277 24 89 ✉ gha@svensksbridge.se



MICKE MELANDER

Konsulent, 100%. Svenska Cupen,
Medlemsnytt, Bridgefestivalen,
SISU-stöd, styrelse- och stadgefrågor
samt allmän medlemsservice.
Hemmakontor i Falkenberg.
☎ 019-277 24 85 ✉ mme@svensksbridge.se



THOMAS WINTHER

Konsulent 50%.
Tävlingsupport Ruter och Bridgemate
samt TL-utbildningar och TL-stöd.
Hemmakontor i Sölvesborg.
☎ 019-277 24 86 ✉ twi@svensksbridge.se



CARINA WADEMARK

Konsulent, 50%.
Information på hemsidan,
landslagsstöd och TK-frågor.
Hemmakontor på Lidingö.
☎ 019-277 24 84 ✉ carina@svensksbridge.se

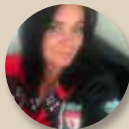

SIGRID SVENSSON

Konsulent, 100%.
Rekryteringsprojektet SOS Junior
och Rekryteringskedjan.
Hemmakontor i Malmö.
☎ 019-277 24 88 ✉ ssv@svensksbridge.se



BJÖRN HOLM

Kanslist, 80%.
Tävlingsupport även onlinebridge,
tävlingsrapporter, Allsvenskan,
onlinekurs samt allmän medlemsservice.
Hemmakontor i Hedemora.
☎ 019-277 24 87 ✉ bho@svensksbridge.se

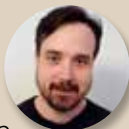

Om medlemsavgifter

KLUBBYTE

Om någon medlem önskar byta klubbtilhörighet så finns möjligheten att fritt göra det under perioden 15 juni-15 september. Mellan 16 september och 14 juni behöver medlemmen ett godkännande från både avlämnande och mottagande klubb och det ska rapporteras in till kansliet.

MEDLEMSAVGIFT SOM BETALAS PÅ KLUBBEN

Om medlemsavgiften betalas kontant på klubben kan avgiften regleras via Ruterkontot. Kontakta kansliet och ange medlemsnummer och belopp.

DUBBELBETALD MEDLEMSAVGIFT

När en medlem av misstag betalat sin medlemsavgift två gånger under samma verksamhetsår återbetalas avgiften till klubbens Ruterkonto.

INBETALNINGSKORT

I tidningen som utkommer i mitten av juni varje år, bifogas ett inbetalningskort med förtryckta uppgifter som avser medlemsavgiften för kommande verksamhetsår. Som alternativ till detta inbetalningskort kan man, vid särskilda skäl, göra en inbetalning via BG 373-3482. Viktigt att man då anger medlemsnummer och klubbtilhörighet i meddelandefältet.

ÖVRIGT OM MEDLEMSAVGIFTER

Frågor angående medlemsavgifter? Läs mer på vår hemsida under rubriken Bli medlem!

ADRESSER OCH KONTAKTUPPGIFTER

Kontrollera noggrant och håll dina kontaktuppgifter uppdaterade på "Mina sidor". Du behöver vara inloggad med lösenord för att ändra dina uppgifter (adress, telefonnummer, e-post etc). Saknar du lösenord för inloggning eller behöver hjälp för korrigering så kontakta gärna kansliet.

BRIDGE



Officiellt organ för Svenska Bridgeförbundet

ISSN 1652-1943

Ansvarig utgivare Martin Löfgren

Prenumeration 280:- per år

Bankgiro 373-3482

Redaktör Peter Ventura

Redaktion Bridge, Svenska Bridgeförlaget, Hansens väg 10,
775 70 Krylbo. E-post bridge@svensksbridge.se.

Produktion AB Svenska Bridgeförlaget

Illustrationer Arne Larsson, Sundsvall & Dick Holst, Halmstad

Utgivning 2023 3 april – 20 juni – 15 september – 14 december
(Manusstopp: 3 mars – 22 maj – 14 augusti – 17 november).

Annonspriser Helsida 16.500. Halvsida 8.650. 1/6-sida 3.390.
1/12-sida 1.730. Bridge är befriad från moms och reklamskatt.

Annonsbokning bridge@svensksbridge.se

Framsida "The winner takes it all" av Ingrid Roth.

Verktyg och vidare

Under de sensaste åren har förbundet arbetat med olika verktyg som är tänkta att underlätta arbetet för klubbarna. Det handlar om en hel palett med verktyg som rätt använda stärker klubben.



Alla har väl uppmärksammat att det traditionella februarinumret av "Bridge" ersatts ett specialnummer som vi hoppas ska kunna användas i rekryteringssyfte: sticka i handen på intresserade, ge till grannar, släktingar och vänner när klubben ska börja en kurs, eller ha med till sommarens "Bridgens dag". Din klubb ska ha fått en hel bunt som du säkert kan få ta del av, och inget hindrar att beställa fler exemplar!

Specialnumret kan även laddas ner på hemsidan. På sidan 22 finns länkar till alla tips i denna ledare.

Styrelsen och verksamheten har arbetat mycket med olika verktyg att erbjuda klubbar (och distrikt) för att underlätta arbetet. Sedan är det förstås viktigt att ge stöd, så att verktygen känns levande och meningsfulla. Men, givetvis är det viktigaste att användaren gillar det som erbjuds och finner det användbart!

Jag tänkte berätta lite om några av de verktyg vi arbetat med de senaste åren.

Strategi: En strategiplan kan kännas abstrakt och luftig. Inte desto mindre känner vi det som viktigt att ha en stabil grund att stå på, och känna att vi "bottnar" i strategin när vi väljer vad vi vill satsa vidare på. Observera att strategiplanen mynnar ut i en "Idébank" där man kan välja och vraka bland förslag till konkreta lösningar.

Rekryteringskedjan: Vi ser rekrytering som en helhet som börjar i klubbens mobilisering av krafter, via kurser till den så viktiga inslussningen till klubben – och glädjen i att komma med i klubbgemenskapen. Läs gärna hur man i Åhus dragit nytta av detta verktyg!

Utbildningar för bridgelärare, tävlingsledare och klubbfunktionärer: TL-utbildningar har traditionellt varit en stark sida för SBF. Under det senaste året har dessutom flera bridgelärarseminarium avhållits, såväl digitala som fysiska, eftersom bridgeläraren är ett fantastiskt viktigt fundament i vår verksamhet. Nu har vi även avslutat uppdatering av "Klubbfunktionärshandboken" och ser på nya sätt att förmedla den till medlemmarna.

IT: Du har väl inte missat Ruter-supporten? Kansliet kan dessutom vara behjälpligt vad gäller klubbens (viktiga!) hemsida – och mycket annat!

Ovanstående är förstås i tillägg till allt det som görs i tävlingshänseende, oavsett om det gäller flaggskeppen festivalen och Allsvenskan eller den nya "SM Par hcp 30+".

Men, mycket hänger på vad du som medlem och klubbfunktionär tycker är värdefullt och riktigt. Hör av dig och framför dina synpunkter! På så sätt kan vi bli ännu bättre!

Sommaren ligger runt hörnet och förberedelserna inför den 27:e Bridgefestivalen pågår för fullt. Festivalen är till för alla kategorier spelare och det finns verkligen tävlingar för alla, från nybörjare till elit. Läs mer om festivalen i denna tidning och på hemsidan. Missa inte årets bridgefest 28 juli–6 augusti!

Ha en riktigt fin bridgevår!

Martin Löfgren



Sandra – sist ut

Med sin seger i VM för mixedpar i höstas kan Sandra Rimstedt äntligen titulera sig som världsmästare, liksom sina yngre syskon Cecilia, Mikael och Ola. Cecilia ingick i vårt damlag som vann VM 2019; Mikael och Ola blev världsmästare i par 2018. Alla tre hade även vunnit VM-titlar i juniorsammanhang förutom flera europeiska och nordamerikanska mästerskap.

52

När jag var liten frågade min farfar mig hur många veckor det fanns på ett år. Jag hade ingen aning.

Då frågade han hur många kort det fanns i en kortlek. Det visste jag precis: 52.

Dam tagen utan samtycke!

Vid den senaste spelkvällen på kortspelsklubben Priffe & Co inträffade en incident (malör) som bragte spelledningen, hr. bat. vet O. Åkerström, i stort bryderi, och juridisk expertis har måst kontaktas för avdömning.

Kvällen inleddes å sedvanligt sätt med kaffedrickning och utbytande av artigheter, innan spelet efter lottning kom igång. Hr tullvaktm. August Ruda med fru Mettan kom därvid att spela mot hr borgmästare M. Sjökvist med fru Tekla S. (f. Sparfhöök), vilka efter sin karriär i bridge nu ägnar sig åt nämnda priffe.

Upprinnelsen till fataliteten var ett utspel av spaderdam från fru R., vilken dam täcktes av spaderkung från fru bm:innan S. med kommentaren "den tar jag!", varpå fru R replikerade: "Man får inte ta en dam utan samtycke numera!".

Något konfys (konsternerad) av repliken lät borgmästarinnan efterkalla luksalt, medan hr tullvaktm. R. stack kungen med hjäterknekt, som var trumf,

och utropade "Det är ordnat, gumman!", varpå hr borgm. S. triumferande trumfadede över med hjäterkung och gjorde anspråk på sticket.

Fru Ruda påpekade nu, att hon inte samtyckt till vare sig en, två eller tre manspersoner på sin dam och tillkallade hr bat.vet. Åkerström, som inte kunde erinra sig något predikat (äldre fall), varför han till Svenska Priffeförbundet (SPF) insänt en förfrågan om regelförtydligande.

Tills vidare ses partiet som vilande och återupptas när domslut kommer, varefter även det av allmänheten emotsedda matchresultatet kan ges.

Frågan om damer ö.h.t. kan tagas har lagt en betydande hämsko i såväl kort- som schackspelandet i staden, och man ägnar sig t.v. åt Fia, Svälta räv, Monopol och liknande k-nsneutrala förströelser.

*Grönköpings Veckoblad
Februari 2019*



Bridge gör oss lyckliga!

Harvard University samlade på 1930-talet 700 ungdomar som de följt under livet för att forska om vad som gör människan lycklig.

Vartannat åt fick de svara på frågor och göra hälsoundersökningar. Även deras partners och barn intervjuades, så totalt ingick över 2.000 personer som i studien.

25 deltagare donerade

även sina hjärnor efter sin död för analys.

Undersökningen har pågått i 85 år och är nu klar. Vad man kom fram till?

En gängse uppfattning är att lycka är uppnåeligt vid husköp, om man blir befordrad eller går ner i vikt. Men studien pekar på att det inte stämmer. Enligt studien är det inte pengar, status eller titlar som gör

personer lyckliga – utan relationer. Relationerna är inte bundna till äktenskap utan det kan vara genom genom vänner eller sociala

sammanhang, såsom bridge t ex. De som hade goda relationer i 50-årsåldern var de mest belåtna och friska långt upp i 80-årsåldern.



En som var nyfiken på bridge.

Lagmatch avgjordes på köpcenter

Den 21 februari spelades en lagmatch mellan Gävle och Sandviken på Waynes Coffee i Valbo köpcenter. Fem personer från varje klubb var på plats. Två personer kunde koncentrera sig på att rekrytera intresserade som besökte köpcentret.

Lagmatchen pausades om någon person ville

prova på att spela. Då var det fullt fokus på de som ville prova på.

De som var intresserade fick en folder med information om nybörjarkurser hos Gävle BK och Sandvikens BK.

Hur lagmatchen gick? Sandviken vann tack vare en stark spurt!

Upphärard minns Elsa



Elsa Persson var sekreterare i Upphärads BK och var känd av många bridge-spelare i Bohuslän-Dal och Västergötland. Elsa avled tidigt under 2022 och under hösten spelades en silvertävling till hennes minne.

Inbjudan till denna tävling hörsammades av många spelare från både närliggande klubbar och även lite avlägsnare. Besökare kom från Varberg, Göteborg och Skövde, för att nämna några orter ganska långt från Upphärard. Elsa blev därmed verkligen

hedrad för den gärning hon gjort inom bridgevärlden.

Klubbens ordförande Lennart Ragnarsson hälsade välkommen till tävlingen, varefter tävlingsledaren Ole Jensen tog över.

Ett par spelarfruar, Reidun Ragnarsson och Birgitta Persson, hade dukat upp vackert i ett närliggande utrymme och erbjöd rikligt med mat till de hungrande spelarna.

Distriktsordförande Thomas Axenbrant och Lars Göran Larsson segrade.



Peter Flodqvist.

Hemligheten för att få många bronspoäng

Peter Flodqvist är den spelare i Sverige som har allra flest bronspoäng. För tidningens läsare avslöjar han framgångsreceptet.



TEXT & FOTO: ELENA STRÖM, SOLNA

Nyheten spreds sig blixtnabbt bland bridgespelarna i Stockholm. I början av mars hade Peter Flodqvist blivit etta på listan över de som samlat flest bronspoäng i landet – 88 487 poäng.

– Egentligen hade jag bestämt mig för att hålla låg profil och inte prata om det med folk omkring, men mitt under en tävling som jag var med i annonserades det ut i högtalarsystemet att jag nu ligger nu etta! Jag var tvungen att resa mig och hyllades av hela lokalen, berättar Peter.

– För några månader sedan firade jag när jag nådde andra platsen i landet och passade då på att bjuda styrelsen på champagne. Nu var det dags att fira första platsen, så det blev till att handla några flaskor champagne igen!

Hade du koll på dina största konkurrenter i ställningen?

– Jag kollar hela tiden! Calle Ragnarsson i Linköping har varit etta i flera år, men nu gick jag om honom. Det brasade på fint. Jag blev triggad, sprintade på bra och spelar bara bättre och bättre. Calle är en riktigt gentleman och gratulerade mig i forumet på Bridgeförbundets hemsida.

Hur ofta spelar du bridge på klubben?

– Fem dagar i veckan och väldigt ofta på BBO.

År det många som vill spela med dig?

– Det är ofta jag som bjuder upp mina partners. Jag föredrar tävlingar på bronsnivå och väljer oftast rutinerade stormästare och landslagsspelare att spe-

la med. En gång vann jag en guld tävling med Simon Ekenberg som partner.

Du har lagt mycket tid och pengar på att spela bridge. Kan du avslöja receptet som leder till framgång och massor av bronspoäng?

– Man ska ha ett enkelt system och en bra partner.

Samlar du på något annat förutom på bronspoäng?

– Tidigare samlade jag på serietidningar, mest Kalle Anka, men allt är sålt sedan länge.

Vad är målsättningen nu, när du har nått toppen?

– Jag fyller 80 år i år och har ingen målsättning längre. Jag bara spelar och trivs med bridge på min bronsnivå.

The winner takes it all

Den härliga färgexplosionen till framsida är en del av konstverket *The winner takes it all*. Konstnären bakom är bridgespelaren Ingrid Roth från jämtländska Krokomb.

TEXT: PETER VENTURA, KARLBO FOTO: PRIVAT

Ingrid Roth är konstnär, terapeut i Expressive Arts och receptiv musikterapeut. Hon är född 1958 och är aktiv som konstnär sedan 25 år tillbaka.

– Jag hittar min inspiration i de små, mellanmännsliga mötena. Det kan handla om några få minuter mellan människor eller människa – djur. De möten vi ibland inte tänker på att värdera som ytterst viktiga. De möten som skapar glädje och lämnar ett avtryck i själen. Ofta sker dessa möten i naturen eller på landet. Möten av minnen som skapar lycka och hopp, säger Ingrid.

Ingrid Roths vandringpris

Ingrid är aktiv bridgespelare och ledamot i Jämtland-Härjedalens BF. Enligt henne själv drar hon inte där många strån till stacken. Hennes stora insats är sponsringen av tävlingen som bär hennes namn, *Ingrid Roths vandringpris*. Den spelas sedan 2008 som silvertävling i samband med distriktets årsmöte.

Ingrid styr tävlingens inramning (!) och det vinnande paret går hem med en stor inramad litografi. Den vandrar i tre år och efter tre år får den person som samlat flest poäng ta med den hem för gott.

Tävlingen i Östersund var mycket populär före pandemin och lockade ibland spelare så långt som från Sundsvall, 38 mil t o r.

– Efter covid kämpar vi med att få många par till alla våra tävlingar, säger Ingrid.

Förutom första priset sponsrar Ingrid med priser som alla är ungefär lika mycket värda och *alla* får pris.

Före och efter lunch lottas två lösblad (litografier) ut. Lottningen sker på ett lite annorlunda sätt. Ingrid skriver ett procenttal på ett papper som hon dagen innan tävlingen lägger i ett förslutet kuvert. Det par som ligger närmast detta



procenttal får var sitt blad. En del tror att det alltid rör sig runt 40% men det kan lika gärna bli 34% som 56%.

Ifjol lagade Ingrid's indiska väninna lunchmaten och hon hoppas på indisk mat även detta år.

Hennes filosofi med *Ingrid Roths vandringpris* är att belöna även de som aldrig får pris.

– Hur ska vi annars motivera orutinerade att ställa upp på silvertävlingar? undrar hon.

Ingrid trivs bra i Indien och reser dit när tillfälle ges. Hon är just hemkommen från en resa och på nästa uppslag delar hon med sig om hennes utflykt till den lokala bridgeklubben.

På www.ingridroth.se finns mer information om Ingrid. Där finns även möjlighet att köpa litografier och annat. Bridgeförlaget säljer två pussel med motiv av Ingrid, där det ena är *The winner takes it all*.

www.ingridroth.se



SBF-tävlingar på Funbridge

HUR SPELAR JAG?

Du spelar Funbridge på din dator, platta eller smartphone. Din partner och dina motståndare är dock inte människor utan s k "robotar".

VILKA UPPGIFTER BEHÖVS?

Inför varje tävling måste man registrera sig och ha uppgivit sitt MID-nr.

NÄR KAN JAG SPELA?

Du kan sedan spela en SBF-tävling varje dag. Kl 03.00 börjar tävlingen och den avslutas 02.59 nästa dygn. Du kan spela när som helst under dygnet och även pausa och återuppta spelet.

NÄR MÅSTE JAG ANMÄLA MIG?

Anmälan öppnar en vecka innan tävlingsdagen och stängs 40 minuter innan tävlingen avslutas, dvs senast kl 02.19.

VILKEN TÄVLINGSFORM ÄR DET?

Partävlingberäkning.

DELAS DET UT MÄSTARPOÄNG?

Javisst! I SBF:s förbundstävlingar på Funbridge vinner du helt vanliga bronspoäng, enligt SBFs normala bronspoängsskala för individuell tävling delat med två (50%).

KAN JAG VINNA PRISER?

Javisst! Funbridge delar ut priser i form av "diamanter" (Funbridges valuta) eller frispel.

VAD KOSTAR DET?

Startavgiften är 29 "diamanter" (Funbridges valuta) per tävling som omfattar 12 bricker. Den exakta kostnaden per tävling beror lite på hur många diamanter du köper; ju fler desto lägre pris.

HUR BETALAR JAG?

Med kreditkort på Funbridges hemsida, www.funbridge.com.

VAR HITTA MER INFORMATION?

På www.svenskbridge.se och www.funbridge.com.



Rapport från Kolkata, Indien:

Bridgen öppnar många dörrar

Konstnären och bridgespelaren Ingrid Roth spenderar ett par månader om året i Kolkata, Indien. Bridgen gav där många nya bekantskaper.

TEXT, FOTO & KONSTVERK: INGRID ROTH, KROKOM



Taxin slingrar sig fram bland bilar, busar, mopeder, kor och rikshas.

Tutandet är öronbedövande. Bilarna rör sig med en hög precision framåt. Chaufförerna är ofta unga och mycket tålmodiga män och de väntar idogt när bilar och bussar passerar varandra i smygande takt med 5-6 centimeters marginal.

Jag är på väg till Saturday Club i den indiska staden Kolkata. Som så många andra bridgespelare har jag under åren fått många vänner via Facebook.

En av dem som flitigt dyker upp i mitt flöde är Uttam från Bangalore. Jag har

sett att han ofta åker till Kolkata i affärer och eftersom jag nu för fjärde året spenderar ett par månader här känns det som om det vore dags att besöka en bridgeklubb! Jag kontaktar honom och undrar om han kan rekommendera mig en klubb. Efter fem minuter svarar han och uppmanar mig att kontakta hans gode vän, Todi.

– Okej, jag ringer honom nästa vecka, skriver jag.

– Nej, nu! Han sitter nu vid telefonen och väntar på att du ska ringa! skriver Uttam.

Jag slår numret på WhatsApp och en

vänlig och energisk röst svarar.

– Hello, you must be Ingrid from Sweden!

Han är mycket tillmötesgående och lovar ta hand om mig och introducera mig i Kolkatas bridgekrets.

Vi bestämmer träff en torsdag eftermiddag klockan 17. Taxin kör in på en gård i Park Street-området, ett gammalt område med många byggnader från kolonialtiden. Ingången är pompös med en bred marmortrappa och strax innanför finns en bred disk bemannad av en vitklädd receptionist.

Jag ser mig runt och ser en engelsk

sittgrupp i läder och slår mig ner. Receptionisten reagerar inte och jag tänker att jag nog ser ut att passa in i målgruppen.

Tanken flyger genom mig med en undran om Todi ska känna igen mig – men med ett leende inser jag att jag naturligtvis skiljer ut mig i mängden.

Knappt innan tanken kommit till sitt slut hör jag bredvid mig någon ropa:

– Hello, Todi here!

Jag vänder mig om och möts av en välklädd och munter äldre herre.

”Welcome”, säger han, och ger mig ett fast handslag. Bredvid står en annan äldre herre som presenterar sig med ett obegripligt namn som jag direkt tappar, men han ber Todi och mig att följa med på en rundvisning av klubben.

Som ett palats från kolonialtiden

Jag leds runt från rum till rum, med inomhusbad, gym, massagesalong, tennisbanor och allt som hör hemma i ett palats från kolonialtiden.

Jag följer med ett leende männen från rum till rum och vi passerar både bar och restaurang med vitklädda män som står redo att servera oss en drink, kaffe eller kanske en kopp Masala-te.

Det känns som om jag befinner mig i trettiotalets Indien och jag är glad att jag åtminstone satte på mig min bästa klänning och tog min handväska i stället för min slitna ryggsäck.

Vi närmar oss bridgetrummet. Där sitter två män och inväntar vår ankomst. Fyra-fem tomma bord finns i rummet. Man drar ut en stol till mig och frågar om jag vill ha en kopp te. Bakom mig ser

jag betjänten stå redo att ta min order.

”Let’s play!”, säger Todi och sätter sig mitt emot mig.

Vi bestämmer oss för ett enkelt system med femkortsöppningar och svaga två.

När jag frågar om när tävlingen börjar, får jag veta att det inte är nån tävling utan att man dragit ihop ett gäng för min skull och i väntan på de andra spelar vi några givar.

Snart öppnas dörren och några belevade äldre damer glider in i rummet med elegans och dignitet. Mannen till vänster om mig flyttar sig till det andra bordet och ersätts av en dam som berättar att hon arbetar med välgörenhet och uppmanar mig att besöka ett hem för föräldralösa barn.

I ögonvrån ser jag hur mannen börjar undervisa två kvinnor i budgivning. Todi ser hur jag sneglar dit och han böjer sig över bordet och berättar lågmält att mannen ingick i seniorlaget som i Indonesien 2022 vann Asia Cup. Jag får också veta att man ofta spelar fyrmanna men att ingen har en fast partner utan man cirkulerar hela tiden. Mannen vid bordet bredvid heter Subrata. Han undervisar ett par timmar varje morgon online och på kvällarna en stund på klubben innan spelet drar igång.

Allt flera strömmar in i lokalen och alla välkomnar mig hjärtligt och vi bestämmer oss för att spela 20 givar.

Några sitter och bakbläser och ibland byter man så att alla får spela. Spelet är stabilt, inga galna bud eller konstigheter förekommer.

Under tiden blir jag serverad indiska

snacks som ofta består av potatis eller linser i friterade små bröd.

Ännu flera glada ansikten dyker upp och klubbens ordförande hälsar mig välkommen. Spelet är avslappnat och trevligt och när vi spelat våra givar går vi alla i samlad trupp till baren där det bjuds på mer matiga snacks och jag får en rulle med kycklingröra och ett glas whiskey i min hand.

Prat om allt från politik till bridge

Kvällen avslutas med en timmes trevligt prat om allt från politik till bridge. Två damer berättar att de inom ett par dagar åker till Mumbai för att spela damfinalen i Indiska mästerskapen. Med tanke på att Indien har en befolkning på 1,4 miljarder undrar jag om de kvalat i Västbengalen. Alla skakar på huvudet och berättar, att man har så svårt med nyrekrytering att det är fritt fram att anmäla sig till finalen.

När alla diskussioner om bridgens framtid och kriget i Ukraina är avklarade är det dags för mig att åka hem.

Subrata och Todi ser gemensamt till att jag kommer i en taxi och ringer till min väninna och meddelar taxichaufförens nummer. Jag lovar att snart komma tillbaka.

Leende och glad sitter jag i baksätet med nya kontakter i min telefon, nya vänner på Facebook – och en stor tacksamhet för att bridgen öppnar så många dörrar till nya vänner, var jag än befinner mig på jorden!



Bridgen öppnar nya dörrar. Här ses Ingrid med nya bridgevänner i Kolkata, Indien.

Galakväll samlade in 35 000 kr till juniorer

Pro-Am på BK S:t Erik har blivit en årlig tradition för klubben. I år hölls den i februari och 26 proffspartners befann sig på plats till amatörspelarnas förfogande.



TEXT & FOTO: ELENA STRÖM, SOLNA

Pro-Am är en tävling där etablerade elitspelare krokas arm med mindre rutinerade – som i det här sammanhanget kallas för ”amatörer”.

Tävlingen var en barometer över 24 brickor, kryddad med toto. För att vara med i auktionen fick amatörspelarna vara beredda på att bjuda minst 500 kr för en partner som tillhör svensk eller internationell elit. Det högsta budet stannade på 5 000 kronor.

Innan vi går vidare till själva tävlingen får ni några fakta serverade.

Vem bestämmer vilka proffs som inbjuds?

– Det är jag som bestämmer, förklarar Johnny Östberg, som var tävlingsansvarig och själv deltog som proffsspelare.

Vilka kriterier går ni efter vid val av proffsspelare?

– Jag väljer de spelare som kan dra in mest pengar på auktionen.

På BK S:t Eriks hemsida och på Stockholms Bridgeförbundets sida redovisades tydligt i förväg att hela överskottet går till juniorbridgen.



Magnus Gauffin köpte ett proffs som levererade: Bengt-Erik Efraimsson. De avgick med segern i årets Pro-Am som inbringade 35 000 kr till juniorbridgen.

Bilder nertill: Proffsen, Mikael Grönkvist och Klara Gustafsson och Matteo Nordqvist (runda bilden), 13 år och yngst i proffsstallet.

Vem är vem?

Så var tävlingen i gång. En titt på startlistan ledde till förvirring. Gunnar Andersson, som har representerat Sverige vid två OS (2004 och 2008) och senast i VM i Kina i mixedklassen, var för tillfället klassad som amatör och hade äran att spela med proffset Matteo Nordqvist, 13 år och en av Sveriges coming stars.

I pausen var det dags att känna pul-



sen på några amatörer som såg ut att njuta av tillställningen. Peter Flodqvist spelade ihop med proffset Olle Wademark och han var full av beundran för sin partner.

– Han är så lugn och metodisk; man mår bra och växer själv under spelet.

Ann-Christine Brask var en av de som var mest glada i lokalen.





Proffsen Jan Selberg och Mikael Rimstedt i möte.

– Jag visste att jag hade dragit en vinstlott när jag fick PG Eliasson som partner, men när jag kom hit så visade sig att han var sjuk och ersatts av ett annat proffs. När jag såg vem det var, så visste jag att jag hade fått en dubbel vinstlott! Jag fick nämligen spela med Anders Morath!

Vann över alla proffsen

Magnus Gauffin hade valt att spela med Bengt-Erik Efraimsson och såg ut att njuta av kvällen. På frågan om han ångrade valet av partner, svarade han med ett stort leende och slog fast:

– Inte än!

Bara några minuter efter kom slutresultatet och vinnarna var just Magnus och Bengt-Erik.

Den sistnämnde var dessutom vinnare av toto-tävlingen. Han var favorittippad av många och tillräckligt framsynt att satsa en slant på sig själv.

Nu undrar ni förstås om Magnus hade någon aning varför just han vann?

– För att jag hade en bra partner och att jag läst att han har det näst lägsta handikappet i landet – minus 4,56, svarade han.

Mingel efter spelet

När slutresultatet blev känt, gick alla till kafeterian, där det serverades dricka och snacks. Stämningen var på topp och bara tävlingsledaren Mattias Weiler var något besviken. I tre och en halv timme hade han suttit i lokalen sysselslös – inte en enda ropade på honom denna kväll.

Men hur gick det för Johnny Östberg till slut? Han kom strax över medel och på vi frågade honom, vad det bästa med årets Pro-Am var. Han svarade:

– Det viktigaste är att amatörerna fick uppleva en trevlig stund och att de kommer tillbaka nästa år. Det är mycket glädjande att vi samlade nästan 35 000 kronor till juniorverksamheten!

GIVBORD. Du kan utläsa både zoner och giv från givborden. Givaren markeras med en cirkel och zoner markeras med vitt (ozon) eller rött (zon). Här följer några exempel.



Nord giv, ingen i zon.



Öst giv, N/S i zon.

ÖLANDSVECKAN 25-30 JUNI 2023

1:a pris i A-finalen 14 000:–
vid > 100 par i kvalet.

Lokal: Sporthallen i Borgholm på Öland
Upplysningar: Mats Bud 0735–312755,
mats.bud2019@gmail.com

- 25/6** Samlingstävling, brons
26–27/6 Kval till A-final 1+2, silver
28/6 Mixed, brons
29–30/6 A-final, guld och B-final, silver

UMEÅ BRIDGEVECKA 3–8 juli – med guldtävling

- Månd 3/7** Samlingstävling par kl 18:00
Tisd 4/7 Partävling med handicap kl 18:00
Onsd 5/7 Lagtävling kl 18:00
Torsd 6/7 Partävling Toto kl 18:00
Fred 7/7 Guldtävling par kl 10:00
Lörd 8/7 Mixed kl 12:00 med avslutningsfest

Startavgift i guldtävlingen: 200 kr per spelare
Övriga tävlingar: 80 kr per spelare

Penningpriser i samtliga tävlingar

Arrangör och spelokal:
BK Björken Moritzvägen 2 Umeå

För övriga upplysningar:
www.bkbjorken.com

Odd Stokka 070-397 85 60
eller Hans Åkerman 070-377 42 01

Bridgeresor 2023



Spanska Solkusten

Följ med och spela bridge och delta i trevliga utflykter i soliga Andalusien. Vi spelar bridge vid 7 tillfällen à 4 h inkl. kaffepaus. Flyg, boende, Picassomuseet och lunch i Malaga, vinprovning i bergsbyn Mijas pueblo, Andalusiskt äventyr inkl. lunch och gemensamma middagar ingår i priset.



Kalle Persson – vår omtyckte bridgeledare, har spelat bridge i 45 år, undervisat sedan 1980. Välkommen med!

Medlemspris: 16 950 kr
ARN & CPH 9 dagar, 7 nov 2023

Boka på www.resekaparna.se

ReSeSkaparna 08-94 40 40
EVENT & RESOR

Bridgeresor med ReDubbel Trivsel vår – höst 2023

Gran Canaria Playa del Inglés

All inclusive

Arr: Apollo

25 nov – 9 dec 2023

Rhodos

25 sept – 8 okt 2023

Fullbokad. Reservlista finns.



F-skattebevis, Klubb i SBF, Ruter,
Bronspoäng, Bridgemate, Givsamlingar

Lisbeth och Claes Engdahl
0708 – 97 11 28

Mail:
rdtrivselbridge@telia.com
Hemsida:
www.rdtrivselbridge.se

Inga fler ostkakor för Hasse

Hans-Olof "Hasse" Hallén – som gått under epitetet "Oraklet" – har lämnat oss vid en ålder av 93 år.



TEXT: FREDRIK JARLVIK, MALMÖ FOTO: THOMAS WEDIN, SKÖVDE & MALMÖ BK

Hans-Olof "Hasse" Hallén var en bridge-spelare och bridgearbetare av högsta rang. Under tidigt 50-tal kom han från Göteborg till Lund som student och började spela bridge på LUCK. En av hans första partners hette "Askenberg", som skulle visa sig vara Alvar Stenberg som hade skrivit lite slarvigt på en lista för lediga partners. Deras partnerskap och vänskap blev långvarigt med stora framgångar tills Alvar alldeles för tidigt gick bort. En annan partner i tidiga år var Ulf Hegethorn. De spelade bl a i OS 1960 i Rom och även i många andra stora mästerskap. Hasses och Ulfs sista tävling tillsammans var på deras hemmaklubb, Malmö BK, så sent som bara några veckor före Hasses bortgång.

Hasse-dubbling

Det är nog många som har fått uppleva en Hasse-dubbling. Hasse tyckte inte det var så viktigt att ha många honnörspoäng när man upplysningsdubblade. Det räckte ju bra med rätt fördelning, tyckte han. Någon gång dubblade han min spaderöppning med "fin" fördelning och 3-4 hp. Och Hasse var lika lycklig varje gång en Hasse-dubbling gav utdelning, vilket den ofta gjorde.

Hasse var en framgångsrik bridgespelare, men ännu mer minns jag honom som en fantastisk bridgearbetare. Tidigt 60-tal blev han medlem i Skånes Bridgeförbunds styrelse och bara några år senare, 1967, blev han anställd som kanslist. Det var välbehövligt för på den tiden var det dålig ordning på Skånebridgen.



Gottegrisen Hans-Olof Hallén får på sin 90-årsdag en kaka modell större i pausen på Malmö BK.

Hasse brann speciellt för ungdomsbridgen och han har via skolorna introducerat bridge för säkert 10 000-tals elever runt om i Skåne. Jag stöter fortfarande på de som från skolåldern minns att det kom en "gammal gubbe" till skolan och predikade ett kortspel. "Gubben" var så klart Hasse som då var i 45-årsåldern, och kortspelet var såklart bridge. Han kuskade runt överallt i Skåne i sin gamla Saab för att besöka skolor. En sak

jag inte kan beskylla Hasse för, är att vara praktisk lagd. En gång skulle han köra ut någonstans på landet i Skåne och lastade uppemot tio bridgebord på biltaket. Det där med att förankra borden gick inte riktigt bra så i någon kurva gled alla bridgebord av och landade i diket. Det kunde slutat illa, men nu blev det mest en rolig historia.

Fick gå slalom mellan böcker, tidningar och pappershögar

Efter några år i Mörrum och Åkarp hamnade Hasse och Skånes BF:s kansli på Segevång i Malmö. Det var en liten trerummare och i grannlägenheten hade Hasse sin privata bostad. Jag tror bara att han sov där, men snacka om att ha nära till arbetet. Man var alltid välkommen till kansliet; det var bara att ringa på dörren



Vi tömde ICA:s och Konsums lager på ostkakor!



och kliva in. Tja, att kliva in var inte helt lätt. Redan i tamburen fick man klättra över åtskilliga kassar med brickor. Väl inne i stora rummet fick man gå slalom mellan böcker, tidningar, pappershögar m m. I rummet längst in hade Hasse sitt skrivbord. Jag tror i alla fall att det fanns ett skrivbord under alla papper, där han arbetade. I det som jag och säkerligen alla andra uppfattade som ett totalt kaos hade Hasse full koll. Frågade man efter något gammalt resultat sträckte han sig till någon av högarna och drog ut ett papper, precis det man efterfrågade.

Äppelkaka och Vrigstads ostkaka

En av höjdpunkterna på kansliet var när det var dragning i Skånes SM/DM för lag. Det var oftast på en fredag eller lör-

dag med tydligt angivet klockslag. Förutom dragningen bjöd Hasse på hemlagad äppelkaka med vaniljsås. Dragningarna var välbesökta och jag vet inte vad som drog flest besökare, dragningen eller äppelkakan. Hasse älskade äppelkaka och många andra sötsaker. På tal om sötsaker, så hade Hasse och jag som tradition att varje gång vi var på väg hem från någon Riksstämman eller distriktsträff köra in i Vaggeryd och handla Vrigstads ostkakor. Vi tömde lagren på både Ica och Konsum och personalen tittade nog lite konstigt på oss när vi vandrade ut med ca 20 ostkakor var.

1994 "tvingades" Hasse att sluta som kanslichef. På den tiden var en del av tjänsten (ungdomskonsulent) finansierad via bidrag från Malmö kommun och

då var man tvungen att gå i pension vid 65 år. Hade det inte varit så, vet jag inte om han hade slutat än. Jag är tacksam att Hasse tidigt hade tänkt på mig som sin efterträdare.

Internationell tävlingsledare

Tro inte att Hasse slutade sitt bridgearbete med detta. Han fortsatte att arbeta inom både Skånes BF (Arbetsutskottet) och inom Svenska Bridgeförbundet (Lagkommissionen och Mästarpoängkommittén) m m.

Utöver detta har han under alla aktiva år varit en flitigt anlita tävlingsledare på såväl nationell som internationell nivå. Han har också varit en flitig deltagare på Svenska Bridgeförbundets Riksstämmor under väldigt många år. När Hasse var där behövdes inga pärmar eller annat för att kontrollera uppgifter. "Vi frågar Hasse", kom det ofta från styrelsen. "Oraklet från Skåne" som dåvarande ordföranden Mats Qviberg så väl beskrev honom.

Förutom att kunna allt inom brigen var Hasse bl a väldigt sportintresserad. Dessutom var han glad för Göteborgshumor och skrattade gott när man berättade en (i mitt tycke lite torr) historia. Om Hasse inte var teknisk så var han alltid väldigt rättvis och korrekt i allt som skulle göras. Han tummade aldrig på något, utan allt skulle gå rätt till.

Nr 1 i Skånebridgens Vänner

När Hasse fyllde 80 år fick han som present av Skånes Bridgeförbund andel nr 1 i Skånebridgens Vänner (en stödförening för skånsk bridge som Hasse själv hade varit med att starta i början på 60-talet). Han uppskattade verkligen presenten och Hasse kan nog ses som nr 1 inom Skånsk Bridge också.

Jag kan inte räkna upp allt som Hasse har gjort och det finns otaliga fler minnen att berätta om.

Hasse var en mycket god vän och han har lämnat djupa spår i min bridgevärld.

Hans-Olof Hallén blev 93 år.



Bridgen förde dem samman

Bridgen förde dem samman. Men det började med ett lika mycket oväntat som spännande telefonsamtal till ordföranden i La Paz bridgeklubb.

TEXT & FOTO: THOMAS WEDIN, SKÖVDE



Som anställd för Ericson hade Pontus Lindqvist en hel del utlandsjobb, bla i Sydamerika, så världsdelen var inte obekant för honom när semesterresan dit tog sin början 2016.

– Min svåger och jag hade länge planerat att åka på någon restresa, men det

blev aldrig av. Jag tröttnade och bokade själv en resa till Sydamerika, säger Pontus Lindqvist.

Tur var väl det. Resan tog honom till Bolivia och till landets största stad. Han berättar:

– La Paz är en stad belägen ca 3 500 meter över havet i Anderna.

Ordföranden visade runt

Den bridgespelare han är, blev Pontus sugen på att spela bridge.

Så vad göra? Jo, ringa den lokala bridgeklubben förstås.

Och det var vad Pontus gjorde.

– Jag fick tag på ett telefonnummer. Ordföranden svarade och ville visa mig lokalen. Vi spelade ihop några gånger, minns han.

I samma veva var Pontus på väg att bli morfar. Klubbens ordförande, Ella Ormachea, och Pontus höll kontakten.

– Vi pratade mer och mer i telefon med varandra. Jag berättade om Bridgefestivalen.

Fick panik

Ella Ormachea blev nyfiken.

– Jag visste inte så mycket om Pontus och Sverige, berättar hon.

Ella bokade flygbiljetter till Sverige

och ringde Pontus. I den ordningen.

– Hon ringde till mig och sa ”jag kommer i mitten av juli”. Då fick jag panik!

Men det skulle lugna ner sig – i dubbel bemärkelse.

– Här är så tyst och lugnt. I Bolivia är det inte alls så. Vi tog en roadtrip och jag träffade Pontus kompisar. Jag är nog lite äventyrslysten, säger Ella.

Efter resor fram och tillbaka mellan Sverige och Bolivia flyttade Ella till Pontus 2018.

Numera spelar de bridge för Askims Bridgeklubb.

100 spelare i Bolivia

Efter några år är de tillbaka på Bridgefestivalen där vissa tävlingar lockar flera hundra par.

I Bolivia pratar vi hundra spelare – totalt i hela landet.

– Mina föräldrar spelade bridge. Jag spelar golf också. Det är ett bra sätt att träffa andra människor på.

Bridgefestivalen har haft båtresenärer på plats genom åren.

Och just båt kom Pontus och Ella till Örebro med.

Som sagt; vilken resa de varit med om tillsammans.

JOURSPELARE

Det går utmärkt att komma utan partner till Bridgefestivalen.

Under festivalveckan kommer det att finnas jourspelare till alla partävlingar med bronsstatus, utom klöver- och rutertävlingen. Alla besökare ska kunna spela, även om man inte har bestämt med någon partner.

Kommer det ett jämnt antal spelare utan partner paras dessa ihop och jourspelaren får stå över. Kommer det ett udda antal spelare, får jourspelaren spela.

Partnergarantin gäller förutsatt att man är på plats minst 15 minuter före spelstart.

Dag-för-dag-schema



FREDAG 28 JULI

09.00-18.45	SM Par Veteran
14.30-18.00	Brons 1, handikapp
15.30-21.00	Silver 1 med guldstänk, IAF*
19.00-22.30	Brons 2, strata

LÖRDAG 29 JULI

09.00-14.15	SM Par Veteran
10.00-13.30	Brons 3
12.30-13.00	Chairman's Cup, kaptensmöte
13.30-21.30	Chairman's Cup, gröna hissen
14.30-18.05	Brons 4, handikapp
15.30-21.00	Silver 2
19.00-22.30	Brons 5, strata

SÖNDAG 30 JULI

09.00-18.45	SM Par Dam
10.00-19.45	Chairman's Cup, gröna hissen
10.00-13.30	Brons 6
14.30-18.00	Brons 7, handikapp **
15.30-21.00	Silver 3
19.00-22.30	Brons 8, strata

MÅNDAG 31 JULI

09.00-14.15	SM Par Dam
10.00-14.10	Chairman's Cup, 32 lag
10.00-14.10	Chairman's Cup, bonus, 32 lag
10.00-13.30	Brons 9
14.30-18.05	Brons 10, handikapp **
15.30-21.15	SM Par Nybörjare
15.30-21.00	Silver 4
15.50-20.00	Chairman's Cup, 16 lag
15.50-18.30	Chairman's Cup, bonus, 32 lag
19.00-22.30	Brons 11, mixed, strata
19.00-21.40	Chairman's Cup, bonus, 16 lag

TISDAG 1 AUGUSTI

09.00-13.35	SM Par Mixed, sista dansen
09.30-12.00	SM Par Nybörjare
10.00-20.00	Chairman's Cup, kvartsfinal
10.00-14.10	Chairman's Cup, bonus, 16 lag
10.00-13.35	Brons 12
14.30-18.00	Brons 13, handikapp **
15.00-20.30	SM Lag Veteran, kval
15.20-19.30	Chairman's Cup, bonus, 8 lag
15.30-21.00	Jubileumssilver med guldstänk
19.00-22.30	Brons 14, strata

ONSDAG 2 AUGUSTI

09.00-18.45	SM Par Mixed
09.30-16.35	SM Lag Veteran, kval
09.30-13.00	Brons 15, max klövernärl
09.30-13.00	Brons 16, max ruternärl
10.00-20.00	Chairman's Cup, semifinal
10.00-14.10	Chairman's Cup, bonus, 8 lag
10.00-13.30	Brons 17
14.30-18.00	Brons 18, handikapp **
15.30-21.45	Silver 6, gröna hissen, lag
15.30-20.00	Chairman's Cup, bonus, 4 lag
17.30-20.10	SM Lag Veteran, åttondelsfinal
19.00-22.30	Brons 19, strata

TORSDAG 3 AUGUSTI

09.00-14.15	SM Par Mixed
09.30-12.10	SM Lag Veteran, kvartsfinal
09.30-14.00	Brons 20, gröna hissen, lag
10.00-20.00	Chairman's Cup, final
10.00-14.30	Chairman's Cup, bonu, 4 lag
10.00-13.30	Brons 21
13.10-15.50	SM Lag Veteran, semifinal
14.30-18.05	Brons 22, handikapp **
15.30-21.25	Silver 7, gröna hissen, par
15.30-20.00	Chairman's Cup, bonuscupen, match om 3:e pris
16.20-19.30	SM Lag Veteran, final & match om 3:e pris
19.00-22.45	Brons 23, strata

FREDAG 4 AUGUSTI

09.30-19.00	SM Par Open, semifinal
10.00-13.30	Brons 24
13.00-20.00	SM Par Hcp 30+
14.30-18.00	Brons 25, handikapp
15.30-21.00	Silver 8
19.00-22.30	Brons 26, höstsilver med strata

LÖRDAG 5 AUGUSTI

09.00-19.00	SM Par Open, final
09.00-14.15	SM Par Hcp 30+
10.00-13.30	Brons 27
14.30-18.05	Brons 28, handikapp
15.30-21.15	Guldgruvan, GH par, kval
19.00-22.30	Brons 29, höstsilver med strata

SÖNDAG 6 AUGUSTI

09.00-14.00	SM Par Open, final
09.30-14.50	Guldgruvan, final
10.00-13.30	Brons 30, handikapp

* Tävligen kostar 3 spelkuponger.
Guldstänk utdelas, förutom silverpoäng.

** Efterföljande seminarium kl 18.30

Se www.svenskbridge.se för detaljer.



Europeisk damträning

Europeiska Bridgeförbundet ger genom online-träning damspelare möjlighet att förbättra sitt spel under ledning av några av Europas bästa bridgeexperter.



TEXT: SARA WRIGE, GÖTEBORG FOTO: EBL, THOMAS WEDIN, SKÖVDE & SARA WRIGE, GÖTEBORG



– Som med många andra sporter har även bridge en övervägande andel män på de högsta nivåerna. Denna obalans skapar en negativ effekt

för damspelare att nå och spela på de högsta nivåerna.

Det säger Oryah Meier (bilden), ordförande i Europeiska Bridgeförbundets damkommitté (The Women's Bridge Committee, WBC, of the European Bridge League, EBL).

Kommittén vill promota damspelare och skapa mer jämlika möjligheter för dem. Man har satt upp som mål att öka antalet damspelare i EBL:s turneringar, att överbrygga glappet ("bridge the gap") mellan herr- och damspelare i de främsta internationella tävlingarna, att bättre relatera till damspelare och deras behov, både för juniorer, seniorer och veteraner samt att promota, underlätta för och behålla damspelare, inom bridgen. Övergripande för allt detta har man formulerat en slogan: *Fair play for women! & Bridge is a game for all! (Schysst spel för damer, bridge är för alla.)*

– Det var utifrån detta sammanhang som vi tog initiativet till online-träning, som ska bistå damspelare att utveckla sina bridgekunskaper och nå nästa nivå, berättar Oryah Meier.

Hon fortsätter:

– Vi tror att kvinnor i alla åldrar har potentialen att lyckas, men att de ibland hålls tillbaka och förhindras att satsa på sig själva och utveckla denna potential. Online-träningen är en möjlighet för varje damspelare som tror på sig själv, och vill förbättra sitt spel, att träna under

ledning av några av de bästa bridgeexperterna.

EBL (Europeiska Bridgeförbundet) har alltså en damkommitté. Från Sverige är Ida Grönkvist (t h) en av kommitténs ledamöter. Ett av målen är att få fler damer att spela tävlingsbridge. Under vintern har kommittén tagit initiativ till online-träning för damer. Det första tillfället var i januari och det blev snabbt fullt. Till det andra tillfället har man infört ett system med kontaktpersoner för varje land, så att platserna blir jämnare fördelade över Europa. Kontaktpersonerna har då också möjlighet att ha ett kösystem, och avgöra vilka som får stå över om det blir fullt.

Världselit kommenterar spelet

Träningen går till så att man spelar några korta lagmatcher. Efter spelet är det en spelare av världsklass som diskuterar brickorna.



Vid det första tillfället i januari var det Katarzyna Dufurat, polsk landslagspelare, som kommenterade. Vid februariträningen var det Marion Michelsen, svensk landslagsspelare, som var expertcoach och i mars var det Sally Brock, mångårig brittisk toppspelare.

224 damer

På måndagskvällen den 27 februari är vi 224 damspelare som loggar in på plattformen RealBridge. Jag spelar med Anna Syberfeldt, och våra vingar är Linnea Edlund och Ia Börling.

Det är en del roddande med 224 spelare, men supportteamet får allt att funka för alla och på utsatt tid kör vi igång. Vi spelar tre matcher om fem brickor. Den första vinner vi med någorlunda marginal. Fem brickor säger ju inte så mycket, men det känns ändå fint.

Våra vingar bjuder en slam som inte

<https://sites.google.com/view/wbc-onlinetraining/home>

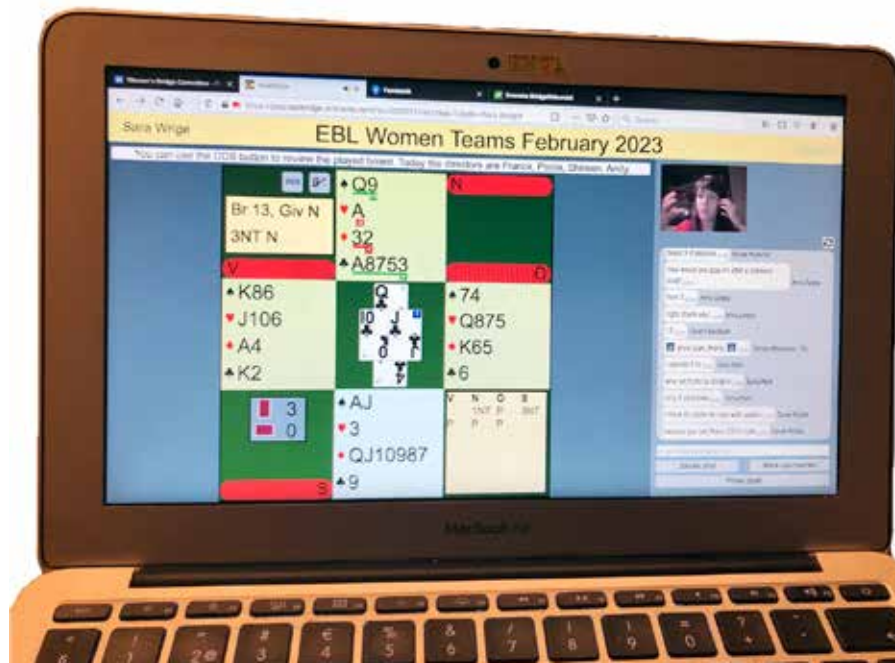



är hemma. Men på Marion Michelsens (t v) genomgång får de en mental revansch, när Marion kallar 6♠ för "ett utmärkt kontrakt" – även om slammen inte står just

denna gång.

I den andra matchen får vi storstryk och den tredje vinner vi med lite större marginal. Jag tappar ett övertrick, men det blir den enda imp som motståndarna får. Men denna kväll är vi faktiskt inte på plats för att spela i första hand, utan för att prata bridge.

Marion har valt ut en handfull av de 15 brickorna. Överlag kändes brickorna ganska allmänna, men det gör ju Mari-ons föredrag desto mer intressant. Om man blir bättre på de vanliga brickorna blir man bättre på bridge, tänker jag.

Det handlar om återkommande frågeställningar som om spelföraren ska ta för esset, eller om när man ska bjuda i konkurrensläge. I chatten kan man kommentera och ställa frågor, och Marion svarar också på frågor om andra brickor än de hon har förberett. En dryg timme håller vi på. Det är väldigt lärorikt och givande.

– Det är helt fantastiskt att få möjligheten att öva med andra kvinnor och sen få genomgången av proffsen. Så otroligt generöst och kul.

Det säger Susanne Levin (t h) från Malmö.

– Jag var med på träningen nu i februari, och så på slamövningen som var mellan januariomgången och februariomgången. Jag tycker bara att det är helt "amazing". Efter Mari-ons coachning kände jag mig lite "starstruck".

– Jag tycker att jag är en hyfsad bridgespelare, jag spelar för att vinna och har en aggressiv budstil.

Så presenterar Sus Vang (t v)



Schysst spel för damer – bridge är för alla!

DAMKOMMITTÉN, EUROPEISKA BRIDGEFÖRBUNDET



väntat sig, berättar Linnea Edlund, som är landskoordinator för Sverige. Spelarna håller en blandad nivå, från duktiga klubbspelare och uppåt, några i landslagsnivå. Kanske kan detta bidra till fler damspelare i tävlingar motsvarande allsvenskan och uppåt.

Damträningarna är planerade i alla fall för året ut. Om man är intresserad av att vara med så kan man höra av sig till Sveriges kontaktperson som alltså är: Linnea Edlund (nedan).

Det finns också en facebook-grupp: *Women's bridge*. Den kan också vara ett forum för att utbyta information och kanske lära känna damspelare från Europa.



från Danmark sig själv som bridgespelare.

– Jag vill gärna bli bättre på bridge, så därför är jag med i EBL:s träningar. Det är en fantastisk satsning, men det är också sorgligt att det behövs. Vi är lika duktiga som männen, men

för många kvinnor är det en lyx att kunna ägna timmar åt bridge, med tanke på familj, jobb etc. För att nå lika långt som männen behöver vi kunna lägga det åt sidan.

– Själva upplägget tycker jag är briljant. Toppspelarna som har kommenterat brickorna har varit väldigt duktiga. Jag har fått med mig flera insikter!

– Intresset för tränings-sessionerna har varit mycket större än vad man hade





Tonny Vreeswijk slutade på 14:e plats i SM Par Nybörjare med Jenny Bennysdotter (på bild uppe t v).

Kändisgrej inget för Tonny

Några kanske kände igen henne under SM-finalspelet för nybörjare.

Men helst håller Tonny låg profil.

– Jag tycker inte om kändisgrejen, säger Cornelis Vreeswijks syster.



TEXT: THOMAS WEDIN, SKÖVDE FOTO: JACOB FORSELL (PRESSENS BILD) & THOMAS WEDIN, SKÖVDE

Det spelades en del kort hos familjen Vreeswijk när Tonny var liten.

– Vi spelade mycket poker hemma, minns Tonny.

Men bridgen har funnits där.

– Jag har spelat lite ”amatörbridge” och tyckt det varit kul. Jag är ingen för- enings- eller sportmänniska, men nu kände jag att jag ville göra något socialt och då hittade jag klubben i Motala.

Pandemin satte stopp för nybörjarkurs

Pandemin gjorde dock att det inte blev någon nybörjarkurs till en början.

– Nu har jag hittat en mysig partner, säger Tonny.

Med Jenny Bennysdotter blev det en 14:e plats i fjolårets SM Par Nybörjare, en tävling som avgörs under Bridgefes-

tivalen. De 24 finalparen kvalificerar sig genom Nybörjarträffen som nu under april och maj arrangeras på klubbar runt om i landet.

Ett tag låg Tonny och Jenny på pall- plats, men spelet den andra tävlingsda- gen räckte inte riktigt till.

– Det har varit roligt, spännande och lärorikt, säger Tonny.

Syskonskap som påverkat

Det här med att vara syster till en av Sve- riges största trubadurer, Cornelis Vrees- wijk, som också var skådespelare, har påverkat Tonny.

– Jag tycker inte om att folk är intres- serade av mig bara för att jag är syster till Cornelis.

Trots att det är 35 år sedan Cornelis gick bort så är han fortfarande populär.

– Han har gjort sex LP-skivor i Hol- land och 28 i Sverige, berättar Tonny och fortsätter.

– Jag är glad och stolt över den äran han får och förtjänar. Det hade han säkert tyckt om.

Egen artistkarriär

Faktum är att också Tonny har en artist- karriär bakom sig.

– Jag har skrivit och sjungit en del i Holland. Numera ställer jag upp som gäst om det är någon Cornelis-festival eller liknande, men jag gillar inte kändisgrejen och försöker hålla en låg profil, säger Tonny som hunnit fylla 70 år.

Det märks också om man gör en sök- ning på nätet.

Det lär förändras när bridgeresultaten trillar in framöver.

NYTT NUMMER FÖR TEKNISK SUPPORT

Från den 1 september har ett specifikt telefonnummer införts. Dit ringer funktionärer för tävling som är i behov av teknisk support.



Notera telefonnummret:

019 - 368 07 00

Skriv gärna upp telefonnumret och klistra upp i närheten av er tävlingsadministration på klubben, så det finns lättillgängligt vid behov.

Supportnumret kommer att ha följande telefontider:

Alla helgfria vardagar
08.00 - 22.00

Lördag-Söndag
08.00 - 20.00

Supportväxeln är alltid bemannad av någon av vår kunniga personal Thomas Winther, Johan Grönkvist eller Björn Holm.

Vi vill dock starkt uppmana, att vid icke akuta ärenden i första hand kontakta oss dagtid.

Observera att funktionärer som direkt kontaktar våra **externa** IT-konsulter för support, inte längre får detta sanktionerat av förbundet. Kostnad för eventuell sådan support sker fortsättningsvis i överenskommelse med dessa.

Moskogen 2023

Bridgeweekend

KRISTI HIMMELSFÄRD 18-21 MAJ

Välkommen till en bridgeweekend på hotell Moskogen i Leksand under Kristi himmelfärds-helgen, torsdag till söndag. Musikfrågesport och bocciaturnering.

Startavgift för hela helgen är 450 kr

Halvpension 2.850 kr pp i dubbelrum
(enkelrumstillägg 750 kr)

Bridgevecka

13-19 AUGUSTI

Välkommen till en trivsamt sommarvecka på Moskogen med bridge, robber, boccia, tipspromenader och utflykter.

Startavgift för hela veckan är 750 kr

Halvpension 4.060 kr pp i dubbelrum
(enkelrumstillägg 1.500 kr)

Bokning av boende

Moskogen, 0247-146 00
info@moskogen.com

Anmälan och info

Kalle Persson, 0730-80 89 07,
kalle.bridge@gmail.com

Eva Wetterhall, 0708-14 95 85,
eva.wetterhall@gmail.com

www.moskogen.com



Bridgefestival – vad är det?

Den Svenska Bridgefestivalen spelas på Conventum Arena i Örebro. Det unika med arrangemanget är att det dagligen finns tävlingar för spelare från nybörjarnivå till världsklass.

De Svenska Mästerskap som spelas är SM Par i följande klasser: Dam, Veteran, Nybörjare, Mixed, Open, och Handikapp 30+. Därutöver spelas SM Lag Veteran.

Vid sidan om de Svenska Mästerskapen spelas ett stort antal öppna sidotävlingar om brons-, silver- och guldpoäng. Eftermiddagens bronsstävlingar spelas med handikapp och kvällstävlingarna har strataberäkning.

Höjdpunkten vid Bridgefestivalen anses av många vara Chairman's Cup, en tävling spelare från hela världen reser till för att vara med! Chairman's Cup spelas med ett inledande Gröna Hissen-kval som följs av cupmatcher.

Användbara länkar

Bridgefestival
Bridgeförbundet
PR-tidning
Rekryteringstips
Rekryteringskedjan
SOS-junior
Strategiplan

www.svenskbridge.se/festival-2023/info
www.svenskbridge.se
www.svenskbridge.se/tidning/2023
www.svenskbridge.se/tips-från-åhus
www.svenskbridge.se/rekrytering
www.svenskbridge.se/sosjunior
www.svenskbridge.se/strategi

SM LAG VETERAN

Delta med ett lag i öppna SM lag veteran! Tävlingen spelas under Bridgefestivalen och är öppen för er som är födda 1961 eller tidigare. Kval pågår tisdag-onsdag 1-2 augusti och slutspel 2-3 augusti. Anmälan ska ske på förbundets hemsida eller på plats i Örebro.

Sista anmälningsdag är 31 juli kl 20.00. I tävlingen spelas om mästarpoäng enligt gällande bestämmelser. Startavgiften är 1.600 kr per lag. Spelavgiften ska vara betald före spelstart. 400 kr ges i rabatt vid betalning senast den 28 juli. Vi ses i Örebro!

RESA TILL ÖREBRO

PARKERING

Det enklaste sättet att ta sig till Bridgefestivalen är att ta tåget. Örebro Södra station ligger bara ett par hundra meter ifrån Conventum, där Bridgefestivalen hålls.

Handikapparkering finns tillgänglig våningen under spellokalen. Tillstånd krävs. Flera kostnadsbelagda parkeringar finns i närheten.

För aktuell information om parkering, se hemsidan: www.svenskbridge.se

RIKSLÄGER 2023

18-20 MAJ

Från torsdag 18/5 till lördag 20/5 (Kristi Himmelsfärdshelgen) ses vi på Riksläger igen! Lägret börjar med lunch på torsdagen och slutar efter lunch på lördagen. Vi blandar pass där vi får lära oss nya saker med tävlingar och annat kul.

Alla juniorer kan vara med oavsett vilken nivå man är på.

Lägret kostar 500 kr. Kolla med din klubb om de är med och bidrar; det gör de allra flesta.

Du ordnar själv din resa. Kom ihåg att boka så tidigt som möjligt för att få tag i de billigaste biljetterna. Gå in på hemsidan och läs



mer om lägret och hur du söker bidrag om din klubb inte är med och betalar.

Har du frågor? Kontakta kansliet på tel 019-277 24 80 eller e-post kansliet@svenskbridge.se.

DISTRIKTSTÄVLING I CHAIRMAN'S CUP

Alla distriktslag spelar gratis och har chans att vinna 10.000 kr!

Alla distrikt får anmäla valfritt antal lag med gratis start i Chairman's Cup förutsatt att följande villkor uppfylls:

- Högst två spelare i laget får tidigare har deltagit i CC
- Samtliga spelare i laget måste tillhöra samma distrikt
- Laget måste bära distriktets namn (vid flera lag t ex Örebro 1 o s v)

Huvudcup och bonuscup betalas av lagen. Distriktslaget som klarar sig längst i tävlingen vinner 10.000 kr.

Eric Jannersten stipendium

Till minne av Eric Jannersten har förbundet genom insamling bland klubbar, distrikt och bridgeintresserade en fond, vars uppgift är att stödja aktivt arbete för svensk bridge. Fondens ändamål är att genom stipendier bidra till ekonomiskt stöd för utbildning av personer som aktivt arbetar för svensk bridge. Insatser för yngre personer prioriteras. Ansökan om stipendium görs senast 30 juni skriftligen till:
kansliet@svensskbridge.se.

MiniBridge

MiniBridge är ett bra sätt att introduceras i bridgens fascinerande värld.



The image shows a brochure for MiniBridge. The cover features the title "MiniBridge" in white on a green background, with four playing card suits (spade, heart, club, diamond) below it. The content pages include:

- Segrare**: När alla 13 stöck är spelade gör du en notering om vilken giv det var och hur många stöck respektive sida vann. Resultatet jämför du sedan mot de andra bord som varit med och spelat. På så sätt vet du om du vunnit eller ej då vart och ett av parens summor alla sina vunna stöck. Protokoll finns på nästa sida.
- Rättvist spel**: I tävlingsbridge spelas det vid minst två bord. Genom att använda sig av en bricka, en riktlinjguide placeras de med fyra fickor, markerad med Nord-Syd-Öst-Väst, kan du efter spelet lägga in korten i brickan.

Det beräknas finnas drygt en miljon kortspelare i världen som tävlingspelare i Bridge, varav drygt 27 500 är svenskar. Alla spelar efter samma regelbok. Här ska du på några minuter få en inblick i kortspellet som roar och utmanar.

Foldern "MiniBridge" kan beställas kostnadsfritt på www.bridgeforlaget.se. Endast eventuell frakt debiteras.

Årets Klubbledare

Utmärkelsen Årets Klubbledare delas ut till en klubbledare som på ett förtjänstfullt sätt gjort något utöver det vanliga för sin klubb.

Maila förslag med namn, mid, klubb, distrikt och motivering till kansliet@svensskbridge.se.

Förslag ska vara SBF tillhanda senast 30 juni 2023.



Brett kursutbud får Örebrobridgen att växa

Bara BK S:t Erik har fler medlemmar än Örebrobridgen som med sina drygt 370 medlemmar är Sveriges näst största bridgeklubb. Klubben växer stadigt – och de gör det med hjälp av en omfattande kursverksamhet.



TEXT & FOTO: PETER VENTURA, KARLBO

BRIDGE hälsade på en onsdagskväll, vilket betyder kurskväll i Örebrobridgens centralt belägna lokal. 53 personer, fördelade på fyra grupper, går kurs under vårterminen. Eftersom kurser i fyra steg finns att välja på underlättar det att hålla kunskapsnivån inom respektive grupp på en någorlunda jämn nivå. Steg 1 är för nybörjare, steg 2 betyder repetition medan steg 3 och 4 är fortsättningskurser, där det sista steget är inkörspport till tävlingsbridge.

Räknar vi med dagaktiviteten som Lars Hallmén håller för föreningen Aktiva seniorer är det knappt 100 elever som

lär sig bridge i Örebro under våren.

Nybörjarkursen har fyllts på med ett 20-tal elever från ett pilotprojekt klubben haft i minibridge.

– Minibridge är ett bra första steg, men det gäller att ha en plan för hur man sedan fortsätter. Här i Örebro har vi det väl förspant med många kursalternativ, säger Micael Svensson som är kursledare för steg 4.

Vi frågar hur klubben marknadsför sig och vad de upplever ger bäst respons. Micael berättar:

– Bäst resultat ger annonser i lokaltidningen och information till klubbens

medlemmar om att det är kurs på gång. Då kan de tipsa sina vänner och bekanta.

Raggades till kurs

Benjamin Gyllström tipsades om bridge av en arbetskollega. Det lät intressant, tyckte han, så han tog med sig sambon Catrin Grahn till nybörjarkursen. Även Alice Lundmark blev uppbyggd – av grannen Birgitta Wilson. Nu går även de på nybörjarkurs. Där kan man tala om goda grannar – och en inte helt oäven gissning är att det blir hemmabridge för dem inom en snar framtid. Bjuds det på för mycket god mat och dryck, är fördelen att det är nära hem.

Kerstin Hull har alltid gillat att spela kort och när (bonus)svärdottern föreslog att de skulle gå en kurs var hon inte sen att nappa.

– Kul är det! utbrister hon!

En som tar ny sats är Börje Andersson.

” Jag kommer aldrig att gå dit och skämma ut mig



Lars Hallmén (t v) håller i dagaktiviteter för Aktiva seniorer. I bakgrunden hjälper Micael Svensson Astrid Blomgren.



Alice Lundmark följde med sambon på kurs.



Benjamin Gyllström tipsades om kursen av en kollega.



Leif Andersson håller koll på grannsämjan mellan Birgitta Wilson och Catrin Grahn.



Steg 2.



Teori och praktik – spela och studera. Astrid Blomgren, Ingrid Hallmén och Inger Strandberg ser i boken Spela Bridge hur de skött sig.



Steg 2.



Kerstin Hull under överseende av Erik Spångberg.



Annika Forsberg hjälper XX med inkliv.



Börje Andersson fräschar upp kunskaperna.



Birgitta Pedersen och Helena Almer har spelat ihop 200 bronspoäng och förärats klövernålen.



Hanna Östling, Annika Norström, Johan Östlind och Gunnar Sundell övar på spelföring i sang.



Han spelade lite bridge för länge sedan och passar nu på att fräscha upp kunskaperna innan han ger sig in i hetluften.

Klövernål

I gruppen för steg 2 övas det på inkliv. Upplysningsdubblingar kommer veckan därefter, får vi veta. Här hittar vi två sprudlande damer i Birgitta Pedersen och Helena Almer. De visar stolta upp var sin klövernål som de alldeles nyss tilldelats under dagens brontävling på klubben. Bridgeintresset har tagit rejäl fart och spel två gånger i veckan har resulterat i de 200 bronspoäng som krävs för klövernålen.

– Det går lite upp och ner, men nu på slutet har vi allt som oftast hamnat på den övre halvan. Vad skulle vi göra om

inte bridgen fanns? Titta på dåliga serier på TV? frågar sig Birgitta Pedersen.

Helena Almer håller med:

– Ja, bridge är verkligen en fantastisk sysselsättning! Men det är rätt svårt, så det gäller att spela åtminstone ett par gånger i veckan för att känna sig mer säker. Annika (Forsberg) är väldigt pedagogisk och tydligen finns det hopp för oss i vår ålder, som tydligen fortfarande kan lära sig nåt, säger hon och skrattar.

Nu satsar de på att få en framskjuten placering i Nybörjarträffen som klubben arrangerar i mitten av april. Nybörjarträffen är en riksomfattande tävling, men

som spelas lokalt, och som för många är det första steget till tävlingsbridgen.

Vann sin första tävling

Ett glatt gäng går steg 3. Här pratar vi med Gunnar Sundell som övar spelföring i sang. Efter avslutad nybörjarkurs förra våren fick han i födelsedagspresent en spelbiljett till Bridgefestivalen. Han berättar hur han reagerade:

– Vilket j-a ”attentat”! Jag kommer aldrig att gå dit och skämma ut mig, jag kommer ju vara sämst av alla.

Men han tänkte ett varv till.

– Äsch, nån gång måste ju vara den första tävlingen, så jag spelade. Sen blev jag chockad när resultatlistan presenterade – och vi hade vunnit! I min allra första tävling!

Annika Norström höll igång bridgen genom onlinespel under pandemin. Hon ger Örebrobridgen beröm:

– Här i Örebro är de duktiga på att få spelare i kurs och vi erbjuds även många speltillfällen i anknötning till och efter kursens slut.

Under sommaren blir det ett naturligt avbrott i kursverksamheten. Klubbens utmaning blir nu att hålla adepternas bridgeläger vid liv över sommaren – och för eleverna att behålla bridgekunskaperna. Som tur är finns möjlighet till bridgespel på nära håll – Bridgefestivalen erbjuder spel i tio dagar!



Örebrobridgens har inte en utan fem kursledare. Fr v. Leif Andersson, Björn Forsberg, Annika Forsberg, Erik Spångberg och Micael Svensson.

Världsetta!

Vägrade
lämna
toaletten!

**Sverige har fyra spelare rankade topp-tio i världen!
Världsetta på damsidan är **Kathrine Bertheau**.**

Kathrine Bertheau satt som fem-åring på toaletten och vägrade resa sig – om inte mormor lärde henne spela bridge. Det gjorde tydligen mormor med den äran, för nu är Kathrine rankad etta i världen!

– För mig är bridge det ultimata kortspelet och det finns alltid något att lära sig, även för de bästa. Ibland blir jag förvånad att nya situationer dyker upp som jag aldrig tidigare reflekterat över.

Förutom spel på klubben minst två kvällar i veckan finslipar Kathrine tekniken med partnern. Bridge är ju ett parspel, så att bli samspelt med partnern ger fördelar.

– En av mina bridgepartners spelade jag med i 13 år – och det var en viktig faktor för vår framgång.

Kathrine, på bild här till höger, ingick i det svenska damlag som vann VM-guld 2019 och sedan försvarade titeln 2022.

– Att ta guld i VM känns fantastiskt! Det är kvittot på all träning som lagts ner under året.

En VM-turnering pågår i två veckor med inledande kvalificering och avslutande cupspel.



Vårt U26-lag i VM

Detta nummers landslagspresentation handlar om vårt U26-lag som är uttaget för att spela VM i Nederländerna till sommaren.

TEXT: JOHAN SYLVAN, STOCKHOLM FOTO: THOMAS WEDIN, SKÖVDE, ZACHARIAS KÄLLDÉN (MITT I) & WBF



Junior-VM spelas detta år i Veldhoven, Nederländerna 31/7-7/8. Juniorkapten Karl Asplund har tillsammans med trupperansvarig Johnny Östberg tagit ut följande lag att representera Sverige:

- Sanna Clementsson, Stockholm
Alexander Sandin, Uppsala
- Castor Mann, Stockholm
Erik Hansson, Helsingfors
- Ivar Lichtenstein, Stockholm
Harry Hjorth Warlenius, Stockholm

Uttagningskommittén valde denna gång att inte skicka ett lag i den yngre klassen U21 p g a en del avhopp. Istället kompletterades U26-laget med Ivar och Harry som annars hade varit givna även i U21. Om detta, alltså att inte skicka ett U21-lag till VM, har det varit en tämligen het debatt, inte minst på SBF:s anslagstavla. De beslutande kaptenerna vet naturligtvis vad de gör och kan givetvis inte torgföra alla turer, med tanke på de enskilda spelarnas integritet. Att sen vissa debattörer kräver full transparens om de olika skälen är naturligtvis enkelt när man själv varken har full insyn eller ansvar...

Som vanligt kommer nu en presentation av de uttagna spelarna baserat på intervjufrågor jag ställt samt en del egna tolkningar, då jag känner de flesta personligen.

Sanna Clementsson Stockholm

Sanna gick nybörjarkurs när hon var 13 år och har därefter varit fast i bridgens klor.

Att hon numera är sambo med Fredrik Nyström, bofast i vårt öppna lag, lär väl



inte minska hennes chanser att dominera dambridgen i världen under lång tid framöver.

Hon spelar med Alexander Sandin i juniorsammanhang och för tillfället med Kathrine Bertheau i damsammanhang. Kanske det blir mixedlandslaget med Fredrik så småningom också?!

Sanna spelar live ett par gånger i veckan. Hon undviker om möjligt spel på nätet, nu när pandemin är över (?). Däremot budtränar hon gärna på BBO minst en gång i veckan.

Sanna är inne på sjunde terminen på läkarprogrammet och har därmed omkring två år kvar till examen.

Potatis i alla dess former, kött och rödvin är favoritmåltiden, men även ett glas mjölk slinker ner för att få ett komplett näringsintag.

Sanna spelar även fiol och tycker om att läsa. Hur hon hinner med allt är en gåta, men hon är ju än så länge ung och frisk ...

Hon presterar ofta bra under stress och när det är viktigt, men hon känner att det ibland kan vara svårt att ta tillvara på motståndarnas misstag. (Hon tror väl inte de kan vara så korkade...).

Sannas närstående (t ex pappa Jan, mamma Bonnie och Fredrik) tycker att hon är en hopplös tidsoptimist. Med tanke på allt hon vill hinna med, kan jag bara hålla med...

Meritlistan är redan diger med bl a dubbelt guld i Venice Cup (VM för damlag), guld i Mixed-EM, Junior-VM och Junior-EM.

Musikintresset är stort och klassisk musik och musiker är favoriterna.

Victor Mollo är med tanke på Sannas stora humor givetvis favoritbridgeförfattaren – och han skriver verkligen underhållande bridgeböcker.

Att spela mycket med och mot bra spelare, även om man inte måste bli bäst, är en nyckel för framgång. Huvudsaken är dock att man har roligt (en ren lögn givetvis, vad gäller henne själv), är Sannas avslutande råd till oss alla.

Harry Hjorth Warlenius Stockholm

Harry började sin bana på juniorfredagsbridgen på BK S:t Erik och spelar för närvarande med



Ivar Lichtenstein. De går även i samma klass på gymnasiet, så det blir säkert mycket bridgesnack under lektionerna.

Han spelar både live och online, nästan varje dag, och därutöver tränar han också mycket på budsajten Cuebids. Några direkta framtidsplaner framkommer inte, mer än drömmar om nya guldmedaljer givetvis.

Förarintyg för båt har han skaffat. Det är alltid bra att ha en "försäkring" om man inte blir bridgeproffs, resonerar han.

En av Harrys förebilder är Matteo Nordqvist, 13 år och troligen Sveriges mest beroende bridgespelare och som spelar dygnet runt.

Kinesisk mat från Sichuan-köket nersköljt med öl och/eller kaffe är Harrys favoritmåltid.

Morgontrött är han ofta. En god egenkap är att han klarar av att ha tråkigt. Jag undrar hur många som klarar det lika bra?

Punk och Heavy Metal är favoritmusiken och *The Rodwell Files* favoritbridgeboken.

Att spela mot bättre spelare och gå igenom brickorna efteråt råder han alla juniorer – och även äldre som vill avancera. Har vi hört det förut?



Erik Hansson Helsingfors

Erik fastnade för bridge när hans far tvingade med honom på en bridgekurs när Erik var 13 år. Redan året efter hade han en plats i U16-laget.

Nuvarande partner sedan tio år är Castor Mann och Erik spelar några gånger i veckan utöver budträning på Cuebids.

Erik är utbytesstudent i Maastricht, där han läser ekonomi, och målet är givetvis JVM-guld detta år.

Norrbaggen Christian Bakke är en stor förebild för Erik.

Tikka Masala med öl är favoritmåltiden. Aktier och basket, både som spelare och domare, är två av hans hobbyer utöver bridgen.

Han har redan Junior-EM- och Junior-VM-guld och fler lär väl komma...

Allt annat än techno går an vad gäller musik och Nilssands bridgeböcker tillhör favoriterna.

Eriks råd till nya bridgespelare var så bra att jag citerar det i sin helhet: "Fokusera på att bygga upp ett bra partnerskap. Det är lika viktigt som ett förhållande!"

Alexander Sandin Uppsala

Redan vid sju års ålder började Alexander att spela bridge. Det var när hans mamma höll en bridgekurs för barn. Han spelar för närvarande med Sanna Clementsson.

Alexander spelar live två gånger i veckan och på nätet minst en gång. Enligt egen uppgift tränar han för lite...

Han pluggar till civilingenjör på teknisk fysik i Uppsala och ämnar fullfölja studierna.

Han dricker gärna öl eller vatten och är glad så länge han slipper blodpudding.

Studentlivet i Uppsala lockar givetvis när han inte spelar bridge eller pluggar.

Alexander är snabbtänkt, men ibland har han svårt att släppa gamla brickor som gått snett.

Meriter hittills är bl a JVM-guld för lag, JVM-silver för par och JEM-guld för



lag, men mer lär komma...

Han påstår sig inte ha läst en enda bridgebok, så gissar att han lyssnar på ljudböcker istället!

Spela mycket med och mot bra motstånd är hans avslutande, föga originella, råd...

Castor Mann Stockholm

Castor började 2013 att spela bridge med sin pappa. Sedan många år spelar han tillsammans med Erik Hansson i landslagssammanhang.

Han spelar ett par gånger i veckan och tränar flera gånger i veckan, så han är uppenbarligen en träningsprodukt...

Målet är givetvis att ta VM-guld. Han vill gärna kunna kombinera programmering och bridge som levebröd. Därför pluggar han på KTH och jobbar som bridge lärare...

Han tycker att Simon Hult är cool!

Hamburgare och vatten slinker allt som oftast ner när han är hungrig.

Som svaghet uppger han, att han har en tendens att prokrastinera – och uppmanar läsarna att ta reda på vad det betyder...

VM-guld för U21, dito VM-silver samt EM-guld är de bästa resultaten hittills.

Vad gäller musik gillar han sånt som låter bra! Genialiskt!!

Bridge in the Menagerie av Victor Mollo är såklart favoritbridgeböckerna.

Castors råd till bridgespelare är att spela bridge. Även det låter genialiskt...



Ivar Liechtenstein Stockholm

Ivar började i likhet med mig själv spela bridge i sjuan, så han har stolta traditioner att leva upp till...

Nuvarande partner är Harry Hjort-Warlenius och man ser dem båda dagligen på St Erik. Antingen spelar de – eller så analyserar de någon bricka.

Han tränar givetvis också på Cuebids! Framtidsplanerna är inte helt oväntat... bridge, bridge och åter bridge.

Han pluggar natur och går ut denna termin.

Bridgeförebilden är Matteo Nordkvist.

Utöver bridgen tycker han om att spela beachvolleyboll. Även i den sporten spelar man två mot två.

Ivar spelar stabilt men är dålig på att straffdubbla, enligt egen utsago.

Han har guld i U21-VM och är regerande juniorsverigemästare.

The Art of Declarer Play av Tim Bourke och Justin Corfield är senast lästa bridgebok, vilken han varmt rekommenderar.

Ha kul och våga! Det är hans motto. Våga spela tävlingar och var inte rädd för att fråga bättre spelare att spela med dig, är hans avslutande goda råd.



Guldminnen från förr

VM-guld för U21 2018. Fr v Tom Gärds (coach), Alexander Sandin, Teo Bodin, Castor Mann, Erik Hansson, Sanna Clementsson, Lars Nilsson (maskot) & Martin Löfgren (kapten).



Vana veteraner vann

För det svenska veteranlandslaget väntar i augusti VM i Marrakech, Marocko. En uttagningstävling anordnades för att få fram det svenska laget, vilket kompletterades med ett par som kaptenen valde.



TEXT: JOHAN SYLVAN, STOCKHOLM FOTO: CARINA WADEMERK, LIDINGÖ & AMELIE SYLVAN, STOCKHOLM

I slutet av februari spelades den avgörande uttagningstävlingen för veteranlag till VM i Marocko i augusti.

Uttagningen startade ca en månad tidigare med fem peppade lag, varav de två främsta spelade en avgörande match. I pottten låg VM-biljetter för det vinnande laget. Kapten Olle Wademark skulle sedan fritt välja ett tredje paret, men som inte behövde plockas ur det förlorande finallaget.

De lag som skulle mötas i den avgörande matchen var lag *Narre* med PG Eliasson–Gunnar Elmroth och Björn Wenneberg–Göran Selldén samt lag *FD* (som kan stå för Före Detta, Fina Deltagare, Fixar Detta m m m m...) med Henrik Wegnelius–Göte Berntsson och Mårten Gustawsson–Johan Sylvan.

Dock fick Göran Selldén förhinder, då han blev akut sjuk och tillfälligt var tvungen att läggas in på sjukhus. Anders Morath fick hoppa in som reserv, med förbehållet att Göran skulle tas ut om *Narre* vann matchen.

Matchen spelades över sex segment om 16 brickor vardera, fyra på lördagen och två på söndagen.

Narre rivstartade och ledde med 57 (!) imp redan efter första segmentet, varefter lag *FD* tog tillbaka det mesta i segment två. Inför segment tre ledde *Narre* med 17 imp. Segment tre och fyra resulterade i ytterligare imp för *FD* så efter lördagens spel ledde *FD* med 26 imp.

Lag *Narre* tog in en (hel) imp i det femte segmentet, så inför det sjätte och avgörande segmentet ledde *FD* med 25 imp. Det var en stabil, men på inget sätt en säker, ledning.

Det fanns mycket substans i de sista 16 brickorna. *Narre* lyckades bättre på ett antal brickor, så när slutsignalen gick visade det sig att de vänt till seger med ynka 3 imp!

Som vanligt kunde man nöjt sig med att spela en bricka...



Upptill: Lag *Narre* med fr v Gunnar Elmroth, Göran Selldén, PG Eliasson och Björn Wenneberg. Nedtill: Lag *FD* med fr v Mårten Gustawsson, Johan Sylvan, Henrik Wegnelius och Göte Berntsson.

Det var en välförtjänt seger även om spelet var ojämnt från båda lagen, vilket man kan konstatera med tanke på de stora svängningarna i matchen.

Kapten Wademark valde att komplettera lag *Narre* med Mårten Gustawsson och Johan Sylvan. Det får man säga var ett bra val, åtminstone för mig personligen!

För de som orkat läsa så här långt i hopp om att få en bricka kommer nu belöningen.

Bricka 22 från andra segmentet såg ut på följande sätt:

	♠ 7 5	♠ E 8 4 3 2
♥ 5 2	♥ E K D kn 8 7 4	♥ 3
♦ 3 2	♦ D 10 8 6	♦ K kn 9 7 5 4
♣ K D kn 9 4	♣ –	♣ 5

N
 S
 V
 W

♠ kn 6	♠ 10 9 6
♥ E	♥ E 10 8 7 6 3 2

Där *FD* satt Nord-Syd gick det lugnt till. Syd öppnade med spärrbudet 3♣ varpå



Anders Morath (t v) hoppade in med äran när Göran Sellén inte kunde delta och bidrog till VM-biljetter för lag Narre.

Nord-Syd fick behålla 4♥ utan att Öst-Väst kom in i budgivningen. Det var elva enkla stick, så +450 till Nord-Syd.

Vid det andra bordet gick det betydligt vildare till. Syd öppnade med 2♣, naturligt, visandes ca 10-15 hp och minst

fem klöver. Nord hoppade nu till 3♥ som var utgångskrav med minst sexkortsfärg.

Mårten Gustawsson, som satt Öst och var förhandspassad, hade nu två tillgängliga bud för att visa sin fina fördelningshand, 4♥ som borde visa lika längd

eller längre spader samt 4♣ som borde visa längre ruter. På Östs 4♣ hade Syd ett enkelt 4♥ men nu gick Väst inte att stoppa... 4♠ följdes av Nords 5♥ och efter två pass bjöd Väst även 5♠.

Efter ytterligare två pass fick Syd ett svårt läge. Troligen går både 5♠ och 6♥ straff, men båda kontrakt kunde ju stå! Så Syd tog en rimlig "försäkring" med 6♥. Väst som hade full kontroll på klöverfärgen dubblade, mest för att partnern inte skulle bjuda 6♠. Mårten spelade ut spaderess, så kontraktet gick en snabb straff för 100 till FD och en bra brickvinst.

Tyvärr för FD räckte inte just den här brickan, eftersom det spelades ytterligare 95 brickor...

Sammantaget var det en trevlig och välskött tävling där inga domslut eller långsamt spel påverkade utgången!

Jag önskar det uttagna VM-laget lycka till i augusti! Målet är som vanligt medalj – och helst av ädlaste valör!

ALLT I BRIDGE

FESTIVALERBJUDANDE PÅ BRICKLÄGGNINGSMASKINER

Duplimate är de brickläggningsmaskiner som används internationellt vid EM, VM och OS. Det är inte någon slump att dessa maskiner används när det verkligen gäller. De är driftsäkra, har lång livslängd och låga servicekostnader. En del modeller med mekanisk hastighet på 5 sek/bricka är imponerande, men i praktiken är det viktigare att det sällan blir stopp. Duplimate är underhållsfri!

På köpet får ni ett lika omfattande som användarvänligt programpaket. Ni kan skapa och ändra givar för alla ändamål och behov. Givarna analyseras automatiskt i bakgrunden medan ni lägger brickorna så att ni kan skriva ut givsamlingar med såväl optimala som spelbara kontrakt. Erbjudandet i år gäller ett begränsat antal maskiner.

BRIDGEFESTIVALPRIS:

36.900:– (Ord. pris 41.000:–)



DUPLIMATE MKVI

Vill ni köpa brickor och spelkort så rabatteras givetvis även dessa vid köp av maskin.

På www.bridgeforlaget.se finner ni mer information om våra brickläggningsmaskiner köpvillkoren.

Erbjudandet gäller så länge lagret räcker, dock längst t o m 2023-08-31.

Dessa modeller finns till försäljning:
Demo-maskin MK 4 **36.900:–**
Ny MKVI **36.900:–**
(Båda maskinerna ord. pris 41.000:–)



www.bridgeforlaget.se

INTERNET www.bridgeforlaget.se GRATIS TELEFON 020-52 13 13 MAIL order@bridgeforlaget.se

Spelar kvinnor bridge lika bra som män?

Det finns ytterst få damer i världstoppen. Varför är det så? Zia reflekterar över orsakerna.

TEXT: ZIA MAHMOOD, LONDON

Jag åberopar det femte tillägget till den amerikanska konstitutionen – om rätten att förbli tyst – och citerar amerikanske bridgestjärnan, Bob Hamman: ”Absolut inte!”

Faktum är, förutom en handfull spelare, så är inte de främsta damspelarna bland världens 100, eller inte ens de 200, bästa spelare. Visst, skulle man sätta samman ett lag av världens bästa damspelare skulle de ge ett lag med världens bästa herrar en match. Men... jag skulle sätta mina pengar på laget med samma kön som mitt eget.

Varför är det så? Jag vet egentligen inte – och har aldrig heller träffat på någon som kunnat ge ett tillfredsställande svar på denna invecklade frågeställning. Åtskilliga hypoteser har lagts fram i debatten och jag ska ge min syn på dessa.

Judit Polgár visar vägen

Det är inte många år sedan situationen var densamma i schack som i bridge – ingen kvinna bland topp-100 i världen. Ingen trodde att det heller skulle förändra sig. Så kom Judit Polgár, som raskt satte stopp för chauvinistiska myter: att kvinnor inte kan koncentrera sig lika bra som män och att kvinnor inte kan konkurrera med män. Jag tror att det snart kommer att dyka upp en motsvarighet till Judit inom bridgen som kommer att ändra många mäns uppfattning av kvinnliga bridgespelare.

Faktiskt har det redan skett. Josephine Culbertson blev av de flesta ansedd som bättre bridgespelare än sin äkta partner Ely och hon klassades som en av världens tio bästa spelare när det begav sig. Helen Sobel blev av många betraktad som världens bästa bridgespelare när hon var på toppen av sin karriär.

Det är en historia om Helen som jag tycker mycket om. Hon spelade med le-



Judit Polgár.

gendariske Charles Goren i en viktig turnering, då en bakspelare frågade henne hur det var att ha en så duktig partner. ”Varför frågar du inte Charles?” svarade Helen sött.

Chauvinismen bakom frågan är tyvärr typisk för manliga bridgespelare. Alvin Roth, den kände amerikanske bridgespelaren och teoretikern, hade ett mångårigt framgångsrikt partnerskap med Barbara Rappaport. Men Roth hade en skarp tunga och auktoritär framtoning som distraherade Barbara. Hon brukade därför be honom lova att inte säga något när de spelade tillsammans.

Vid ett tillfälle la Alvin ner träkarlen och iakttog Barbara medan hon la upp sin spelplan. Innan hon begärt träkarlens första kort började Alvin skrika åt henne, så till den milda grad att Barbara avvek från bordet. Senare frågade hon vad hon hade gjort för att provocera fram hans ti-

rad utan att hon spelat ett enda kort. ”Jag kunde se vad du tänkte spela!” svarade Alvin.

Kvinnor inte lika målmedvetna?

Det kan ligga någon sanningshalt i att kvinnor inte bryr sig om att vinna lika mycket som män gör. Förvisso har jag väldigt sällan träffat kvinnliga spelare som framstår som motiverade, lika fanatiska och lika målmedvetna i sin jakt på seger som de ledande männen. Om det beror på att de inte bryr sig lika mycket, eller för att de inte ges samma möjlighet att öppet visa upp egenskaperna hos en extrem tävlingsmänniska vet jag inte. Jag är ingen psykolog.

Kvinnor har sitt eget världsmästerskap, och överallt där tävlingsbridge spelas finns det separata turneringar bara för kvinnor. Jag har hört det sägas att damturneringar faktiskt är skadliga för utvecklingen av kvinnors bridge; argumentet är att de bästa kvinnliga spelarna kan bli världsmästare enbart genom att slå andra kvinnor, så de har inget incitament att tävla mot män i öppna turneringar.

Detta argument kan också innehålla ett korn av sanning. Det finns förstås många sporter där könsuppdelning är nödvändig för att få en meningsfull tävling – kvinnor kan helt enkelt inte springa lika snabbt som män t ex. Men det kan vara så att vi genom att skapa en liten damm där kvinnor kan vara stora fiskar har förhindrat dem från att bli blodtörstiga hajar.

Vad som är säkert, är att många manliga toppspelares nedlåtande attityd till dambridge inte hjälper. Det får kvinnor att känna sig som andra klassens medborgare, och jag tror att det är det största hindret som en bridgemotsvarighet till Judit Polgár måste övervinna.



Fråga Daniel

Daniel Gullberg svarar på läsarnas frågor.
Alla frågor skickas till bridge@svenskbridge.se!

TEXT: DANIEL GULLBERG, HÄGERSTEN ILLUSTRATION: ARNE LARSSON, SUNDSVALL



Hur ska en Acol-tvåa se ut?

Vi är fyra kompisar som spelar då och då hemma hos varann. Vi spelar med Acols tvåöppningar. Tyvärr är vi ofta oeniga om hur en sådan ska se ut.

Nu senast öppnade min partner med 2♥, med följande kort:

♠ E1054	♥ EKDKn765	♦ –	♣ 74
---------	------------	-----	------

Själv hade jag:

♠ D	♥ 2	♦ ED764	♣ ED10862
-----	-----	---------	-----------

Jag satte oss helt felaktigt i 6NT. Jag var i den tron, att ett öppningsbud med en Acol-tvåa skulle innebära lite allmän styrka också. Har jag helt fel?

Handen som jag skisserat tycker jag lämpar sig bättre för följande budgivning:

SYD	VÄST	NORD	ÖST
		1♥	pass
2♣	pass	4♥	pass

Vad tycker ni på BRIDGE?

Ett till problem inträffade den kvällen. Budgivningen påbörjades så här:

SYD	VÄST	NORD	ÖST
		pass	pass
1♣	pass	1♥	pass
2♠	pass	2NT	

Är 2NT efter den budgivningen krav i modern bridge? Eller visar det avlägg och ca 6 hp?

Hoppas bli upplyst

Daniel svarar

Jag kan inte mycket om Acols tvåöppningar, så jag har rådfrågat en engels-

man. En tvåöppning i Acol bör ha mer allmän styrka än den här handen. Det stämmer att man med bra fördelning och bra färger kan rabattera styrkan en del, men inte fullt så mycket som detta. Man bör ha åtminstone cirka 18 hp. Som du föreslår kan man med denna hand istället inleda med 1♥ och sedan bjuda 4♥ nästa gång (eller introducera spaderfärger).

I ditt andra exempel tycker jag, att ett hopp till 2♠ ska etablera utgångskrav och då är 2NT så klart *inte* passbart. Spelar man så, bör hoppet till 2♠ också innebära minst cirka 18 hp, och tanken är att det räcker med 6 hp för svarshanden för att bjuda utgång.

Ordning och uppförande

Om måndagarna brukar jag spela par-tävling med samma partner, på samma tid och på samma klubb. Ibland händer det att jag får påpekande, om att jag är oartig. De menar att jag inte hälsar när "nästa par" slår sig ner vid bordet, där min partner och jag redan sitter inbegripna i någon diskussion. Jo, hälsar gör jag men kanske inte direkt. Först avslutar jag samtalet med min partner.

Har jag inte åtminstone några sekunder på mig, säg 10 eller möjligen 20, beroende på omständigheterna, att hälsa? Eller är jag av artighets- och eller bridge-etikettsskäl tvingad att avbryta samtalet direkt för att hälsa?

Martin Artman

Daniel svarar

Själv tycker jag det är trevligt att hälsa direkt. Givetvis ska man få avsluta sin mening först. Är diskussionen inte färdig kan man fortsätta efter hälsningarna. Om man någon gång råkar hälsa lite sent är det så klart inte hela världen.

Det verkar dock som att det på denna klubb uppfattas som extra viktigt att hälsa, eftersom du fått påpekanden. Då kanske man får anstränga sig lite för att hälsa direkt.

Får jag öppna med 2♣?

Jag vågar mig på en nybörjarfråga.

Jag sitter Väst med 14 hp och sex klöver. Syd, som är giv, passar. Jag vill öppna budgivningen med 2♣. Är det tillåtet?

Svante

Daniel svarar

Det är tillåtet, men inte rekommenderat. I de flesta system är 2♣ ett starkt bud som lovar minst 20 hp och ibland ännu mer. Med din hand öppnar man istället med 1♣. Varför jag säger att det är tillåtet, är för att man får bjuda vad man vill. Öppnar du med 2♣ kommer din partner att bli lurad och förvänta sig en mycket starkare hand hos dig. Det kommer säkerligen att bli en dålig bricka, då ni riskerar att hamna alldeles för högt.

Det finns även system där 2♣ är det korrekta öppningsbudet på din hand. Då har man lagt det starka budet någon annanstans, t ex i 1♣. Men detta brukar inte vara det första system man lär sig.

Hur hitta olika tävlingar?

Är det möjligt att på förbundets hemsida söka fram samtliga silvertävlingar i landet eller distriktet för en specifik dag eller vecka? Går det på samma sätt att söka efter alla bronstävlingar en viss dag?

Om det är möjligt, berätta gärna hur!

Tore

Daniel svarar

Man kan se alla tävlingar i ett distrikt genom att på www.svenskbridge.se gå till *Förbund* → *Välj förbund* → *Tävling* → *Kalender*. Där kan man välja dag (eller vecka/månad/år) och se vilka tävlingar som arrangeras. Möjlighet finns också att filtrera och endast t ex visa silvertävlingar, handikapptävlingar, simultantävlingar, m m. På ett liknande sätt går det att se tävlingar som arrangeras av förbundet, genom att direkt från startsidan gå till *Tävling* → *Kalender*. Det går inte att se allt i hela landet på en och samma gång.

Läs sitsen rätt!

Kortläsning är en viktig del i framför allt spelförarens arsenal för att om möjligt spela hem sitt kontrakt. Budgivning, utspel och tidigare motspel är viktiga komponenter i denna svåra konst.



TEXT: JOHAN SYLVAN, STOCKHOLM FOTO: AMELIE SYLVAN, STOCKHOLM

Spelföringen och färgbehandlingarna kan utföras helt olika, beroende på hur man som spelförare tror att det sitter baserat på bland annat ovanstående omständigheter.

Detta nummers giv bör spelas på olika sätt beroende på hur motspelet går. Jag ska försöka förklara hur man kan tänka, för att skapa sig en bild över motståndarnas händer med hjälp av de ledtrådar som finns.

Handen

Du tar som Syd, med ingen i zonen, upp följande hand:



Budgivningen

Väst öppnar i första hand med 3♠. Detta är ett spärrbud som i lika zon ofta innehåller en sjukortsfärg under öppning. Din partner (Nord) kliver nu in med 4♣. Som ni – och många andra par numera spelar – är det ett konventionellt bud, *Non Leaping Michaels*. Det visar minst fem kort i bjuden lågfärg, här klöver, och minst fem kort i den andra högfärgen, i detta fall alltså hjärter. Dessutom visar det normalt sett ungefär en öppningshand.

Du har nu naturligtvis fantastiska kort. Om partnern har så lite som



hänger ju lillslam bara på att klövern ska sitta jämnt eller att Öst har minst tre hjärter ifall han har fyra klöver.

Storslam, däremot, lär bli svårt att bjuda med säkerhet, så du nöjer dig med att omedelbart hoppa till 6♥. Du lämnar därmed inte heller ut några ytterligare upplysningar till motspelarna.

Kontraktet blir alltså 6♥ med dig som

spelförare efter denna korta, men ack så händelserika, budgivning:

SYD	VÄST	NORD	ÖST
6♥	3♠ pass	4♣ pass	pass pass

Utspelet

Väst spelar ut ruteress.

Träkarlen

Din partner lägger upp sina kort och du kan överblicka följande:

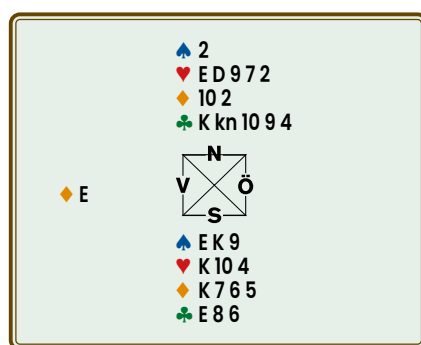

Partnern har en absolut minimihand och du behöver lösa både trumfen utan tapp och gissa vem som har klöverdam.

Väst fortsätter med mera ruter och Öst sätter i ruterknekt. Du tar förstås för ruterkung och ska nu försöka ta resten.

Spelplan

Du måste först lösa trumfen utan tapp och därefter gissa var klöverdam sitter.

Hur vill du hantera trumffärgen?

Det normala när du saknar fem trumf är att du toppar färgen om du förfogar över såväl ess, kung och dam. Ska vi göra det här?

Du vet att Väst har minst sex spader, troligen sju. Därför har han troligen högst två hjärter – och om Öst har fler hjärter än Väst är sannolikheten större

att han Öst har hjärterknekt. Du bestämmer dig därför för att maska ut Östs eventuella kn-x-x-x i hjärter. Så du tar hjärteress och alla bekänner. Du spelar därefter hjärtertvo och maskar med hjärtertvo, när Öst lägger låg hjärter. Efter en kort paus, som känns som en evighet, sakar Väst nu en låg spader. Så långt är allt bra. Du tar även ut hjärterkung.

Du vet nu att Väst har sex eller sju spader samt en hjärter och minst två ruter. För att se om Väst har fler ruter stjäls du nu en ruter på bordet. Väst sakar då ytterligare en spader. Du drar med hjärterdam ut Östs sista trumf medan Väst sakar mera spader.

Nu börjar du få ordentlig koll på Västs fördelning. Med säkerhet vet du att Väst har nio eller tio kort som inte är klöver (sex-sju spader, en hjärter och två ruter). Han har alltså tre eller fyra klöver mot Östs en eller två. Oavsett vilket är Väst

Kom ihåg!

1 Räkna ut hur det sitter – och gör gärna en grov bild redan under budgivningen.

2 Utspelet kan ge viktig information om motståndarnas händer.

3 Utforska så mycket det överhuvudtaget är möjligt hur det sitter i de motspelarnas andra färger innan du måste behandla den kritiska färgen.

Artikeln är baserad på Johan Sylvans blogg: <http://sylvanbridge.se/blog/>

stor favorit att ha klöverdam. Du går därför in på handen med klöveress och maskar därefter med klöverknekt. När Öst bekänner med en hacka kan du göra anspråk på resten av sticken, eftersom Väst bara har klöverdam kvar. Du går alltså hem i ditt kontrakt.

Hela sitsen var:

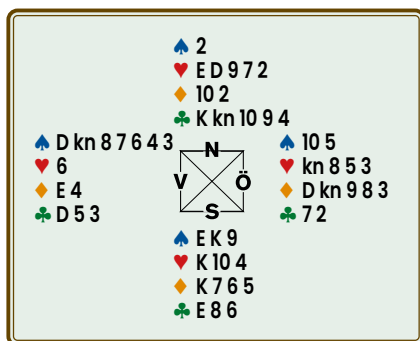

Annat utspel

Antag att Väst vänt med en låg hjärter efter ruteress i utspel. Du får senare i spelet reda på att Väst har tre hjärter och två

FAKTA – LEAPING MICHAELS

Det kan vara svårt att hinna visa tvåfärgshänder efter motståndarnas svaga tvåöppning. Efter 2♥ eller 2♠ av en motspelare visar ett hopp till 4♣ eller 4♦ minst 5-5 i den bjudna färgen och andra högfärgen enligt *Leaping Michaels*. Normalt visar budet minst en bra öppningshand med hygglig färgkvalitet.

Det går även att använda samma mekanism efter spärröppning på treläget, s k *Non Leaping Michaels*, så att 4♣ eller 4♦ efter 3♥ eller 3♠ visar 5-5 i bjuden lågfärg och andra högfärgen.



ruter. Eftersom du då kan räkna in minst elva av hans kort utöver klövern (sex-sju spader, tre hjärter och två ruter) vet du att Öst nästan säkert har klöverdam. Så då spelar du istället omedelbart klöverknekt runt (om Öst inte täcker) för att gardera att Öst har D-x-x-x i klöver.

Just i detta fall hade motspelarna inget att sätta emot eftersom du *visste* hur många kort Väst hade i de olika färgerna. Ibland kan dock motspelarna lura dig genom att bekänna med onödigt höga kort, så att du tror att de låga återstående korten sitter hos hans partner.

SM LAG MIXED 2023

MED FALKENBERGSVECKAN 15-19 JULI

PROGRAM

LÖRDAG 15 JULI

09.45 – 10.00 Samling och allmän information.
10.00 – 20.30 Seriespel eller Gröna Hissen med slutspel*, beror på antalet lag.

SÖNDAG 16 JULI

10.00 - 20.10 För hela dagen gäller fortsatt seriespel eller finalspel. Vid ≥ 15 gäller finalspel.
10.00 – 12.30 Ev. kvartfinal, 2 x 10 brickor.
12.40 – 13.40 Lunchpaus.
13.40 – 16.40 Ev. semifinal, 2 x 10 brickor.
16.40 – 17.10 Paus.
17.10 – 20.10 Ev final och 3/4-plats: 2 x 12 brickor.
20.30 Prisutdelning.

* Vid GH och slutspel kan utslagna lag fritt spela vidare i söndagens lagtävling som arrangeras parallellt.

Startavgiften 1600kr/lag ska vara betald via Swish tel. 072-644 96 60 senast söndag 9/7.

Lag som spelar blir utslagen vid GH-spel kan spela vidare i söndagens lagtävling, utan att erlagga startavgift.



SNABBFAKTA

Info./frågor: Suzanne, sle@svenskbridge.se
Tävlingsledare: Philip, philipberggren@live.se
Sekretariat: Jan-Inge, janne.troedsson@gmail.com
Spellokal: Falkhallen, Nyhemsplan 1, Falkenberg (mitt i centrum)
Anmälan: www.svenskbridge.se/kalender/146183
Regelverk: Se SBF:s hemsida.

Ett steg i taget

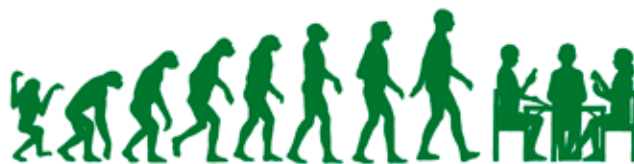

Vill du testa dig själv? Här tar vi ett steg i taget. Stanna till när en fråga dyker upp. Gå sedan vidare när du tror dig ha det rätta svaret. Lycka till!



TEXT: MAGNUS LINDKVIST, THAILAND ILLUSTRATION: DICK HOLST, HALMSTAD

Den här gången ska vi titta på ett antal spelföringar där det finns goda möjligheter för hemgång. I alla fallen gäller det att hitta en extra chans.

♠ E 4 3
 ♥ 8 7 4
 ♦ E K kn 10
 ♣ D 9 3

♥ 2

N
 V X Ö
 S

♠ K D kn
 ♥ E 3
 ♦ 8 7 6 3
 ♣ E kn 10 5

Mot 3NT spelar Väst ut hjärtertvå, som visar ett udda antal kort i färgen. Öst spelar hjärterkung i första stick.

Hur planerar du att ordna hemgången?

Du har sju säkra stick och kan ordna hemgången genom att antingen maska i ruter eller i klöver. Misslyckas masken du satsat på kommer dina motståndare att kunna hämta hem fyra hjärterstick och då går du straff.

Vilken mask väljer du?

Har du bestämt dig för att maska i klöver eller ruter?

Du bör kombinera dina chanser! Det gör du genom att inleda med ess och kung i ruter. Skulle damen trilla har du nio stick. Gör den inte det tar du din andra hemgångschans och maskar i klöver.

Just den här kortkombinationen i klöver är lite intressant:

♣ D 9 3

N
 V X Ö
 S

♣ E kn 10 5

För att göra det enkelt för dig bör du inleda med nian från bordet. Om masken lyckas fortsätter du med damen – och kan på så sätt maska ut Östs kung även om han har fyra eller fler kort i färgen.

På aktuell bricka var det inte så viktigt, eftersom du hade gott om ingångar till båda händerna i spader.

Det är dock bra att lägga sig till med rätt spelteknik

Du är nu som Syd spelförare i 6♠ och och får ruterätta i utspel. Du har dessa kort:

♠ E D 10 7 6 2
 ♥ 6 3
 ♦ K D 7
 ♣ 8 2

♦ 8

N
 V X Ö
 S

♠ K kn 9 8 3
 ♥ K 4
 ♦ E kn 6 2
 ♣ E D

Hur lägger du upp spelföringen?

Den inledande analysen ger att du har elva säkra stick och kan få ditt tolfte antingen genom att spela upp mot hjärterkung, och hoppas att Öst har hjärteress, eller satsa på en klövermask.

Vad väljer du?

Svaret är, att du ska göra båda sakerna!

Korrekt spelföring är att dra ut trumfen och sedan ta dina fyra ruterstick och saka en hjärter från bordet. Sedan går du in på bordet i trumf och spelar bordets sista hjärter mot handens kung. Om hjärteress sitter rätt har du hemgången klar. Skulle hjärteress visa sitta hos Väst får du förlita dig på en klövermask. Genom att spela så här får du dubbla chanser och ökar din hemgångschans från 50% till 75%.

Den här gången har du landat i 6♦ och har dessa kort:

♠ E K 6 3
 ♥ K kn 4
 ♦ D 8 7 3
 ♣ D 3

♣ kn

N
 V X Ö
 S

♠ 8 5 4
 ♥ E 7 5
 ♦ E K kn 9 6 2
 ♣ E

Väst spelar ut klöverknekt.

Hur planerar du att ordna tolv stick?

Du har elva säkra stick. Vad har du för möjligheter att få ett tolfte stick?

En chans är att maska i hjärter. En annan är att spadern sitter 3-3. Av dessa båda är det överlägset att först undersöka spadersitsen. Du kan alltid maska i hjärter senare, om det visar sig vara nödvändigt.

Vid bordet drog spelföraren ut trumfen och spelade sedan ess, kung och liten spader. Spadern satt inte 3-3 och senare försökte sig spelföraren på hjärtermasken, men även den misslyckades så slammem gick en straff.

Så här satt korten:

♠ E K 6 3
 ♥ K kn 4
 ♦ D 8 7 3
 ♣ D 3

♠ D 10 9 2
 ♥ 9 8 3
 ♦ 5
 ♣ kn 10 9 6 5

N
 V X Ö
 S

♠ kn 7
 ♥ D 10 6 2
 ♦ 10 4
 ♣ K 8 7 4 2

♠ 8 5 4
 ♥ E 7 5
 ♦ E K kn 9 6 2
 ♣ E

Hade spel föraren kunnat gå hem?

Ja, det finns ett sätt att spela hem 6♦. Kan du räkna ut hur spel föraren kunde gått hem med den aktuella kortsitsen?

Efter uttrufning fortsätter spel föraren med ess och kung i spader. Sedan spelar han klöverdam och sakar sin sista spader. Oavsett vad Öst nu spelar går kontraktet hem.

Om Öst haft en spader att spela, stjal spel föraren och klarar kontraktet med spadern 3-3 eller om hjärtermasken lyckas.

Genom att spela på det här sättet fick Syd en extra chans.

Mera slamspel. Nu är det 6NT som är uppgiften med spadertio i utspel.

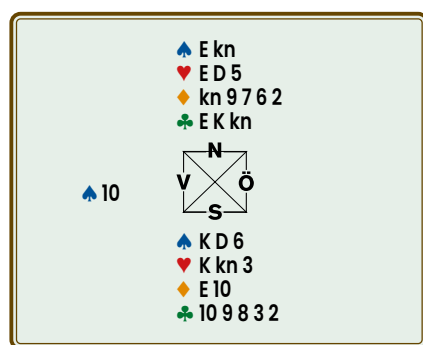

Hur planerar du att ordna tolv stick?

Här passar korten inte alls bra ihop. Era 20 hp i högfärgerna ger oturligt nog bara sex stick.

Med bara nio säkra stick måste spel föraren försöka ordna ytterligare tre stick – och de måste komma endera lågfärg.

Vad har du för möjligheter?

Den uppenbara chansen är förstas klöver. Om klövermasken går, och klövern inte sitter alltför ojämnt, får du de tre extra sticken du behöver.

Innan du spelar klövern bör du testa om du kan få stick i ruterfärgen. Det ser kanske inte alltför lovande ut, men du har ingenting att förlora på att göra det. Skulle det inte lyckas har du fortfarande chansen kvar, att maska i klöver.

Rätt spel föring är att vinna utspelet på bordet och sedan spela en ruter till tian. Det känns inte som en så bra chans, men skulle Öst ha både kung och dam i ruter kommer ruterfärgen att ge många stick. En annan chans är att Öst har K-x eller D-x i ruter. Då kommer du att få fyra stick i ruter.

Om du vinner sticket med rutertio är

hemgången klar – allt försvaret kan få för är klöverdam.

Om rutertio förlorar till en honnör vinner du nästa stick och spelar ruteress. Faller den kvarvande honnören har du 12 stick. Slutligen, om Öst spelar en ruterhonnör i andra stick vinner du med esset och spelar tian. Visar sig rutern sitta någorlunda jämnt har du på nytt hemgången klar.

Misslyckas du med att ordna fyra ruterstick får du förlita dig på klövern.

Rätt klöverbehandling är att lägga ner klöveress för att se om damen möjligen sitter singel. Gör den inte det maskar du med knekten.

Vi avslutar med ännu en slamgiv. Den här gången ska du försöka spela hem 6♥.

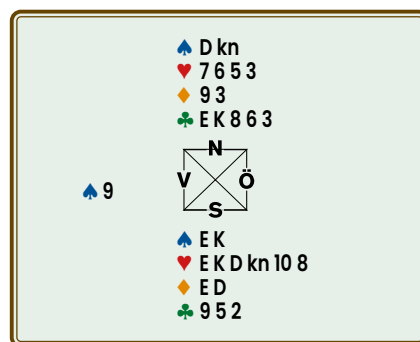

Väst spelar ut spadernio.

Hur planerar du hemgång?

Återigen passar inte korten särskilt bra ihop, men trots det finns det goda chanser att gå hem.

Med elva säkra stick behöver du bara ordna ytterligare ett för att klara hem din slam. Du har möjligheter i klöver, om den färgen sitter bra, och dessutom finns det en rutermask att slå.

Du vinner utspelet på handen och drar ut trumfen. Sedan tar du ut ditt andra spaderstick och spelar en klöver mot bordet. Väst bekänner med en hacka.

Vad spelar du från bordet?

Det korrekta är esset eller kungen.

Hur fortsätter du?

Sedan fortsätter du med en liten klöver. Om klövern sitter 3-2 är hemgången klar. Skulle det visa sig att Öst har fyrkorts klöver måste du förlita dig på rutermasken. Du klarar även ditt kontrakt om Öst har tian, knekten eller damen singel. T ex:

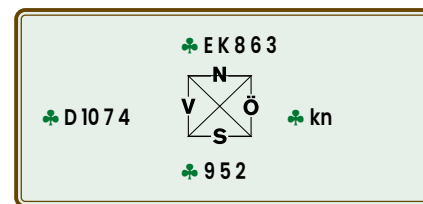

Du lägger klövernio i andra klöverronden och kan sedan maska ut Västs kvarvarande höga klöver.

Det är betydligt sämre att släppa det första klöversticket. Då vet du inte hur klövern sitter – och skulle Öst vända i ruter måste du gissa om du ska maska eller satsa på klövern. Dessutom klarar du inte hemgången om Öst har en ensam klöverhonnör som i exemplet ovan.

Om Nord bara hade haft hjärternio hade spelet varit enkelt, så länge klövern inte sitter 5-0. Då kunde du ha trumfat ut och bara gett bort ett klöverstick. Sedan kunde du godspela klövern med hjälp av en stöld och haft bordets hjärternio som en ingång. Detsamma hade varit fallet om du inte haft hjärteråtta. Då hade hjärtersju varit en ingång till bordet.

FRÅGA BRIDGE

Alla frågor om bridge, oavsett om de gäller budsystem, färgbehandlingar, böcker, berömda spelare eller annat skickas till Bridge.

Våga fråga! E-posta till bridge@svenskrbridge.se

Förklaringar av bud

Det har inkommit önskemål om att vi berättar om hur lagen hanterar en revoke. Ett annan läsare har bett oss klargöra hur vi ska förklara partners bud för motståndarna när vi är osäkra på budets innebörd.



TEXT: FREDRIK JARLVIK, MALMÖ FOTO: PETER VENTURA, KARLBO & CLAUDIO FOSSATI, ITALIEN

En läsare undrar hur vi ska förklara partners bud när vi är osäkra och inte har någon direkt överenskommelse.

Att förklara ett bud (eller hur man spelar ut och markerar) när man får en fråga kan tyckas vara ganska enkelt, men det är inte alltid så. Motståndarna har rätt att få veta vad vi vet gällande vårt system och vår samspelhet och det ska vi berätta om motståndarna frågar. Men ibland kommer det situationer där man inte har diskuterat läget med sin partner.

Hur ska man då svara så att motståndarna får den information som de har rätt till?

Många vill gärna vara så tydliga som möjligt och försöker förklara alla bud efter bästa förmåga. Och det är i grunden bra. Men ibland leder det till att man ger otydliga och kanske felaktiga förklaringar och att motståndarna kanske känner sig lurade.

Bridgelagarna säger, att när en spelare ska förklara betydelsen av partners bud (eller spelsätt) på en fråga från en motståndare, ska spelaren redogöra för all särskild information man har genom överenskommelser eller samspelhet med partnern. Man behöver inte avslöja slutsatser som man drar – tack vare eget bridgekunnande och erfarenhet i frågor som bridgespelare i allmänhet känner till. Man behöver heller inte berätta om vilka slutsatser man kan dra av de kort som man har på sin egen hand.

Viktigt är att man inte ska börja förklara ett bud om inte motståndarna har ställt en fråga. Är det något som man ska upplysa om inleder man först med att alertera partners bud. Och om motståndarna vill veta vad budet innebär så har den som står i tur att bjuda möjlighet att fråga om betydelsen. När motståndarna har ställt en fråga så ska man redo-



göra för de överenskommelser man har, både det system man spelar efter och de erfarenheter man har fått av att man har spelat tillsammans tidigare.

När man ger sina förklaringar så ska man undvika uttryck som ”borde visa”, ”jag tar det som”, ”tolkar det som” osv. Ganska ofta är det så, att man inte har diskuterat det uppkomna budläget, men har hamnat i andra liknande situationer. I de fallen ska man redogöra för den information man har. Då är det viktigt att man är så tydlig som möjligt om vad man har för överenskommelse och i vilka situationer man har diskuterat.

Exempel 1

SYD	VÄST	NORD	ÖST
1NT	D	2♥	

Nu minns jag inte, eller vi har inte bestämt något om hur vi gör efter en dubbling på 1NT.

Då kan en korrekt förklaring t ex vara: ”Vi har inte diskuterat något efter en dubbling, men vi har bestämt att i ostörd budgivning spelar vi med att 2♥ är överföring till 2♠. Det visar då minst femkorts spader.”

Om motståndarna frågar vidare, om vad du tror du, så ska jag *inte* svara hur jag tar det som eller hur jag tolkar budet. Om jag däremot tidigare har haft samma eller liknande budgivningar med partnern som gör att jag vet att det har samma betydelse som i ostörd budgivning. I de fallen så ska jag förklara det jag vet: – Det är överföring till 2♠ och visar minst femkorts spader.

I vissa situationer bjuder partnern ett bud som ni inte har bestämt något alls om eller att liknande läge inte har dykt upp tidigare. Då ska man inte börja gissa i sina förklaringar. I de situationerna bör du förklara budet: ”Vi har inte diskuterat budläget.” Men dessa situationer är förhoppningsvis relativt sällsynta.

Det är väldigt viktigt att när man ger sina förklaringar så ska man vara så noggrann som möjligt. Man får inte avsiktligt utelämna något som kan vara av vikt för motståndarna.

Exempel 2

SYD	VÄST	NORD	ÖST
1NT	pass	2♥	

Om 2♥ visar minst fem spader och part-



nern alltid måste bjuda 2♠, då kan man svara att det är "överföring". Men om partnern får lov att bjuda annat än just 2♠ bör man svara att 2♥ visar t ex "det visar minst fem spader". Kan det dessutom vara överföring till andra färger än spader så måste man säga detta. Man får inte utelämna någon information.

Exempel 3

Min partner öppnar med 3NT som jag med säkerhet vet att vi har bestämt att det visar genomgående lågfärg, alltså minst en hand som

♠ 62 ♥ 84 ♦ 64 ♣ EK Dkn 752

Jag har

♠ kn 10 5 4 3 ♥ 3 2 ♦ KD 3 ♣ K 9 8

och ser på min hand att min partner inte har det som systemet säger. Ändå ska jag alertera 3NT och på en fråga svara att det visar genomgående lågfärg.

Min partner har glömt vårt system (kanske har partnern genomgående hjärter).

Man har rätt att bjuda fel! Oftast är det dåligt för oss, men ibland har man tur och får en bra bricka. Man får glömma sitt system och bjuda fel, men man är *alltid* skyldig att förklara de avgivna buden på ett korrekt sätt. Om en felaktig förklaring leder till att motståndarna blir lidande kan det bli ett fall för tävlingsledaren att reda ut.

En sak som är bra att tänka på är att man inte automatiskt måste fråga om ett bud så fort det alerteras. Det är först om det kan påverka ens bud eller spelsätt som man bör ställa sin fråga. Hamnar man i motspel mot ett kontrakt kan både utspelaren och utspelarens partner få fullständig information i samband med att första utspel sker med bildsidan neråt. Man får aldrig fråga om ett bud om enda avsikten är att försöka ge partnern information om sin hand eller visa intresse för en specifik färg. Inte heller får man fråga för att försöka få motståndarna att göra eller svara fel.

Revoke

Vi har fått en fråga om olika typer av revoke.

Det händer då och då att vi inte bekänner färg, trots att vi har kort i den spelade

färgen. Det händer oss alla, men då har vi gjort en revoke som samtidigt är ett regelfel och som måste rättas till på något sätt. Bridgens regler skiljer på "revoke" och "etablerad revoke".

Om reglerna för revoke kan vi läsa i lagbokens §61 och framåt.

Om man kommer på att man inte har bekänt färg innan man själv eller partnern har hunnit spela på i sticket efter, då är det en revoke, men den är inte "etablerad". Det innebär att man kan rätta till felet i tid. Man får byta ut det felaktigt spelade kortet och lägga ett kort i den spelade färgen. Det innebär samtidigt att det felaktigt spelade kortet blir ett "stort straffkort".

Hur ett straffkort ska hanteras finns beskrivet i lagbokens §50 och framåt. Det får vi titta på en annan gång.

Om man inte hinner komma på att man missat att bekänna färg i tid och jag eller min partner hinner spela ut ett kort i senare stick så innebär det att revoken blir "etablerad" och då gäller andra regler.

Man kan inte längre byta ut det felaktiga kortet utan måste spela vidare. Därefter är det tävlingsledarens uppgift att hjälpa till med att reda ut vad som händer.

När man ska rätta till en etablerad revoke använder man sig av automatisk kompensation.

- 1) Om den felande spelaren vann det stick i vilket revoken gjordes, överförs efter avslutat spel det stick i vilket revoken begicks till den andra sidan. Vann den felande sidan minst ett stick till efter revoken, överförs ytterligare ett stick till den andra sidan (dvs två stick överföres).
- 2) Om den felande spelaren (spelare och tråkarl räknas som olika spelare) inte vann det stick i vilket revoken gjordes, överförs efter avslutat spel ett stick till den andra sidan, om partnern vann sticket eller om den felande sidan vann minst ett stick efter revoken (dvs ett stick överföres).

Det finns situationer där en revoke inte innebär någon kompensation:

- 1) om den felande sidan varken vann revoketicket eller något efterföljande stick.

2) om det är en upprepade revoke i samma färg av samma spelare.
Lag 64C kan gälla.

3) om revoken gjordes genom att den felande underlät att spela ett kort som låg med bildsidan uppåt på bordet eller som tillhörde en på bordet upplagd hand, inbegripet ett kort från tråkarlens hand.

4) om revoken först påtalades efter det att någon i den icke-felände sidan bjudit på nästa bricka.

5) om revoken först påtalades efter rondens slut.

6) om revoken skedde i det tolfte sticket.

7) när båda sidor har gjort revoke på samma bricka.

Om ovanstående inte ger den oskyldiga sidan tillräcklig kompensation så ska tävlingsledaren utdöma korrigerad poäng för eventuell skada på g a revoken.

Man ska aldrig förlora på att motståndarna gör en revoke, men det innebär inte automatiskt att man tjänar någonting på en revoke som motståndarna gör.

Något man ska tänka på, när man tillämpar revokelagarna, är att det är stor skillnad på den felande spelaren och den felande sidan. Den felande sidan är den som har gjort revoken och dennes partner. Den felande spelaren är den som har gjort revoken. Om det är en spelförare som gör revoke på sin hand och samtidigt vinner sticket hos tråkarl. Då har den felande inte vunnit revoketicket utan det har den felandes partner gjort.

Som spelare behöver ni inte kunna allt om hur en revoke rättas till. Tävlingsledaren kommer att reda ut detta, men det enklaste är att vi alltid bekänner färg när vi kan!

KONTAKTA LK

Fredrik Jarlvik Malmö

Mailadress: f.jarlvik@gmail.com

Tel: 0705-49 78 29

Spelproblem för alla

LITELÄTTARE Två enklare spelproblem!

TEXT: PETER VENTURA, KARLBO



1

♠ D kn 8
♥ 5
♦ E 6 4 2
♣ E 7 6 5 4

♠ K
V N
S Ö

♠ EK 10 7 2
♥ E 7 6 3
♦ 8 5 3
♣ kn

SYD	VÄST	NORD	ÖST
1♠	pass	2♣	pass
2♥	pass	4♠	pass
pass	pass		

Syd visade upp hjärter som sidofärg. Två ess, bra spaderstöd och singel gjorde att Nord bjöd utgång hellre än att invitera med 3♠.

Utspel: ruterkung.

Hur vill du spela?

2

♠ K 10 2
♥ 8 6
♦ KD 4 3
♣ D 6 3 2

♠ 9 4 3
♥ K kn 10 9 7 5 4
♦ 5
♣ 10 5

♠ K
V N
S Ö

SYD	VÄST	NORD	ÖST
1♠	3♥	3♠	4♥
4♠	pass	pass	pass

Syd öppnade med 1♠ som visade fem kort. I glad zon försökte du försvåra motståndarnas budgivning, genom att spärra med 3♥. Nord kunde inte av egen kraft bjuda utgång och på 3♠ bjöd partnern 4♥. Spaderfärgen vinner ofta kampen, så även här då Syd avslutade budgivningen med 4♠.

Du satsar på att få en eller flera ruterstöder och börjar med ruterfem. Bingo! Partnern vinner stick ett med ruteress och spelar rutertvå till stöld hos dig.

Hur vill du fortsätta?

LITE KLURIGARE

Det gäller att vara rejält klurig för att klara denna giv.



TEXT: MAX ÖDLUND, ÅKERSBERGA

En nackdel med bridgen är att det är en ganska lång startsträcka. Det tar säkert ett halvår eller så bara att komma på banan. Jag minns fortfarande min lyckokänsla när jag förstod, känslan av att det här obegripliga spelet kanske inte var så omöjligt i alla fall. Den utlösande faktorn var denna sju-sångare.

♠ K
♥ EK
♦ EK D
♣ E D kn 10 9 8 7

♠ 10
V N
S Ö

♠ E D kn
♥ D kn 10
♦ kn 10 9 8 7 6
♣ 2

Jag ska inte förolämpa dig genom att tala om det rätta spelsättet. Jag nöjer mig med att säga att det alltid går hem, även med spaderutspel.

Lösningar för alla spelproblem finns på nästa uppslag!



LITESVÅRARE Mer utmanande spelproblem.

TEXT: PO SUNDELIN, STOCKHOLM



Väst är alltid spelförare på givarna, om inget annat anges. Ros, ris och förslag på nya knepigheter skickas som vanligt till posundelin@yahoo.se. Överraska gärna med några idéer!

Lite svårare 1

Med alla i zonen öppnade Syd med 3♦. Väst prövade lite försiktigt med 3NT, men Öst trodde att hans hand förmodligen skulle producera fler stick i 4♥ och hade metoder att överföra till det kontraktet.

Det hade säkert lönat sig att straff-dubbla 3♦, men nu gällde det alltså 4♥.

Nord inledde med sin singelruter, kunde stjäla stick tre och vände med trumf som alla bekände på. Alla bekände även på nästa trumf.

♠ EK 10
♥ EK
♦ D 9 2
♣ EK kn 10 9

♠ K
V N
S Ö

♠ kn
♥ D kn 10 5 4
♦ 5 4 3
♣ 8 7 6 5

Det är din tur!

Lite svårare 2

Syd inledde med 1NT, 12-14 hp. Väst (du) bjöd 2♠ och efter Nord's pass och Öst's 3♠ höjde du till utgång.

Nord spelade ut hjärter två (lägsta från tre eller fem) till Syds kung.

♠ EK kn 9 8 2
♥ E kn
♦ D
♣ 9 8 5 3

♠ K
V N
S Ö

♠ 6 5 4 3
♥ 7 3
♦ E kn 7 3
♣ K 10 2

Ser du några hemgångschanser?





LITELAGOM Här följer tre lagom svåra testspel i lagtävling.

TEXT: TOMMY GULLBERG, HÅGERSTEN



1

♠ E 9 5 2
♥ K 8 3
♦ 5 3 2
♣ K 8 6

♠ K

♠ N
♥ V
♦ Ö
♣ S

♠ 4
♥ E D 7 5 4 2
♦ E K 2
♣ E D 5

SYD	VÄST	NORD	ÖST
1♥	1♠	2♠*	pass
4NT*	pass	5♥*	pass
6♥	pass	pass	pass

1♥ var femkortsfärg. 2♠ berättade om in-
vitstyrka och hjärterstöd. Essfråga (med
svaret två ess av fem) ledde till lillslam.

Utspel: spaderkung.
Spelplan?

2

♠ K 9 2
♥ 9 7 2
♦ D 10 9
♣ 7 6 3 2

♥ 4

♠ N
♥ V
♦ Ö
♣ S

♠ E kn 10 8
♥ K D 3
♦ E kn 2
♣ E kn 8

SYD	VÄST	NORD	ÖST
2NT	pass	3NT	pass
pass	pass		

Lite svårare 3

♠ 10 9 8 7
♥ —
♦ K 8 7 6 5
♣ K 9 8 7

♠ E K D 6
♥ E K 10 5 4 3
♦ 9 4
♣ 6

♠ kn
♥ D 2
♦ E D 3 2
♣ E D 10 4 3 2

♠ N
♥ V
♦ Ö
♣ S

♠ 5 4 3 2
♥ kn 9 8 7 6
♦ kn 10
♣ kn 5

Torbjörn Gustavsson bidrog med följande
sjusangare. Han tycker att spelföra-

Syd informerar med 2NT om 20-21 hp.
Utspel: hjärterfyra, udda enligt 10-12.
Öst sätter i hjärteråtta på utspelet.
Bästa hemgångschansen är antagligen
att ta utspelet och hoppas på fyra spader-
och tre ruterstick.

Hur manövrerar du?

3

♠ 10 4 3 2
♥ 7 6 5 3
♦ D 7 2
♣ E 2

♥ E

♠ N
♥ V
♦ Ö
♣ S

♠ E K 9 6 5
♥ D 2
♦ E 10
♣ K D 8 5

SYD	VÄST	NORD	ÖST
	pass	pass	pass
1♠	pass	2♠	pass
4♠	pass	pass	pass

Nords spaderhöjning räcker för Syd att
ta sig till utgång.

Utspel: hjärteress.

Väst fortsätter med hjärterkung och
spelar sedan en tredje rond hjärter. Du
stjäl hjärtern och inkasserar ess och kung
i trumf.

**Hur fortsätter du, när Väst hade
dam, knekt hacka i trumf?**

ren ska få se alla korten. Jag håller med.
Utspelet är spader tio.

Lite svårare 4

Alla följer på trumfutspelet mot Västs
6♠ och bekänner även på nästa trumf.

♠ K 8 7 3
♥ E K kn 4
♦ E D
♣ K 3 2

♠ N
♥ V
♦ Ö
♣ S

♠ E D kn 10 4
♥ 7 6 5
♦ kn 10
♣ E D 10

Hur bedömer du hemgångschanserna?



Peter Flodqvist är den som spelat ihop
flest bronspöng i landet. Vad säger han
om den bedriften?

Den fyndigaste pratbubblan vinner
ett presentkort. Förslag till pratbubbla
vill redaktionen ha senast **24 maj** till
adressen: Bridgeförlaget, Hansens väg 10,
775 70 Krylbo eller till e-postadressen
bridge@svensksbridge.se.

Namn:

Adress:

Postadress:



Börje Kjellqvist har över 5 000 kortlekar.
Vad säger han om det?

Irene Kindstrand författade vinnar-
bubblan: *Många kort - men ändå tre
man kort!* Grattis! Pris kommer till Lin-
köping med posten.

Lösning – Lite lättare 1

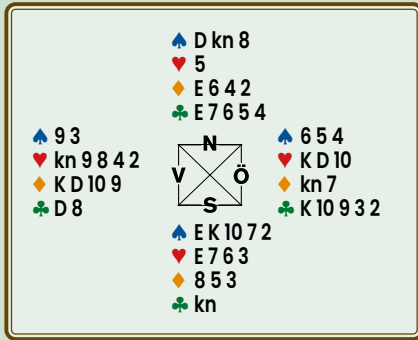

Fem trumfstick och tre ess ger bara åtta stick, så trumfärgen behöver generera fler stick eftersom inget finns att hämta från de övriga färgerna.

Syd vinner utspelet med bordets ess och inkasserar klöver- och hjärteress samt tar en hjärterstöld på bordet. Spelföraren har åtta trumf sammanlagt, men det bara behövs sju stick för att klara kontraktet. Därför bör risken för överstöld minimeras. I nästa stick stjälar därför Syd en klöver med trumfsjuan. Därefter följer hjärter till spaderknekt och klöver till spadertio. Väst har ingen klöver kvar, men kommer inte över spadertio. Hjärter till spaderdam betyder åttonde sticket och spelföraren ska även ha stick för ess-

och kung i trumf. Summa tio stick.

Väljer Syd att stjäla första klöveren med spadertvå och den andra med spadersju, kan Väst stjäla över och returnera trumf. Då blir det straff i kontraktet.

Spelsättet kallas för *korsstöld*, där man stjälar fram och tillbaka, och används då båda händerna har var sin kort färg och den andra längd. Det krävs ofta en solid trumfärg, för att förhindra överstöld.

Lösning – Lite lättare 2

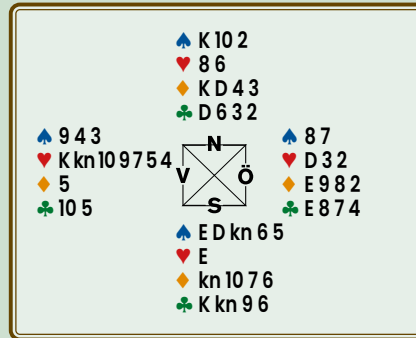

När utspelet inte kommer i Öst-Västs gemensamma färg, hjärter, är det uppenbart att ruterfemman är en singel. Öst returnerade därför ruter och Väst kunde mycket riktigt stjäla. Nu riktades strålkastaren mot Väst. Om partnern

kan komma in innan spelföraren har chans att dra ut trumfen finns möjlighet till ännu en stöld. Men var har Östs sin eventuella ingång?

Det kan tyckas vara en ren gissning för Väst, men problemet är mer sofistikerat än så. Precis som när ni markerar för styrka eller svaghet i motspelet kan Öst när han ger dig stölden visa preferens för de övriga färgerna genom det kort han spelar, s k *färgpreferens*.

Hur ska då rutertvå tolkas? Jo, lågt kort är preferens för lägsta färg och högt kort för högsta färg. Ofta är två färger redan uteslutna, vilka här är trumfärgen, spader, och utspelsfärgen, ruter. Kvar återstår den gemensamma färgen, hjärter, och klöver. Lägre kort än tvåan finns inte, så Östs ingång måste finnas i klöver. Så Väst undviker ryggmärksreflexen, att vända i parets bjudna färg och spelar en klöver. Öst kan vinna med esset och ger Väst ännu en ruterstöld – vilket innebär straffen.

Ibland går det inte att få en färgpreferens så tydlig som i detta exempel, men ett tips är då att titta på sina egna och bordets hackor för att utrona om det spelade kortet kan anses vara högt eller lågt.

Lösning – Lite lagom 1

Så länge trumfen sitter sämst 3-1, blir det enkelt hemgång. För att ge sig själv en chans, när Öst har fyra trumf, ska man efter spaderess stjäla en spader på handen!

Hela given:

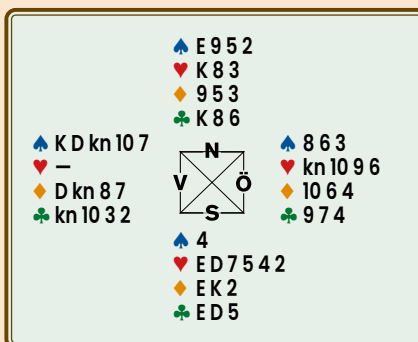

Trumfess avslöjar sedan snedsitsen. Man kan nu inkassera trumfdam, ess och kung i ruter och ess, dam och kung i klöver. Får man in de sticken är Öst chanslös. Efter civilsticken spelar man spader

och stjälar lågt om tillfälle ges. Därefter är det dags för trumf till kung. En tredje spaderhacka från bordet ser sedan till att Syd, förr eller senare, får hemgång på sin sista trumfhacka.

Glömmer man att stjäla en spader i andra stick saknas det en ingång till bordet, varför resultatet blir en straff med aktuell sits.

Lösning – Lite lagom 2

Hela given:

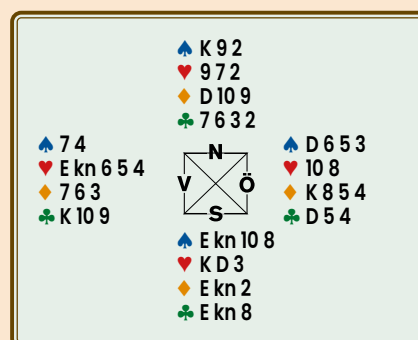

Spela i andra stick spaderknekt (eller -tio) till bordets kung (Väst kanske täck-

er med damen) och fortsatt med ruter-dam och avblockera knekten, om Öst inte täcker. När masken går bra, låter du i nästa stick bordets ruter löpa, när Öst inte täcker. Fortsätt sedan med spader-nio och bekänn med åttan från handen. Därmed har du sett till att du har möjlighet att maska ytterligare en gång i spader för hemgång.

Spricker någon av maskarna får man hoppas på att man får hjälp av motspe-larna.

Lösning – Lite lagom 3

Hela given:

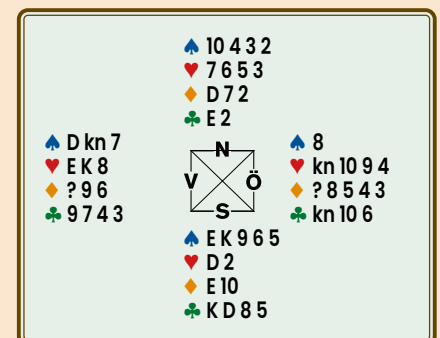

Lösning – Mycket klurigare

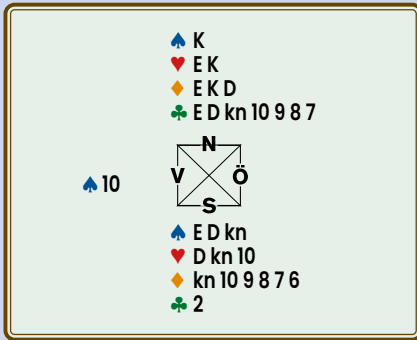

Vinn utspelet med esset. På spaderdam och spaderknekt försvinner bordets hjärter. På Syds numera höga hjärter försvinner alla bordets ruter.

Vid det här laget är alla Syds ruter höga. Sista stick består av klövertvå till esset.



Fortsätt med topparna i klöver och stjälsedan klöveråtta på bordet. Passa sedan på att stjäla bordets fjärde hjärter. Väst kan inte tjäna något på att stjäla över så han sakar en ruter. Trumf spelar emellertid in honom för en rutervända. Släpper ni den mot handen eller testat ni bordets dam?

Självklart släpper ni den mot handen, eftersom Väst inte kan ha ruterkung, när han passade i förhand och redan visat tio honnörspoäng!

Lösning – Lite svårare 1

Motspelarna har alltså inlett med tre varv ruter till stöld hos Nord som hade singelruter. Alla bekände sedan på två trumf, men hur sitter det i övrigt?

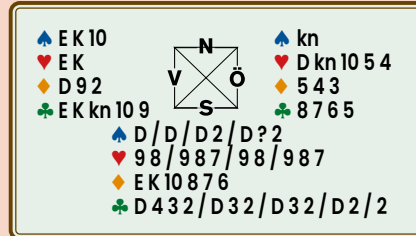

Försök med spaderess och stjälnästa. Inkassera en hög trumf.

Om Syd hade tre trumf och singelspader (d v s tre klöver) spelar du klöver till esset, stjälspaderkung och maskar (om inte damen fallit) i klöver.

Visade Syd 1-2 i högfärgerna (d v s fyra klöver) maskar du direkt i klöver och sakar klöver på spaderkung.

Har Syd visat tre trumf och bekänt på spaderstölden får du hoppas på jämn klöversits och toppar den – och får vika dig för en straff om Nord hade håll.

Lösning – Lite svårare 2

Nord inledde med en hjärterhacka (som såg ut som femkortsfärg) till Syds kung.

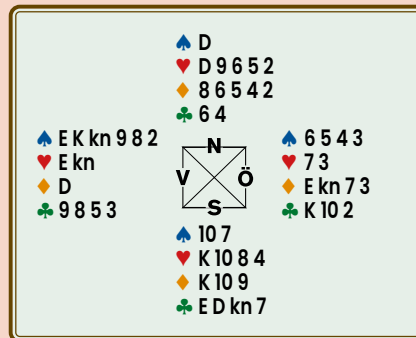

Du ”vet” att Syd har klöveress och hjärterkung. Men kanske Nord har någon låg honnör i klöver?

Släpp hjärterkung, dra trumfen som sitter 2-1, ta ut ruteress och stjälnästa, spela spader till bordet och stjälsedan en ruter ifall Syds kung skulle falla. Sen är det dags för klöver till tian. Om Syd har kvar ruterkung som fränslag får du hoppas på förmånlig klöversits; annars är han inpetad och tvingas hjälpa till i klöver eller spela hjärter mot dubbelrenons.

Lägg märke till att utan ruterstölderna

kunde Syd slå ifrån sig med ruterkung och invänta sina klöverstick.

Lösning – Lite svårare 3

Det gäller alltså 7NT med svåraste utspel, spader. Lågfärgsutspel låter dig slå två lågfärgsmaskar och skvisa Nord.

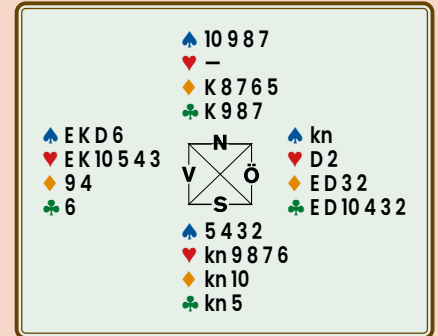

Men du tar förstås över spaderknekt och vinner på handen, slår en klövermask och tar för enkelhets skull ut klöveress (inte nödvändigt), spelar hjärterdam, hjärtermask och en tredje hjärter med klöversakning till följande sjukortsläge:

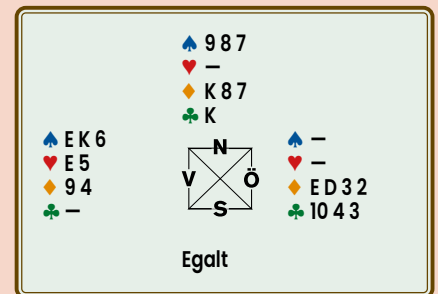

Om Nord sakar klöverkung på hjärteress står bordets klöver. Sakar Nord ruter har du fyra ruterstick (med mask). Gör Nord sig av med en spader tar du högfärgssticken och avslutar med lågfärgsskvisen.

Lösning – Lite svårare 4

Hur bra är 6♠ om trumfen sitter 2-2?

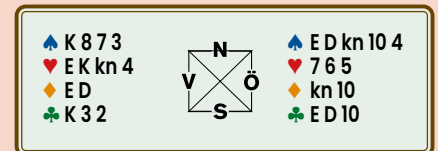

Ta ut klöverhonnörerna och släpp runt hjärterfem till Nord, som måste ge favör i någon rödfärg. (eller vända mot dubbelrenons). Om Syd täcker femman vinner du med esset, spelar trumf till bordet och släpper runt hjärtersex. Skulle Syd täcka igen maskar du med knekten och inväntar favören.

Slammen är rätt bra; hundraprocentig.

Vågrätt

- 1 Något för porter. (6)
- 4 Dunderhonungens skapare. (6)
- 8 Mindre summa som kan associeras med fyrfoting i Sydamerika. (11)
- 10 Ger en vikänsla. (3)
- 11 Intriger, men då tänker man på annat än bridge. (7)
- 14 Ljugaren. (5)
- 15 Härlden som kan komma till pass vid bridgebordet. (5)
- 16 Täcka. (5)
- 18 Oklar. (7)
- 21 Låter glatt. (3)
- 22 Mellanspel. (11)
- 24 Färga. (6)
- 25 Glänsande namn. (6)

Lodrätt

- 1 Porter. (6)
- 2 Har en övergående likhet med vårt spel. (3)
- 3 Ryssja. (5)
- 5 Kan kanske passa om man bjuder starkt. (7)
- 6 Lockande färg. (9)
- 7 Kommer till bruk i påskyndande syfte. (6)
- 9 Här gäller det att ta sats. (3)
- 12 Oden har med den här operan att göra. (9)
- 13 Ohågan. (5)
- 15 Barnkupé i mindre skala. (7)
- 16 Mölles är bekant. (6)
- 17 Tvist helt trist. (6)
- 19 Idyll i bokstavlig mening. (5)
- 20 Skuld är väl ingen börda för den här. (3)
- 23 Djur som bara gläder korsordsmakaren. (3)

KORSORDET

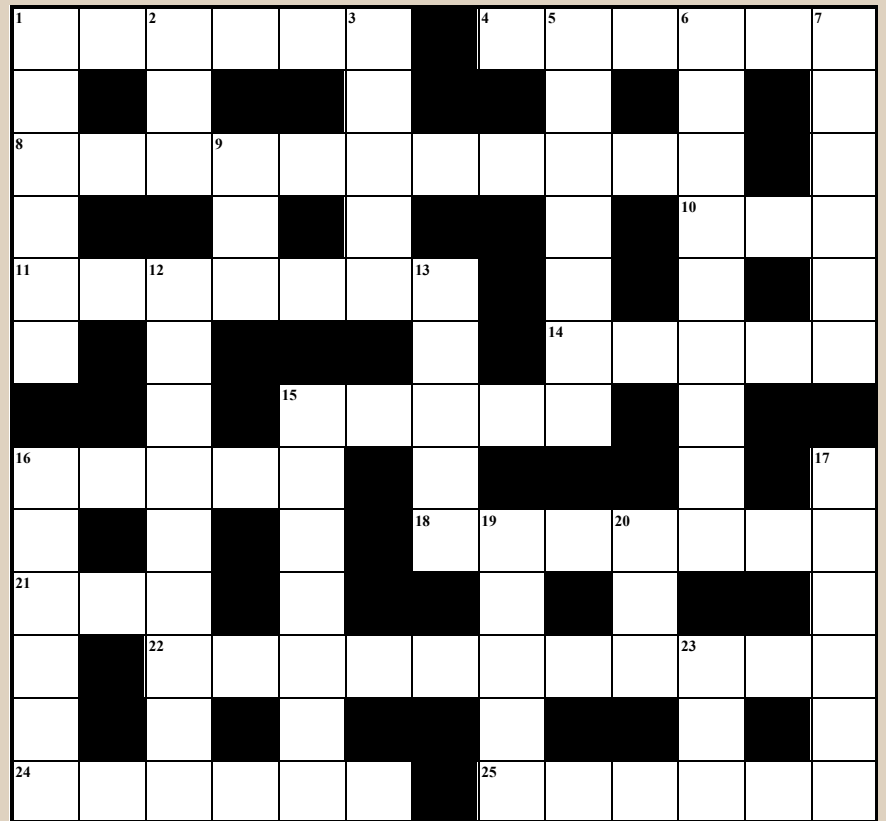

KONSTRUKTÖR: ERIK OLSSON

Namn

Adress

Postadress

Om du inte vill klippa sönder din tidning går det bra att kopiera denna sida.

H	Å	R	M	O	D	E		S	L	A	M
Y		U	B		S	T	A	K	E		Å
F	Ö	R	V	I	S	S	O		O	B	O
		A			T		M		E		S
P	E	L	E		R		F	R	A	M	Å
E			S	T	A	L	L		A		O
N	I	L	S		F		A		G	N	Ö
U		A			F	A	S	A	N		P
L	A	P	S	U	S		K		Y	S	T
T		P			L		O			P	
I	R	I	S		A	B	R	O	V	I	N
M		N	Ö	D	G	A		H		L	A
A	N	A	L			G	A	M	B	L	E

LÖSNING 5/2022

Kommentarer till några av lösningarna

- **Vågrätt 17** – Nils Jensen var en gång en drivande ordförande för vårt förbund.
- **Lodrätt 2** – *Obi* är ett bälte som bärs bl a till kimono och särskilt av kvinnor.
- **Lodrätt 28** – Georg *Ohm* 1789-1854 har gett namn åt en lag för motstånd.

Vinnare

- 1 Britt-Marie Ericsson, Norrköping
- 2 Gitte Gripwall, Oxelösund
- 3 Birger Pettersson, Ryd
- 4 AnnMarie Poignant, Stockholm
- 5 Bernt Sigvardsson, Karlskrona

Lösningar skickas senast **24 maj** till

Bridgeförlaget, Hansens väg 10, 775 70 Krylbo
eller e-post till bridge@svensktbridge.se.

IdrottOnline



Omkring 75 av förbundets drygt 300 klubbar är nu anslutna till IdrottOnline.

SISU Idrottsutbildarna delar gärna med sig av erfarenheter, ger stöd och kraft till vårt utvecklings- och utbildningsarbete. Det är ett samarbete som vi har både nytta och glädje av.

Anslutningen till IdrottOnline är gratis men kräver lite administration för att kunna låta sig göras. Det handlar vanligtvis om att lämna känd information om klubben.

Via anslutning till IdrottOnline kan också din klubb få stöd/hjälp från SISU

Idrottsutbildarna. Varje utbildningstimme per person genererar ersättning som tillkommer klubbens resurskonto som kan användas för funktionärsutbildningar, kursmateriel m m. Ta chansen ni också och anslut er klubb!



Idrottsutbildarna

Instruktioner för anslutning finns här:
www.svenskbridge.se/nyheter/53902

GULDGRUVAN

Under Bridgefestivalens avslutande helg, 5-6 augusti, spelas partävlingen **Guldgruvan**. På lördagen inleds tävlingen med kval (Gröna Hissen) och följs av finalspel på söndagen. Carry over används.

I samtliga grupper utdelas guldpoäng, därav namnet, enligt följande modell. Grupp A: 10-7-5-4. Grupp B-C: 3-2-1. Grupp D-G: 2-1. I alla övriga grupper som därefter följer belönas endast segrarparet med 1 GP. Inga silver- eller bronspöäng utdelas i tävlingen.

Det spelas 42 brickor på lördagen och 38 brickor på söndagen. Startavgift: 300 kr. 40% går tillbaka i prispengar. I grupp B-J får vinnarparet 1.000 kr. Resterande prispott fördelas på topp-5 i A.



NYBÖRJARTRÄFFEN 2023

1 april – 14 maj

Alla klubbar anslutna till Svenska Bridgeförbundet är välkomna att delta i tävlingen!

Nybörjarträffen är ett viktigt led i uppföljningen av kursverksamheten. Vi hoppas att er klubb ställer upp och arrangerar ett heat för era nybörjare. Nybörjarträffen spelas som simultantävling, vilket innebär att man spelar samma givar på alla klubbar. Klubben avgör själv vilket datum inom perioden den önskar spela. Kravet för deltagande är att man lärt sig spela/har slutfört sin första nybörjarkurs 1 juli 2019 eller senare och är medlem i Svenska Bridgeförbundet. Klubbar anmäler heat via mail till order@bridgeforlaget.se.

De 24 bäst placerade paren kvalificerar sig till SM Par Nybörjarträffen. Finalen spelas 31/7-1/8 på festivalen i Örebro.

Mer information hittar ni på www.svenskbridge.se.



Bert Oscarsson och Anders Widman, vinnare 2022.



★ *Bridge* ★
Festival
För 27:e gången!

Örebro
2023

28 Juli ★ 6 Augusti

VÄRLDENS BÄSTA BRIDGEFESTIVAL

Häng på du med!

BRIDGE FÖR ALLA
NIVÅER AV SPELARE

09.00 - 22.30
VARJE DAG

28 JULI - 6 AUG
2023

 SVENSKA
BRIDGEFÖRBUNDET

SOMMAR & SOL | ROLIGT
VÄNNER | GOD MAT

CONVENTUM ARENA
ÖREBRO

Synlighet – ett strategimål



Ett av förbundets fem strategimål är *Synlighet*. Bridge ska vara ett känt begrepp i Sverige och förbundet arbetar för att alla ska känna någon som bedriver tankeporten bridge. Vi har ett gemensamt ansvar för att ordet bridge syns och hörs samt sprider information genom de kanaler vi har tillgång till.

Vi arbetar för att synas

Önskemål från workshops i anslutning till Riksstämman 2021 ledde till att en synlighetsgrupp under MK tillsattes våren 2022.

TEXT: PETER VENTURA, KARLBO FOTO: PRIVAT



Att bridge syns i fler sammanhang kommer inte att ske av sig självt. För att lyckas med synlighet krävs kontinuerligt arbete. Ett exempel är Åhus BK (artikel i nr 2/22). De arbetar brett för att synas, bl a genom samarbete med andra föreningar (t ex tennisklubben). De påpekar vikten av att upprepa insatserna. Första gången någon hör bridge kanske intresse väcks, men de gör inget åt saken. När de stöter på bridge i något annat sammanhang en andra och tredje gång kommer de kanske till skott för att prova på eller anmäler sig till en kurs.

Suzanne Lemborn (bild upptill), Peter Ventura (miten) och Carina Wademark har under det senaste året arbetat för att på olika sätt ge förutsättningar för att bridgen ska kunna synas mer. Det stora arbetet har varit framtagningen av PR-tidningen som vi berättar om på sidan 2. Vidare har en översyn av marknadsföringsmateriel (rollups, flaggor, ballonger, trycksaker etc) gjorts.

För att öka synligheten arbetas det med att skapa en pressflik på hemsidan. Där ska generella bilder, färdiga artiklar, små grejer för att delas i sociala medier och all nödvändig fakta om bridge finnas. Syftet är att underlätta för press och klubbar som behöver marknadsföringsmateriel och information om bridge.

BESTÄLL GRATIS MATERIEL

Via Bridgeförlaget kan ni beställa foldrar, affischer, MiniBridge-materiel etc. Se sidan 48! Materielet är gratis och klubben betalar endast eventuell frakt.

LÅNA

Via kansliet kan ni låna roll-ups och beachflaggor. Tänk på att det finns ett begränsat antal och boka i tid. Du betalar bara för ev. returfrakt till Örebro.

KÖP

Hos Bridgeförlaget kan ni beställa diverse reklamprodukter. En nyhet är produkter försedda med logon "Bridge – en tankeport för alla".

Sommar-bridge

Klubbar som håller sommaröppet erbjuds möjlighet att finnas med på en lista på hemsidan. Skicka era uppgifter till kansliet@svenskbridge.se för publicering på hemsidan.



Rollup



Beachflagga

SBF:s Kansli 019-277 24 80
kansliet@svenskbridge.se
www.svenskbridge.se

Bridgeförlaget 020-52 13 13
order@bridgeforlaget.se
www.bridgeforlaget.se

Träningsläger för juniorlagen

Att ingå i en landslagstrupp betyder kort att man är aktuell för att kunna bli uttagen till representationsuppdrag såsom EM, VM, NM eller andra inbjudningstävlingar inom sin klass. I Stockholm samlades svenska juniorlandslagstruppen för att umgås och träna inför kommande utmaningar.

TEXT: MATTEO NORDKVIST FOTO: KARL ASPLUND, LUDVIKA

På juniorsidan ändras sammansättningen ofta från år till år, när någon faller för åldersstrecket för en viss klass eller för att nya talanger visar framfötterna och anmäler sitt intresse. Juniorlandslagsledningen gör, tillsammans med UK, ett övervägande om vilka som får plats i truppen.

Tack vare *Yellow Cap* – ett initiativ av Mats Nilsson och Lars Nilsson – har juniortruppen möjlighet till regelbunden träning på nätet mot riktigt bra motstånd.

Nätspel i all ära, det är kul att träffas också! Vi fick möjlighet att ses på ett truppläger i Stockholm. Lägrets första dag började med att vi pratade om framtiden och kommande tävlingar. Sedan satte den första tävlingen över 21 brickor igång. Många gjorde fel, när denna problemgiv dök upp.

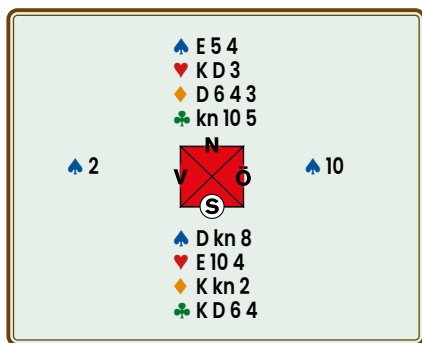

Utspellet är spadertvå, enligt 10-12. Bordet får lägga lågt och Öst bidrar med tian. Hur fortsätter du?
Om du inte känner för att gissa vilket



Eftermiddagen följdes av genomgång av problemgivarna. Sedan pratade vi om färgkombinationer och alla fick ett häfte med kluriga färgkombinationer. Efter att ha diskuterat de åtta färgkombinationerna var det dags för en budtävling. Första platsen tog Castor Mann och Erik Hansson med hela 82 av 100 poäng!

Efter att det långa teoripasset var över var det dags för middag. Det serverades kyckling med stekt potatis. Efter middagen väntade teambuilding. Då spelade vi ett roligt spel som heter "När då, då?"

låg färgs ess som Väst har, gör du bäst i att ducka tian. Efter att ha vunnit spaderfortsättningen (som ju innebär en gratismask mot Västs spaderkung) går du nu hem, så länge som Öst har minst ett av lågfärgsessen – oavsett hur bra eller dåligt du gissar. Skulle Väst ha båda essen är det däremot rätt att vinna första stick, eftersom den handen inte kan spela mer spader utan att ge bort ett stick och tempo.

I tävlingen hade Öst klöveress och Väst ruteress, så när juniorerna vann första stick och spelade klöver gick de bet.

Efter 21 spännande brickor avgick Matteo Nordqvist och Joakim Johansson med segern före Alexander Sandin och Tobias Bern.

Andra dagen inleddes med en samling strax efter nio på morgonen. Efter en god frukost började den andra tävlingen och den vanns av det temporära U26-paret Alexander Sandin–Tobias Bern före Ivar Lichtenstein–Harry Hjort Warlenius.

Tredje dagen inleddes med en god frukost. Sedan blev det en sista tävling och ytterligare 21 brickor. Efter det blev det köttgräta med ris till lunch.

Tiden går snabbt när man har roligt, och därför var det redan dags att säga hej då.

NYA RUTINER

Kansliet har ändrat sina rutiner, så att ett utdrag ur belastningsregistret registreras och sedan raderas.

Tidigare sparades utdraget, men nu raderas det alltså efter kontroll enligt nya riktlinjer. Klubbar och distrikt uppmanas att göra detsamma.

Beställ kostnadsfritt förbundsmateriel!

PR-tidning

Intresseskapande 16-sidig tidning som beskriver vad bridge är. Format: 17x24 cm.



Affisch

Affisch i A2-format, att användas inför nybörjarkursen eller motsvarande.



Minibridge

Denna A4-foldert på sex sidor ger kortfattad information om bridge och instruktioner hur minibridge spelas.



Minibridge Tävling

Denna A4-foldert på fyra sidor ger kortfattad information om vad tävlingsbridge är.

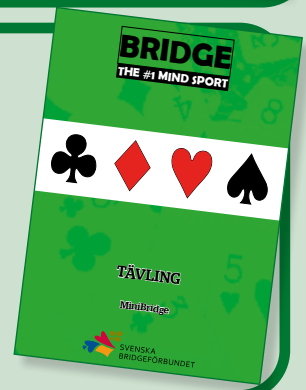

Flyer Bridge

Flyer i A5-format med rubriken *Bridge – en verklig utmaning!*



Flyer VM

Flyer i A5-format med rubriken *Världsmästare i Bridge.*



Bridge på 10 minuter

4-sidig introduktionsfolder till bridge i A4-format.

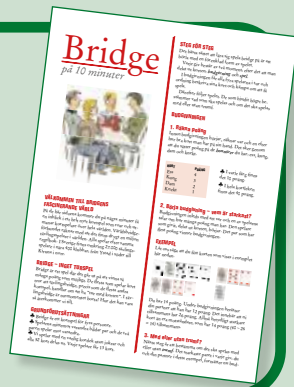

Beställ kostnadsfritt förbundsmaterial på www.bridgeforlaget.se

Ev. fraktkostnad tillkommer.

Landslag och rekrytering

Landslag och rekrytering kan tyckas vara helt skilda delar av bridgerörelsen, men enligt Niklas Warne är de sammanflätade.

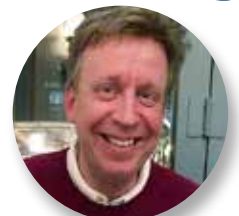

Att bridgen har problem med rekrytering i allmänhet och av yngre spelare i synnerhet är förstås ingen nyhet.

Pandemin var inte till någon hjälp och en del av dem som höll upp då har inte kommit tillbaka. Exakt vad som kan göras för att vända utvecklingen är en komplex fråga och man måste också inse att konkurrensen om folks tid är mycket hårdare idag än för 20–30 år sedan. Det är därför viktigt att ha realistiska förväntningar på vad som faktiskt är möjligt att åstadkomma.

I alla händelser tror jag att våra landslag kan spela en viktig roll här. Att ha landslag som presterar bra ökar i sig bridgens status och attraktivitet.

Är Sverige i världsklass i bridge? Kan man vara proffs och tjäna bra med pengar? Kan man få resa runt i världen och spela? Ju fler av dessa och liknande frågor som kan besvaras med "Ja", desto mer hjälper det till att knyta främst unga spelare till bridgen.

Min erfarenhet är dessutom, att väldigt många i bridgesverige är intresserade av landslagsbridge. För att ytterligare synliggöra landslagen är det då viktigt att vi kan läsa om dem i mästerskapssammanhang och detta innebär i sin tur att det behövs fylliga reportage därifrån. Utan sådana artiklar blir det snudd på vattentäta skott mellan grässrötterna och eliten. Om inte ens bridgesverige har insyn i vad som pågår, hur ska man då kunna sälja produkten bridge till utomstående?

Tyvärr upplever jag att mästerskapsrapporteringen i många fall kan bli bättre. Missförstå mig rätt: personer som Peter Ventura och andra drar ett mycket tungt lass, men det finns begränsningar för vad en eller några få kan åstadkomma. Jag tror därför att det behövs fler personer ännu närmare spelet som kan skriva. Personligen tycker jag att man kan begära att någon av landslagsspelarna bemödar sig att sammanfatta ett mästerskap, när man nu reser på medlemmarnas bekostnad. Jag, liksom t ex Jonas Petersson och Per-Ola Cullin, har tidigare skildrat olika tävlingar med landslaget utifrån ett spelarperspektiv och jag vet att dessa har varit mycket uppskattade.

Alla i landslaget känner sig naturligtvis inte bekväma med att skriva reportage och det har jag full förståelse för. När så är fallet bör det ligga i landslagsledningens uppdrag att säkerställa att någon annan gör det istället. Följ spelet under mästerskapet, kontakta spelarna efteråt, luska fram lärorika brickor samt annan intressant information. Varför gick det som det gick? Hade vi tur eller otur? Dålig eller bra form? För detta skulle man kunna erbjuda en smärre ersättning, om inte annat för att visa sin goda vilja.

Avslutningsvis: reportage från mästerskap är förstås ingen universallösning som magiskt löser alla våra rekryteringsproblem, men att de har en funktion att fylla är jag helt övertygad om.

Vad tycker ni? Är jag helt ute och cyklar eller vill ni också läsa mer om landslagen? Och kan det vara en pusselbit i rekryteringen?

♥ Niklas Warne, 58 år, bor i Knivsta och arbetar som Associate Principle Scientist på Mondelez International. Han representerar Uppsalabridgen och har vid ett flertal tillfällen ingått i det svenska landslaget. Främsta merit är VM-silver 2015.

Fredag v. 30 ★ Söndag v. 31

- VINNARLAGET 2022 -

BRIDGEFESTIVAL 2023

CHAIRMAN'S CUP

29 JULI - 3 AUGUSTI 2023
SPONSOR: MATS QVIBERG

CHAIRMAN'S CUP (CC) INLEDER SOM ETT KVAL I FORM AV GRÖNA HISSEN UNDER LÖRDAG-SÖNDAG. DÄREFTER VIDTAR TVÅ PARALLELLA CUPER:

- ♣ LAGEN PLACERADE 1-32 SPELAR HUVUDCUP (HC). I HC SPELAR MAN OM 1:A OCH 2:A PLATS.
- ♣ LAGEN PLACERADE 33-64 SPELAR BONUSCUP (BC). I BC SPELAR MAN OM 3:E PLATS.
- ♣ ETT LAG SOM FÖRLORAR I HUVUDCUPEN FLYTTAS NED TILL BONUSCUPEN.
- ♣ ETT LAG SOM FÖRLORAR I BONUSCUPEN ÄR UTSLAGET.
- ♣ FRÅN OCH MED TISDAG SPELAS KVARTSFINAL, SEMIFINAL OCH FINAL (64 BRICKOR). PÅ TORSDAGEN SPELAS FINALEN (64 BRICKOR) SAMT MATCH OM TREDJE PRIS (32 BRICKOR).

STARTAVGIFTER

2.800 KR/LAG. VID FÖRSKOTTSBETALNING SENAST ONSDAG 26 JULI GES 400 KR RABATT. DISTRIKTSLAG SPELAR GRATIS*. I LAG MED MINST 4 JUNIORER SPELAR JUNIORER GRATIS OCH ICKE-JUNIORER BETALAR 500 KR. SENASTE ANMÄLAN: FREDAGEN DEN 28 JULI, KL 20.00.

PRISER

1:A 50.000 KR
2:A 25.000 KR
3:E 15.000 KR
4:E 10.000 KR
5:E 7.500 KR
6:E 7.500 KR
BÄSTA DISTRIKTSLAG* 10.000 KR

JUNIORLAG

- ♣ LAG MED ENDAST JUNIORER SPELAR GRATIS.
- ♣ PRIS FÖR BÄSTA JUNIORLAG: 5.000 KR
- ♣ OM TVÅ ELLER FLERA LAG GÅR LIKA LÅNGT I TÄVLINGEN AVGÖR PLACERINGEN FRÅN GRÖNA HISSEN VINNAREN.

*DISTRIKTSLAG

ALLA DISTRIKT FÅR ANMÄLA FRITT ANTAL LAG MED GRATIS START I CC. FÖLJANDE VILLKOR SKA DOCK UPPFYLLAS:

- ♣ HÖGST TVÅ I LAGET FÅR TIDIGARE HA DELTAGIT I CC.
- ♣ SAMTLIGA SPELARE I LAGET MÅSTE TILLHÖRA SAMMA DISTRIKT.
- ♣ LAGET MÅSTE BÄRA DISTRIKTETS NAMN FÖLJT AV EN SIFFRA. VID FLERA LAG HETER DE ÖREBRO 1, ÖREBRO 2 OSV.
- ♣ OM TVÅ ELLER FLERA LAG GÅR LIKA LÅNGT I TÄVLINGEN AVGÖR PLACERINGEN FRÅN GRÖNA HISSEN VINNAREN.



ALLT I BRIDGE

ANDREW ROBSONS 21 HANDBÖCKER I BRIDGE

Serien nu komplett!



1 Alla bjuder!
Ett bra omdöme i konkurrenssituationer är den enskilt viktigaste förmågan i bridge.



2 Bridgens tumregler
Tumregler i bridge ger en stabil grund att stå på.

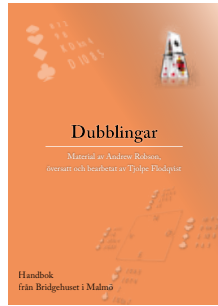

3 Dubblingar
En upplysningsdubbling ber partnern att bjuda en annan färg.

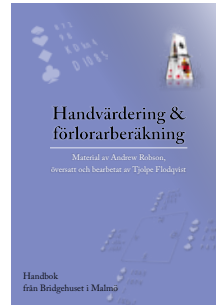

4 Handvärdering och förlorarberäkning
Grunden för bra budgivning, är att värdera sin hand korrekt.

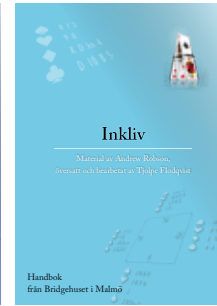

5 Inkliv
Att störa motståndarnas budgivning är bra, men inte till priset av många dubblade straffar.

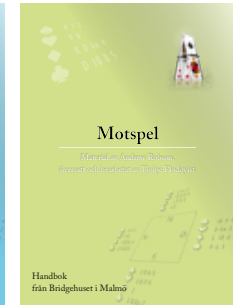

6 Motspel
För att spela bra motspel krävs kärlek till bridgespelet.



7 Partävlingsteknik
Lär dig hantera partävlingens svåra konst.



8 Räkning & kortplacering
Förklarar hur experterna kan placera korten.



9 Sangspel
Lär dig hantera kontrakt i sang på bästa sätt.



10 Signaler & sakningar
Vikten av att effektivt ge och få information.

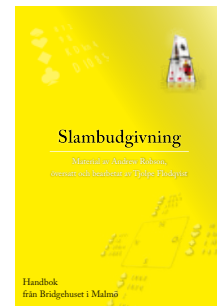

11 Slambudgivning
Vi behöver framför allt lära oss att undvika dåliga slammar.



12 Slutspel och skvisar
En smula magi, för att skapa ett extra stick.



13 Spelteknik
Om att godspela stick, vanligen genom att maska.



14 Stark klöver
Öppna lågt - med 1 klöver - med alla starka händer.



15 Starka öppningshänder
Hantera starka, och ofta svitade, händer.



16 Stayman och överföringar
Högfärgsfråga & överföringar på 1NT & 2NT och fortsatt budgivning.



17 Svaga tvåöppningar
Svaga tvåöppningar, svarsbud och fortsatt budgivning.

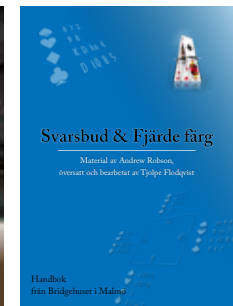

18 Svarsbud och fjärde färg
Det är svarshandens första bud som startar dialogen.



19 Trumfspel
Lär dig hantera kontrakt i trumf på bästa sätt.



20 Utspel
Detta enda kort kan åstadkomma fler svingar än något annat.



21 Öppnarens budgivning
En bra start leder oss till rätt kontrakt.

Denna serie små böcker täcker alla aspekter av det fascinerade bridgespelet. Varje sida innehåller en lektion och en illustrerande gif. Dessa böcker är på svenska och bygger på den engelska förlagan signerad Englands stjärna Andrew Robson.

Pris: 135 kr/del.



www.bridgeforlaget.se