

BRIDGE

BRIDGE APRIL NUMMER 2 2024 ÅRGÅNG 56 PRIS 60:-

EFTER 360 SPELADE BRICKOR:

EM NÄSTA!

FÖR LARS ANDERSSON & JAN SELBERG

★ *Bridge* ★
Festival

För 28:e gången!



Örebro

2024

26 Juli ★ 4 Augusti

VÄRLDENS BÄSTA BRIDGEFESTIVAL

Häng på du med!

BRIDGE FÖR ALLA
NIVÅER AV SPELARE

09.00 - 22.30

VARJE DAG

26 JUL - 4 AUG
2024



SVENSKA
BRIDGEFÖRBUNDET

SOMMAR & SOL | ROLIGT
VÄNNER | GOD MAT
CONVENTUM ARENA
ÖREBRO

Innehåll

NR 2 2024

FÖRSTA STICKEN

2 BRIDGEFESTIVALEN

Planera för sommarens bridgefest!

3 INNEHÅLL

Här är du just nu. •

4 INFORMATION

Kontaktinformation, Redaktion och Om medlemsavgifter.

5 LEDAREN

Martin Löfgren delar med sig av sina värkänslor och blickar mot festivalen.

6-7 FÖRSTA STICKEN

Bridge och skidor, 25 års bridgespel väntar, Kiss of Death m m.

REPORTAGE

8-9 EN TOUCH AV NOSTALGI

Peter Backlund och PO Sundelin försökte upprepa segern från 1964.

10 DET VIKTIGA FÖRENINGSLIVET

Hur står det till i föreningslivet?

11 JUBILEUMSSILVER I NORA

40 par besökte Noras silvertävling.

12 HELG MED VÄRLDSMÄSTARNA

Mindre rutinerade drillades av juniorvärldsmästarna en weekend i Dalarna.

14-15 SKRUVADE SITSAR?

Ger brickläggningsmaskinen alltför sneda sitsar? Svaret är nej!

TÄVLINGAR

16-17 UTTAGNING ÖPPEN KLASS

Johan Sylvan berättar om händer som växte i landslagsuttagningen.

18-19 NYTT LANDSLAGSPAR

Sju månaders förberedelse gav Lars Andersson-Jan Selberg landslagsplats.

20 EN KÄR TRADITION

Rapport från guldtävlingen i Laholm.

BRIDGEFESTIVAL

22-23 FESTIVAL – VAD ÄR DET?

Pricka in dina tävlingar i dag-för-dag-schemat. Var med i SM Lag Veteraner eller i distriktstävlingen i Chairman's.

LÄR DIG MER

21 PARTÄVLINGSTEKNIK

Utveckla din partävlingsteknik med Andrew Robson.

24-25 LÄS OCH LÄR DIG MER

Bo Gullefors går igenom och tipsar om några klassiska boktitlar.

26-27 FRÅGA DANIEL

Varför inte imp-beräkning i partävlingar?

28-29 BJUD MED CUEBIDS

Ta ställning till tre kluriga budproblem och se vad proffsen gör.

30-31 LK HAR ORDET

Stopp! I lagens namn...

32-33 ETT STEG I TAGET

Ta ett steg i taget med Magnus Lindkvist.

34-35 SPELA SOM EN GUD

Var uppmärksam på de ledtrådar som finns både i budgivning och spel.

PROBLEMHÖRNAN

36-37 SPELPROBLEM

Lite lättare, lite lagom, lite klurigare och lite svårare spelproblem.

37 PRATBUBBLAN

Vad sa damen som prövade bridge?



38-39 LÖSNINGAR

Tjuvkika inte här innan du löst allt!

40 KORSORDET

Erik Olsson levererar ett klurigt kryss.

JUNIOR

42-43 JUNIORLAG SPARRADE

Två svenska lag, varav ett juniorlag, sparrade franska landslagsaspiranter i Paris.



FÖRBUND

44 DD-MODUL GER SVAREN

Se hur du skulle ha spelat i den nya DD-modul som nu är integrerad i förbundets hemsida.

45 AKTIVITETER ONLINE

Extra stämma, Tematräffar och Nybörjarträffen får kval på RealBridge.

46-47 EBL:S NATIONSTRÄFF

Onlinespel i fokus.

48 JUNIORKOMMITTÉN

Den nya juniorkommittén presenteras och berättar om sina aktiviteter.

49 SENIORKOMMITTÉN

Seniorkommittén redogör för BK Albrekts idé med de fyra u:na.

49 PROVA-PÅ-PÅSE

Bra att beställa inför Bridgens dag och andra PR-händelser.

SISTA STICKEN

50 SISTA STICKET

Åsa Andersson, Västerås, är detta nummers krönikör.

51 CHAIRMAN'S CUP

Information om sommarens cup.

52 SVENSKA BRIDGEFÖRLAGET

Beställ marknadsföringsmateriel m m.

Kontaktinformation

TELEFONVÄXEL

Måndag-fredag kl 8-12.
☎ 019-277 24 80

TEKNISK SUPPORT

Vardagar kl 8-22 och helgdagar 8-20.
☎ 019-368 07 00

E-POST

✉ kansliet@svenskbridge.se

JOURTELEFON

Support vid tävlingsstarter.
Thomas Winther, ☎ 019-277 24 86

ADRESS

Svenska Bridgeförbundet
Karlskatan 28, 703 41 Örebro

SUZANNE LEMBORN

Verksamhetschef, 100%.
Ekonomi och övergripande ansvar.
Hemmakontor i Falkenberg.
☎ 072-644 96 60 ✉ sle@svenskbridge.se



JOHAN GRÖNKVIST

Konsulent, 100%. Allsvenskan, SM-finaler,
tävlingsupport, funktionärsadmini-
stration, teknisk support av klubb-
och distriktssidor samt IT-utveckling.
Kansliet – huvudkontor i Örebro.
☎ 019-277 24 81 ✉ jgr@svenskbridge.se



GUNNEL HAHNE

Kanslist, 50%. Allmän medlemsservice;
tävlingsrapporter, 50-lappen,
mp-bevis och nålar.
Kansliet – huvudkontor i Örebro.
☎ 019-277 24 89 ✉ gha@svenskbridge.se



MICKE MELANDER

Konsulent, 100%. Medlemsnytt,
Bridgefestivalen, SISU-stöd,
styrelse- och stadgefrågor
samt allmän medlemsservice.
Hemmakontor i Falkenberg.
☎ 019-277 24 85 ✉ mme@svenskbridge.se



THOMAS WINTHER

Konsulent, 50%.
Tävlingsupport Ruter och Bridgemate
samt TL-utbildningar och TL-stöd.
Hemmakontor i Sölvesborg.
☎ 019-277 24 86 ✉ twi@svenskbridge.se



CARINA WADEMARK

Konsulent, 50%.
Information på hemsidan,
landslagsstöd och TK-frågor.
Hemmakontor på Lidingö.
☎ 019-277 24 84 ✉ carina@svenskbridge.se

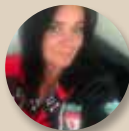

BJÖRN HOLM

Kanslist, 80%.
Tävlingsupport även onlinebridge,
tävlingsrapporter, Allsvenskan,
Svenska Cupen, onlinekurs
samt allmän medlemsservice.
Hemmakontor i Hedemora.
☎ 019-277 24 87 ✉ bho@svenskbridge.se

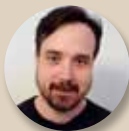

Om medlemsavgifter

KLUBBYTE

Om någon medlem önskar byta klubbtilhörighet så finns möjligheten att fritt göra det under perioden 15 juni-15 september. Mellan 16 september och 14 juni behöver medlemmen ett godkännande från både avlämnande och mottagande klubb och det ska rapporteras in till kansliet.

MEDLEMSAVGIFT SOM BETALAS PÅ KLUBBEN

Om medlemsavgiften betalas kontant på klubben kan avgiften regleras via Ruterkontot. Kontakta kansliet och ange medlemsnummer och belopp.

DUBBELBETALD MEDLEMSAVGIFT

När en medlem av misstag betalat sin medlemsavgift två gånger under samma verksamhetsår återbetalas avgiften till klubbens Ruterkonto.

INBETALNINGSKORT

I tidningen som utkommer i slutet av juni varje år, bifogas ett inbetalningskort med förtryckta uppgifter som avser medlemsavgiften för kommande verksamhetsår. Som alternativ till detta inbetalningskort kan man, vid särskilda skäl, göra en inbetalning via BG 373-3482. Viktigt att man då anger medlemsnummer och klubbtilhörighet i meddelandefältet.

ÖVRIGT OM MEDLEMSAVGIFTER

Frågor angående medlemsavgifter? Läs mer på vår hemsida under rubriken Bli medlem!

ADRESSER OCH KONTAKTUPPGIFTER

Kontrollera noggrant och håll dina kontaktuppgifter uppdaterade på "Mina sidor". Du behöver vara inloggad med lösenord för att ändra dina uppgifter (adress, telefonnummer, e-post etc). Saknar du lösenord för inloggning eller behöver hjälp för korrigering så kontakta gärna kansliet.

BRIDGE



Officiellt organ för Svenska Bridgeförbundet

ISSN 1652-1943

Ansvarig utgivare Martin Löfgren

Prenumeration 280:- per år

Bankgiro 373-3482

Redaktör Peter Ventura

Redaktion Bridge, Svenska Bridgeförlaget, Hansens väg 10,
775 70 Krylbo. E-post bridge@svenskbridge.se.

Produktion AB Svenska Bridgeförlaget

Illustrationer Arne Larsson, Sundsvall & Dick Holst, Halmstad

Utgivning 2024 20 februari – 22 april – 27 juni – 12 september
– 10 december (Manusstopp: 25 januari – 20 mars – 25 maj –
9 augusti – 18 november).

Annonspriser Helsida 16.500. Halvsida 8.650. 1/6-sida 3.390.
1/12-sida 1.730. BRIDGE är befriad från moms och reklamskatt.

Annonsbokning bridge@svenskbridge.se

Framsida Lars Andersson och Jan Selberg tar en landslags-
plats efter 360 brickors spel. Foto: Fredrik Kronmarker.



Vårkänslor

Våren börjar göra sig påmind, men trots att fullt fokus ligger på nedräkningen mot Bridgefestivalen är det mycket annat som spirar i Bridgesverige.



När detta skrivs har påskens gravade lax, sill och ägg avnjutits, och för första gången i år kändes en vindpust inte som iskall. Kort sagt: man känner en viss rätt att börja ställa in sig på den kommande våren.

Med våren kommer också förväntningar, och för oss bridgespelare är den viktigaste förstås nedräkningen till Bridgefestivalen i månadsskiftet juli-augusti. Naturligtvis planerar du att tillsammans med dina kompisar vallfärda till Örebro och begå årets bridgehögtid!

En spelare som tänker sig till Närke och Bridgefestivalen för första gången gav ett värmande omdöme om ÖMBF:s arrangemang av *SM Par Hcp 30+* som anordnades som simultanheat på olika platser i distriktet: "den roligaste tävling jag någonsin spelat". Denna tävling har verkligen rönt framgång på många, men tyvärr inte alla, ställen. Jag hoppas att vi kan bredda deltagandet så att ännu fler spelare kan få prova på!

Den uppenbara frågan, när vi diskuterar "vårkänslor", är förstås hur vi ser Bridgesverige gå mot en ny vår. Alla vet ju om det avbräck vi fick med pandemin, och vi blev ju förstås ett år äldre. Även om nedgången i medlemstalet bromsat så ökar vi inte som vi önskar.

Med det sagt vill jag lyfta på hatten för alla bridgearbetare som kämpar med värvning, kurser och att ordna trivsamma tävlingar. Det är förstås tack vare er som vi kan känna framtidstro!

För mig liksom den övriga styrelsen och våra medarbetare bland anställda och i kommittéerna, blir följdfrågan om vi ger den service och stöd som behövs för att klubbar ska kunna bedriva ett bra rekryteringsarbete. Här kommer du och dina klubbkolleger in i bilden, genom att ge oss ditt betyg och dina förslag hur vi kan nå ut ännu bättre till er – och med de verktyg som ni behöver mest.

Jag hoppas att du har kollat in den nya **Prova-på-påsen**, att du anmält dig till något av **Bridge-lärarseminarierna**, att du kollat in **Klubbfunktionärshandboken**, och att du diskuterat inom klubben hur man kan variera tävlingsutbudet och på så sätt göra tävlandet ännu mer spännande. Till hösten kommer också nya **kortkurser**, 30-minuters temalektioner.

I projektet **Bridge-X**, som varit igång i snart ett halvår, väntar nu en avstämningsrunda med alla distrikt i slutet av maj. Vår förhoppning är att distriktet i sin tur stämmer av med sina klubbar så att vi får en komplett bild av vad som tycks och tänks, så vi kan få en komplett bild av vad Bridgesverige vill ha av oss. Ros och ris eller frågor och förslag – det är upp till dig!

I sommar väntar sedan EM för såväl juniorer som "vuxna", och i november samlas distriktens representanter med styrelse och anställda till den sedvanliga **Distriktsträffen** som blir nästa milstolpe för Bridge-X. Fullspäckat schema med andra ord – och bland det viktigaste är förstås att höra från dig!

Du tillönskas många fina vårkänslor!

Martin Löfgren



Bra present

När Jan-Inge Tuveson höll sin 60-årsfest i maj 2023 så fick han en mycket uppskattad och minnesvärd present av sina bridgevänner. Meddelandet löd:

*Vid Munka Ljungby BS guld tävling 17/2 2024 så kommer du att få spela tillsammans med Peter Fredin. Lycka till!
– Bridgevännerna*

Det var en fantastisk upplevelse och ära att få spela tillsammans med Peter, tyckte Jan-Inge, och tackar samtidigt sina fina bridgevänner för denna oförlömliga present.

Bridge och skidor

Bridge är så mycket mer än tävlingsspel. Det har BK Freja i Sundsvall visat då de arrangerade en mycket lyckad bridge-weekend i Hassela 26-28 januari.

På Hassela Ski Resort finns möjlighet till skidåkning utför och på längden. Uppskattat var också att ta en simtur ut i vinterlandskapet genom den uppvärmda utomhuspoolen.

16 par från fem olika klubbar spelade fyra tävlingar. Två mid-dagar med många skratt och trevlig samvaro avnjöts.

Helgen avslutades med prisutdelning, lunch och utvärdering. Utvärderingen visade att deltagarna var väldigt nöjda med bridgen, maten, login samt även möjligheten att få njuta av en fantastisk vintermiljö med frisk luft på ledig tid. Hela arrangementet fick höga betyg.

Dessa positiva omdömen gör att klubben bestämt att genomföra en liknande weekend 17-19 januari nästa år. Antalet par begränsas till 24 par, så först till "kvarn" gäller. Är intresset större finns möjlighet att utöka till 30 par.



25

procent av dina utspel tenderar att bli misslyckade, enligt flerfaldige världsmästaren och författaren Mike Lawrence. Han påpekar dock att det finns mycket litteratur för att förkovra sig i ämnet.

Kiss of death

I partävling är en utbetalning på 200 benämnd som **Kiss of Death**. Anledningen är att två straff – eller en dubblad – i zonen troligen blir en botten i jämförelse med de delkontrakt som spelas vid övriga bord.





En riktigt dålig hand

De som på skottdagen satt Syd på bricka 17 i Uppsala-ligan online fick upp följande sortering:



Enligt uppgift är chansen bara 1 på 254 398 att få så usla kort.

Prova-på i Karlstad

Karlstads BK uppmanade sina medlemmar att ta med sig en vän, ett barn, ett barnbarn, en granne, en jobbkompis, en släkting, någon från gymmet, från mammagruppen, kompisgänget eller semestergänget.

32 nyfikna och förhoppningsvis kommande bridgespelare hörsammade lockropen en söndag för att prova bridge.

De fick sitta med sin vän för en kort och enkel introduktion och fick därefter spela några givar.

Kanske såddes några frön så att nybörjarkursen i september blir fulltecknad.

Klubben erbjuder ytterligare fem tillfällen att prova på innan nybörjarkursen startas.

Provpåse

På bilden ser du Stockholms Bridgeskolas Prova-På-Påse som lanserades under sen-våren 2022. I påsen finns åtta lagda och kommenterade givar. Kortspel och ingen budgivning gör det första mötet med bridge så lätt som möjligt – och är ett perfekt sätt att introducera bridge för sina vänner.



25 års bridgespel väntar

Historien om den rekordunge dollarmiljardären Sam Bankman-Fried (bilden), som sågs som kryptobranschens underbarn tills den dag då allt kraschade. Han riskerade 115 år i fängelse men dömdes till 25 års fängelse – skyldig till både bedrägeri och förskingring.

Sams uppväxt var intressant och mångfacetterad. Den bestod bl a av filosofiska diskussioner, men mest roades han av spel. Sam spelar schack, magic, datorspel som StarCraft och League of Legends – samt **bridge!**



En touch av nostalgi

I år var det 60 år sedan Plattliret första gången spelades. Med anledning av jubileet bjöd klubben in Peter Backlund och PO Sundelin, det par som vann såväl den allra första som den andra tävlingen.



TEXT: ELENA STRÖM, SOLNA FOTO: ELENA STRÖM, SOLNA & ADOBE STOCK & BK S:T ERIKS BILDARKIV

I februari i år firade BK S:t Eriks tävling Plattliret sitt 60-årsjubileum. Som brukligt är vid sådana festligheter pryddes dagen av lite extra glans och en touch av nostalgi.

Snitthandikappet för tävlingen låg under 15, vilket erbjöd spel om förhöjd guldpoängsskala. 36 par kom till start i guldtävlingen och bland deltagarna fanns paret som vann både första och andra upplagan av Plattliret år 1964 och 1965 – PO Sundelin–Peter Backlund. Efter det vann PO ytterligare tre gånger med tre olika partners: Sven-Olov Flodqvist, med sin hustru Jill Mellström och med Johan Sylvan.

Idag är PO Sundelin den ende svensk som har fått plats i EBL:s (European Bridge League) Hall of Fame. Där finns bridgespelare från olika europeiska länder och de har alla utmärkts för sina enastående bidrag till bridgens utveckling.

– Jag bor mestadels i Spanien, i Torrevieja på östkusten, berättade Peter Backlund.

Han befann sig tillfälligt i sin andra bostad i Solna när BK S:t Eriks ordföran-



Peter Backlund (t v) och PO Sundelin anno 1965.

de Märten Gustawsson ringde och berättade att klubben bjöd honom och PO att delta gratis i Plattliret.

– Vi tackade naturligtvis ja, säger Peter.

Fina killar

Under tävlingens gång hittade Märten i bildarkivet några gamla svartvita bilder på vinnarparet Sundelin–Backlund från 1965 och hängde bilderna på väggen.

– Titta vad fina killarna är, och de har inte förändrats ett dugg, sa han och folk omkring jublade.

Varför heter tävlingen Plattliret, frågade jag PO.

– Det var en man i klubbledningen som hette Åke Jakobsen och som jobbade i skivbranschen. Han såg till att klubben fick ett stort antal vinylplattor som delades ut som rondpriser, förklarade PO.

– Vi har inga rondpriser numera, upplyste tävlingsledaren Kalle Persson, men vi har bra priser till de fem första paren samt ett spurtpris. Man får 5 200 kr för första pris, 3 400 för andra, 2 000 för tredje, 1 400 för fjärde och 800 kr för femte plats. Spurtpriset är 800 kronor. Pengarna sätts direkt på spelarnas bankkonton, informerade Kalle.

FAKTA PLATTLIRET

Plattliret spelades första gången 1964 på Hotell Flamingo i Solna och vanns av Peter Backlund–PO Sundelin.

Tävlingens namn tillkom då man i klubbledningen hade en medlem som hette Åke Jakobsen och som jobbade i skivbranschen. Han såg till att klubben fick ett stort antal vinylplattor som delades ut som rondpriser.

I år firade tävlingen 60 år och med anledning av jubileet bjöds Peter och PO att gratis få delta i årets tävling den 3 februari.

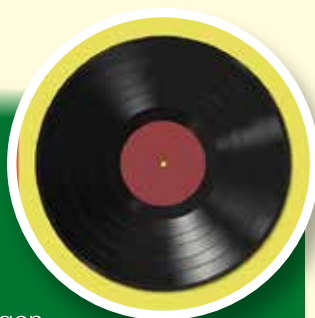



– 1964 och -65 fick vi inte några pengar utan vi belönades med nyttopriser, berättade PO.

En annan skillnad var att fler par anmälde sig till tävlingen då än idag – vanligtvis 52 och ibland fler än 60 par.

Visst har det tillkommit några nya konventioner och system, men det som har förändrats mest i bridgen på 60 år är att folk bjuder tuffare nu.

– Den stora skillnaden är avsaknaden av en riktig barometer, tillade Peter Backlund (bild upptill).

Han fortsatte:

– Nu är man tvungen att gå fram till någon vägg och kolla. Förr fanns en ”barro” med färgglada streck som drogs upp och ner – numera mest ner. Annars var glädjen att vara med i denna klassiska tävling sig lik.

Coachat ungdomar

PO har tidigare varit på juniorlandslagsläger, arbetat med och coachat bridgeungdomar till stora framgångar vid flera tillfällen. Det var intressant att höra om han hade flera uppdrag under den närmaste tiden.

– Nej, inga planer just nu. Jag korrekturläser den internationella bridgepressens (IBPA) månatliga bulletin och har en spalt i varje nummer av tidningen *BRIDGE*.

Peter Backlund och PO Sundelin (bild nere t v) vann inte Plattliret denna gång och inte heller erövrade de spurtpriset. Bäst form för dagen hade Erik Fryklund, Filbyter Bridge och Frederic Wrang, BK S:t Erik.

Frågan om tävlingen var bättre förr eller om den är bättre nu förblev obesvarad, men närvaron av de två stora bridgeprofilerna på den 60:e upplagan av Plattliret blev en fin upplevelse för alla.



På bilden t h föräras PO (t v) och Peter blomster för segern i 1965 års upplaga av Plattliret.





Niklas Hill.

Det viktiga föreningslivet

Med föreningsarbete följer utmaningar. Sara Wrige tog kontakt med forskaren Niklas Hill för att ta reda på hur det står till i föreningsverige.



TEXT: SARA WRIGE, GÖTEBORG FOTO: SÖDERTÖRNS HÖGSKOLA

Svenska Bridgeförbundet består av 21 distrikt och ca 325 klubbar med omkring 21 000 medlemmar som spelar mer eller mindre aktivt. Många är också engagerade på olika sätt i styrelser, kommittéer och arbetsgrupper. Klubbarna är organiserade i föreningsform, med allt vad det innebär av stadgar, årsmöten och ideellt föreningsarbete. Med föreningsarbetet följer, som alla nog vet, utmaningar. Hur står det egentligen till i föreningsverige?

Jag ringer upp Niklas Hill som är forskare på Södertörns Högskola. Han forskar om civilsamhällets historia, demokrati och sociala innovationer.

Idag pratas det om att färre engagerar sig i föreningslivet och att det är svårt att hitta nya krafter. Stämmer det?

– De utmaningarna har alltid funnits. Man pratade om samma sak på femtotalet och vid förra sekelskiftet. Man

tyckte att det var svårt att få ungdomar att engagera sig och sa att de hellre gick på bio än var med i en ideell förening. Så det verkar vara en tidlös företeelse att man upplever det så. Kanske är det svårt för en generation att föra över till nästa generation. Man har olika frågor och olika ingångar. "Vad lockar ungdomarna?" verkar vara en evig fråga.

Det sägs ju ibland att föreningslivet har haft en stor betydelse för demokratin i Sverige? Hur ser det ut idag?

– Så är det absolut! På flera sätt. Dels är föreningar en väg att kanalisera medborgarnas röst, t ex att driva en fråga eller att demonstrera, dels är föreningarna en slags demokratiskola. I föreningen lär man sig om mötesteknik, hur beslut fattas och så vidare. Sen är det viktigt att det inte bara blir en teknisk demokrati, att man inte bara frågar sig om stadgarna

följs, utan att man också säkerställer att alla på mötet kan säga sin mening.

– Idag ser jag hot mot föreningslivet på det politiska området, t ex neddragningar inom folkbildningen, bidrag som dras in och nya krav som ställs.

– I många andra länder kan sådant som i Sverige sker genom föreningslivet istället drivas kommersiellt. Här bör föreningarna se sin egen styrka. Om man börjar titta på sina medlemmar mer som kunder finns en risk att man istället för engagemang får frågan "vad får jag för mina pengar?". Föreningar kan på ett annat sätt bidra till gemenskap och engagemang, på ett sätt som företag inte kan.

– Samhället förändras; föreningar behöver uppdatera sina sätt att arbeta och vara en del av samhället. Men också se sin styrka som en plats för medborgarna, säger Niklas Hill.

Jubileumssilver i Nora

Även mindre klubbar kan anordna lyckade och välbesökta silvertävlingar. Nora BK fick hela 40 par till start till sin, varav många långväga besökare.



TEXT & FOTO: IRENE HÅBERGER, NORA

Det hela började med en förfrågan från Örebro Läns Bridgeförbund (ÖLBF) om Nora kunde anordna en silvertävling tillika deltävling i förbundets Silverrally. Flera silvertävlingar hade senaste tiden fått ställas in på grund av för få deltagare.

Många var vi...

Vi satte gränsen till 40 par. Glädjande kom det också 40 par. Det sista paret pusslades ihop. Ett sent återbud kom dagen innan, då hade den ena i reservparet precis tackat nej när de fick besked om att de kom med. Två solitärer parades ihop och det blev 40 par som spelade. Drygt hälften av de tävlande kom från länet resterande kom från kringliggande klubbar. Många kom redan på fredag, Lilla Hotellet var fullbelagt. Stadshotellet hade också många bridgegäster. Det blev lite av win-win för lilla sommarstaden Nora.

Trevligt, kul och jobbigt

Så trevligt och kul vi hade när vi planeerade. Det bakades, lagades mat, kokades soppa och handlades. Inte minst bricklägningen på 800 brickor skulle göras.



*Kenneth Wallin och Pasi Kallio
bäst bland 40 par i Nora.*

Så jobbigt det blev när köket inte var dimensionerat för det stora antalet vi var. Elitstyrkan fixade det mesta till belåtenhet.

Tråkigt att konstatera

Men så tråkigt att vi är så få. För fem år sedan, när vi fyllde 70, var vi 55 medlemmar. Nu är vi 42.

I det stora hela är vi nöjda. Vi hoppas och tror att vi får göra det igen.

Tack till alla som kom och tävlade!

Tack till SISU! Tack till alla medlemmar i Nora som...

- fixade transporten
- bakade och lagade mat
- tog hand om kök, bricklägning m m

Ett stort grattis också till Kenneth Wallin och Pasi Kallio som vann, till Maria och Johan Grönkvist som kom på andra plats. Alla fyra spelar för Örebro. Grattis också till paret Leo Karttunen och Joakim Guldbbrand. De representerar två klubbar i norra länsdelen, Nora BK och Lindesbergs BS, och slutade trea.



GULDGRUVAN

Under Bridgefestivalens avslutande helg, 3-4 augusti, spelas partävlingen **Guldgruvan**. På lördagen inleds tävlingen med kval (Gröna Hissen) och följs av finalspel på söndagen. Carry over används.

I samtliga grupper utdelas guldpoäng, därav namnet, enligt följande modell. Grupp A: 10-7-5-4. Grupp B-C: 3-2-1. Grupp D-G: 2-1. I alla övriga grupper som därefter följer belönas endast segrarparet med 1 GP. Inga silver- eller bronspoäng utdelas i tävlingen.

Det spelas 42 brickor på lördagen och 38 brickor på söndagen. Startavgift: 330 kr. 40% går tillbaka i prispengar. I grupp B-J får vinnarparet 1.000 kr. Resterande prispott fördelas på topp-5 i A.



Helg med världsmästarna

26 mindre rutinerade drillades av juniorvärldsmästarna Castor Mann och Ivar Lichtenstein en helg i idylliska Tällberg i Dalarna.

TEXT: PIA KÄRDE, STOCKHOLM FOTO: MITT-I, NOOMI HEBERT, STOCKHOLM & PIA KÄRDE, STOCKHOLM



Fredagen den 8 mars, internationella kvinnodagen och en vecka efter Vasaloppet, steg 24 damer och 2 herrar av tåget i den idylliska byn Tällberg i Dalarna. På perrongen stod arrangören Birgitta Baud och mötte oss för vidare färd till Toppen i Tällberg och Villa Långbers.

Utsikten över Siljan från hotellets samtliga rum är hänförande och man ser faktiskt bort till Mora, när vädret tillåter. I foajén väntade ytterligare fyra glada och bridesugna damer från Västerås.

Kökschefen Jakob Bjöd på havets Wallenbergare med havreris och skaldjurssås ackompanjerad av en härlig tomatsallad och hembakat bröd till lunch.

Därefter hälsade juniorvärldsmästarna Ivar Lichtenstein (bild t h) och Castor Mann oss välkomna till Gutesalen, där åtta bridebord väntade på oss. Det var Rättviks BS, med ordförande Åsa Eriksson, som generöst lånat ut borden till oss, fick jag veta.

Spela och resonera

Temat för vår bridehelg var *Spela & Resonera*. Upplägget gick ut på att man spelade två brickor och därefter gicks givarna igenom gemensamt. Hur bör man bjuda, vilka fällor att försöka undvika och naturligtvis råd och tips till fortsatta spel.

Det var som i ett klassrum på 60-talet. 30 par ögon följde intensivt Castors färgade pennor på tavlan och likt svampar sög i sig ny kunskap samt antecknade flitigt i anteckningsböckerna. Givetvis fick man räkna upp handen och fråga. En välbehövlig halvtimmes paus för kaffe och hembakat samt en nypa frisk dalaluft var välkommet, innan det var dags för ytterligare brickor, spel och resonemang.

Frågesport om Dalarna

I matsalen var det uppdukat tre bord, till middagen, där Birgitta, Castor och Ivar

var värd för var sitt bord.

Birgitta berättade om vinmakaren Clotilde Davenne från Bourgogne och föreslog hennes viner till maten. På menyn stod friterad ungtupp med hemmagjord kimchi och fermenterad chilimajonnäs samt grillad sallad. En ljuvlig mandelkaka med kardemummaglass avslutade måltiden.

Nu var det dags igen att aktivera de små grå cellerna. Frågesport om Dalarna med 1-X-2.

Inga mobiltelefoner! De 30 frågorna som Birgitta hade satt ihop gick i rasande tempo. De rätta svaren skulle meddelas nästa kväll.

Nu var man rätt mör och längtade efter sängen.

Nästan som privatundervisning

Efter frukost på lördagsmorgonen delade Ivar och Castor in oss i två lag. Ungefär hälften visades in i Alven-salen för bridgetävling med Ivar och den andra hälften stannade kvar och med bara fyra bord blev det nästan privatundervisning med Castor.

Det spelades 16 givar i tävlingen fram till lunch och givetvis avslöjades inget under lunchen eftersom trevliga priser väntade på kvällen.



Tiiu Andersson, snart 95 somrar, och Lotte Öhrvik, nyss fyllda 92, med 19-åriga världsmästaren Ivar Lichtenstein.

Vi hann med en kort promenad före lunchen.

Sedan var det dags för byte och vi fick Castor (bild t v) nästan för oss själva. Det var otroligt lärorikt!

Dagen avslutades med att alla samlades för frågor och genomgång.

Efter ännu en fantastiskt god middag var det dags för prisutdelning. Först en utslags-tävling bland tredjepristagarna i quizen. Vinnare blev Maria Sellén, tvåa Bo Zahrisson och tredje plats knep Lena Stenberg.

Bridgetävlingens första plats tog nybörjarna Helen Sällström och Annika Alexius följt av Helena Nyman-Marion Sandler-Almgren och på tredje plats kom Gun Johansson-Eva Hellström.

Priserna bestod av Dalahästar i plåt, vitmålade med olika utföranden. Det var väldigt uppskattat och blev ett fint minne från dagarna i Tällberg.

På söndagsmorgonen gjorde vi alla en matsäck till tågresan hem. Ivar och Castor hann dela ut ytterligare brickor som de hade lagt i förväg och nu spelades det i full fart.

Vi hade liksom fått en ny injektion, inspirerade av nyvunnet tänkande, nästan som en världsmästare tänker när han spelar bridge!

Naturligtvis kom frågan upp, när ska ni tre ha nästa kurs? I höst! Vi återkommer!



Följ med på en bridgeresa där du får möjlighet att uppleva storslagen natur på nära håll.



Du bor på välkända Hotel Salzburger Hof som ligger perfekt mitt i byn.



Spela Bridge i vacker alpmiljö

– Boka sommarens resa till Bad Gastein idag –

Följ med på sommarens bridgeresa till Bad Gastein i september! Bad Gastein är beläget mitt i nationalparken Hohe Tauern. Grönskande dalgångar blandas med höga bergsmassiv vilket ger dramatiska skiftningar i naturen som inbjuder till många olika utflykter och aktiviteter.

Under veckan spelar vi, tillsammans med bridgeledare Kalle Persson, 24 brickor/dag. Dagarna inleds med ett valfritt bridgeseminarie på förmiddagen, och bridgespel på eftermiddagen.

Detta ingår i Bridgeresan, 14–21 sept

- ✓ Direktflyg t/r till Salzburg inkl bagage
- ✓ Boende 7 nätter på Hotel Salzburger Hof
- ✓ Stor frukostbuffé varje morgon
- ✓ 7 st högklassiga femrätters middagar
- ✓ Fri tillgång till två lyxiga spa-avdelningar
- ✓ Bridgespel varje dag med bridgeledare
- ✓ Bridgeseminarier och reseledarservice

Prisfr 14 995 kr



Boka på 0771-202020 eller www.alpresor.se/bridge-sommar



Våra EM-lag

Följande par är uttagna till EM i Herning, Danmark, i juni.

DAMER

- Louise Hallqvist – Ylva Johansson
- Sara Asplund Sivelind – Marie Johansson
- Suzanne Lemborn – Malin Helin
- Kapten: Linnea Edlund

VETERANER

- Björn Wenneberg – Göran Selldén
- PG Eliasson – Gunnar Elmroth
- Anders Morath – Bengt-Erik Efraimsson
- Kapten: Olle Wademark

MIXED

- Sanna Clementsson – Tobias Törnqvist
- Emma Övelius – Daniel Gullberg
- Kathrine Bertheau – Simon Ekenberg.
- Kapten: Pär Ol-Mårs

ÖPPEN KLASS

- Lars Andersson – Jan Selberg
- Mikael Rimstedt – Ola Rimstedt
- Simon Hult – Peter Bertheau
- Kapten: Fredrik Kronmarker

MiniBridge

MiniBridge är ett bra sätt att introduceras i bridgens fascinerande värld.

MiniBridge

Det beräknas finnas drygt en miljon kortspelare i världen som tävlingsspelar i Bridge, varav drygt 27 500 är svenskar. Alla spelar efter samma regler. När ska du spela några minuter i en inblick i kortspels som roar och utmanar.

Så kort spelaren till vänster om speelföraren spelat ut sitt första kort lägger träkarlen upp alla sina 13 kort på bordets synliga kolumner. Speelföraren spelar både sina egna och träkarlens kort. Träkarlen får inte lägga sig i spelet, utan gör bara vad speelföraren säger.

Den spelare som vunnit föregående stick startar nästa stick. I bridge är esset det högsta kortet och hvar den lägsta. I varje stick får du spela vilket kort du vill, högt eller lågt, i den utspelade fägen.

Varje spelare ska sedan i tur och ordning spela ett kort i varje stick till alla kort är spelade. Spelarna behåller sina kort och placeras de spelade korten framför sig i en rad (från bildsidan nedåt), som en enda om sticket vunnits och som ett minus om sticket förlorats.

Om flera spelare trumfar i samma stick vinnes sticket av den som spelat den högsta trumfen. Observera att du inte är trumfen att spela trumf när du inte kan bekänna färg. Du får lägga vilket kort som helst i de övriga fägena.

När alla 13 stick är spelade gör du en notering om vilken giv det var och hur många stick respektive sida vann. Resultatet jämför du sedan mot de andra bord som varit med och spelat. På så sätt vet du om ni vunnit eller ej då vart och ett av parerna summerar alla sina vinnna stick.

Protokoll finns på nästa sida.

Rättvist spel

I tävlingsändamål spelar det vid minst två bord. Genom att använda sig av en bricka, en rektangulär plastbricka med fyra flikor, markerad med Nord-Syd-Öst-Väst, kan du efter spelet lägga in korten i brickan.

På så vis kan övriga bord spela med exakt samma kort och jämföra resultaten för att se vem som vunnit, vilket gör att tummornas eliminering och du kan aldrig säga att du haft dåliga kort.

Foldern "MiniBridge" kan beställas kostnadsfritt på www.bridgeforlaget.se. Endast eventuell frakt debiteras.

Sällsamt skruvade sitsar?

Ibland hörs klagomål på att brickorna med brickläggningssmaskin skulle vara annorlunda, med fler snedsitsar och extrema händer än när kortleken blandas för hand. Ligger det någon sanning i det?



TEXT: ANDERS OLSSON, LUND FOTO: PRIVAT & ADOBE STOCK ILLUSTRATION: ARNE LARSSON, SUNDSVALL

Både jag och de jag oftast spelar med tycker mycket om förbundets simultantävlingar. Vi försöker spela dem så ofta vi kan – det är riktigt roligt att spela hemma på klubben och ändå delta i en tävling med 500–700 par!

Jag har dock allt oftare börjat höra klagomål på att brickorna på simultantävlingar skulle vara annorlunda, med fler snedsitsar och extrema händer. ”Hade du åtta klöver? Javisst ja, det är ju simultan idag. Därför är det så konstiga brickor.” ”Satt den kungen också singel? Typiskt simultan!”

Det är synd att den typen av rykten uppstår. Inte minst för att det kan minska intresset för simultan.

Manuellt givna brickor

Man kunde höra liknande invändningar när vi allt mer gick över till att spela maskinlagda (datorgenererade) sitsar. En del tyckte att brickorna blev mer extrema och att ”brickläggningssmaskinen lägger sneda händer”.

Och i viss mån stämmer det! Det är ofta en skillnad mellan manuellt givna brickor och maskinlagda. Men det är de maskinlagda som är korrekta.

Orsaken är helt enkelt att vi tenderar att blanda för dåligt. En kortlek behöver sex-sju rejäla riffelblandningar för att bli helt randomiserad.

Blandar vi dåligt kommer det att ligga onormalt många sekvenser av kort i samma färg – vi spelar ju ofta samma färg flera gånger i följd, till exempel vid uttrumfning eller när vi inkasserar en långfärg.

När korten sedan ges ett och ett, kommer fördelningarna att bli mer utslätade än de borde vara.

Sannolikheterna påverkas mer än man tror. Säg att du tar ut tre kort i varje färg och blandar resten av leken noggrant. Sedan stoppar du in de tre spa-



derna i följd på ett ställe, de tre hjärterna på ett ställe o s v. Ger du en bricka från den kortleken, minskar sannolikheten för att minst en spelare vid bordet får en sjukortsfärg eller längre från korrekta 14,5% till 8,3%.

Så att de flesta tävlingar idag spelas med maskinlagda brickor är utmärkt! Och när vi ger manuellt ibland bör vi alla försöka blanda lite bättre.

Test av 200 tävlingar

Men kan man lita på att de maskinlagda brickorna är korrekta? Och är det verkligen ingen skillnad mellan simultantävlingar och vanliga tävlingar?

Jag är programmerare till yrket, så det var en bagatell för mig att kontrollera hur det verkligen förhåller sig.

Jag laddade ner sitsar för de 100 senaste simultantävlingarna och för 100

slumpvisa klubb tävlingar här i Skåne. 2 400 givar av vardera tävlingstypen ger ett hyfsat statistiskt underlag.

Sedan gjorde jag ett program som gick igenom sitsarna och kontrollerade detta:

- Antalet färger på sju respektive åtta eller fler kort
- Antalet renonser
- Hur en femkortsfärg fördelats
- Antalet singelkungar och singeldamer

Just svitade händer, snedfördelningar i trumf och singelkungar är det jag oftast hör klagomål på. Allt detta är också egenskaper där det är lätt att räkna ut vad man teoretiskt/statistiskt kan förvänta sig. Resultatet finns i tabellen på nästa sida. Färglängd och singeltons är genomsnittligt antal per 24-brickorstävling, fördelning femkortsfärg procentuell andel.

På <http://bit.ly/simultantest> finns tävlingsfiler och program (PHP på Linux)



om någon vill se. Namn och MID-nummer är borttagna.

Som förväntat?

Först kan man kanske konstatera att bridgehänder är lite mer svitade än många tror. I genomsnitt finns det fyra sjukorts (eller längre) färger under en spelkväll. Och det är helt normalt att ett par, tre kungar sitter singel.

För både simultaner och vanliga klubb tävlingar var allt precis som förväntat. Den lilla skillnad som finns mot förväntade värden är helt normal med tanke på att vi har ett begränsat underlag. Programmen som genererar sitsar ger korrekta och slumpmässiga händer!

Sedan är detta naturligtvis genomsnittliga värden. Ibland är Fru Fortuna på lekhumör en simultankväll och ger oss tre åttakortsfärger, fem slammar och en massa snedsitsar i trumf. En annan gång får vi mest jämna händer och delkontrakt.

Men detta inträffar lika ofta på vanliga klubb tävlingar! Att brickorna skulle vara annorlunda – eller "elakare" – på simultantävlingar är bara en myt.

Confirmation bias

Vad jag nästan tycker är intressantare än själva siffrorna är varför den här typen av rykten kan uppstå. Och varför en del upplever att det verkligen är extremare sitsar på simultantävlingar.

Det handlar som så ofta om det forskare kallar "confirmation bias". Vi är mycket mer benägna att se och komma ihåg data som passar in på det vi hört talas om eller tror på, än data som motsäger detta.

Om vi hör något om att "simultansitsar är konstiga" och börjar reflektera över det, påverkas vi. Vi reagerar över

FÄRGLÄNGD	SIMULTANTÄVLINGAR	KLUBBTÄVLINGAR	FÖRVÄNTAT
7 KORT	3,34	3,18	3,53
8+ KORT	0,44	0,55	0,51
RENONS	4,56	5,04	5,12
FÖRDELNING FEMKORTSFÄRG	SIMULTANTÄVLINGAR	KLUBBTÄVLINGAR	FÖRVÄNTAT
3-2	67,5 %	67,9 %	67,8 %
4-1	29,2 %	27,5 %	28,3 %
5-0	3,4 %	4,6 %	3,9 %
SINGELTON	SIMULTANTÄVLINGAR	KLUBBTÄVLINGAR	FÖRVÄNTAT
KUNG	2,31	2,52	2,46
DAM	2,62	2,38	2,46

en åttakortsfärg eller en 5-0-fördelning i trumf en simultankväll – och känner att det nog stämmer att simultanbrickor är annorlunda. Vi fäster inte lika stor vikt vid alla vanliga klubb tävlingar där det "varit snedsitsar ute och gått". Eller en simultantävling med nästan bara balanserade händer.

Så här fungerar vi alla. Vi måste göra förenklingar och generaliseringar för att hantera världen runt om oss. Men ibland kan de ge oss en felaktig bild av hur något är.

Confirmation bias finns överallt. Ett lite roligt exempel som inte har med bridge att göra: Det finns en myt om att det skulle gå att avgöra barnets kön på hur en gravid kvinnas mage ser ut. Det gör det inte – det finns solid forskning om det – men en del är övertygade om att de kan det. Sannolikheten att gissa rätt är hela femtio procent, och de som

tror att de har förmågan minns de gånger det blev rätt, men glömmer/underskattar alla gånger de hade fel. Och upplever att de har rätt mycket oftare än fel.

Jag är "aktiv skeptiker" och tycker det är fascinerande med alla genvägar vår hjärna tar! Oftast hjälper de oss, ibland leder de till missförstånd eller dåliga beslut. För den som är intresserad har engelska Wikipedia bra artiklar – googla på "cognitive bias wiki".

Rättvisare scorer

Hoppas att intresset för simultantävlingar fortsätter öka! Och att fler klubbar ordnar heat. Det är roligt att känna att man deltar i en stor tävling.

Det allra bästa med simultaner tycker jag dock är att scorererna blir rättvisare!

Det finns alltid mycket tur i en partävling – man måste ha snälla motståndare. Men ju färre bord, desto mer tur. Är ni fem bord en kväll på klubben, jämförs era resultat bara med fyra andra bord. Varje annat resultat har stor påverkan på er score och tävlingen blir chansartad. Det turmomentet försvinner när ni jämförs mot hundratals andra bord.

Så simultaner är perfekta för den som är lite orutinerad och vill bli en bättre partävlingsspelare. Att studera sina resultat från en stor tävling ger en bra känsla för vad som genererar poäng och vilka misstag som kostar.



Programmen som genererar sitsar till brickläggningsmaskiner visar sig ge korrekta givar.

Händer som växte

Hur en hands värde kan skifta fick Johan Sylvan uppleva i den andra, avgörande, omgången av landslagsuttagningen inför sommarens EM.



TEXT: JOHAN SYLVAN, STOCKHOLM FOTO: WBF & THOMAS WEDIN, SKÖVDE ILLUSTRATION: DICK HOLST, HALMSTAD



Helgen 8-10 mars spelades andra och avslutande omgången i uttagningen till det öppna laget.

Utgångsläget var att Lars Andersson-Jan Selberg och Peter Bertheau-Simon Hult ryckt åt sig en signifikativ, men inte ointaglig, ledning före de övriga sex paren.

Eftersom kapten Kronmarker redan tagit ut tvillingarna Ola och Micke Rimstedt var det direkt avgörande att komma etta eller tvåa när alla bricker spelats färdigt på söndagskvällen. Vid några tillfällen, framförallt under lördagen hotades de två tätparen av framförallt Peter Fredin-Simon Ekenberg och Krister Ahlesved-Niklas Warne. Då skilde det mindre än 100 poäng. Mot slutet drog dock de två tätparen återigen ifrån samtidigt som utmanarna tappade. Det hela slutade med en klar seger för Lars Andersson-Jan Selberg och en lika klar andraplats för Peter Bertheau-Simon Hult. Resultatet kan ses i rutan på nästa sida.

Därmed var landslagsplatserna klara och vårt Öppna lag till EM i Danmark i vår blir: Ola och Micke Rimstedt, Lars Andersson-Jan Selberg samt Peter Bertheau-Simon Hult.

Tvillingarna och Bertheau-Hult tillhör ju sedan många år stommen det öppna laget. Anders-



son-Selberg gör debut som landslagspar. Lars Andersson har tidigare representerat med andra partners. På annat ställe i tidningen presenterar jag detta par närmare.

Mårten Gustawsson och jag började en bit under medel från den första omgången och låg och harvade där mest hela helgen och tog oss nästan till medel till slut men lyckades aldrig få upp något sammanhängande flyt för att komma nära topptvå.

Inspirerad av Victor Mollos bok *Bridgepsykologi* (den och Mollos närbesläktade *Bridgefilosofi* rekommenderas varmt), där han bl a beskriver hur en hands värde kan skifta betydligt under budgivningens gång kommer nu tre givar från mitt bord. Tyvärr är det svårt att få spännande bricker från andra bord då man sällan är tillräckligt insatt i skeenden och vad alla bud betyder.

En hand som växte

♠ 10 5	♠ KD 9 7 6	♠ E 8 3
♥ K 6 4	♥ 10 2	♥ ED 7
♦ K 9 8 5	♦ E	♦ D 7 4 3 2
♣ kn 8 7 6	♣ KD 10 9 3	♣ 5 4
	♠ kn 4 2	
	♥ kn 9 8 5 3	
	♦ kn 10 6	
	♣ E 2	

SYD	VÄST	NORD	ÖST
Johan		Mårten	
		1♠	pass
1NT	pass	3♣	pass
4♠	pass	pass	pass

Mårten (bild t v) öppnade med 1♠ som i vårt system bara lovar fyrkortsfärg. De flesta andra svenska elitpar spelar femkortsöppningar i högfärg, vilket gör att de direkt stö-

der med trestöd. Vi bjuder istället 1NT, vilket ibland leder till stora variationer i konkurrensbudgivningen. Mårten återbjöd nu 3♣ som visar ca 14-16 hp, minst 5-5 samt hyggliga färger. Har vi minst 17 hp återbjuder vi istället 2♣ (en på elitnivå vanlig konvention som kallas *Häxan*) som är artificiellt och inte visar något om klöver; fördelningen visas senare i budgivningen). Från att ha haft 7 hopskramlade hp varav tre knektar växte nu min hand oerhört. 7 hp i skuggan kändes som minst 10 i solen med min fina anpassning. Trekorts trumfstöd, ess i partnerns sidofärg samt stöldmöjlighet gör att så lite som

♠ EKD76 ♥ 52 ♦ 2 ♣ KD654

räcker för en utmärkt utgång – och då har partnern ändå minimalt antal hp i det visade intervallet. Eftersom 3♦ och 3♥ hade varit naturliga bud hade jag inte heller någon möjlighet att invitera till utgång om jag hade velat, så på Mårtens 3♣ hoppade jag direkt till 4♠.

Med Mårtens aktuella hand var utgången lite sämre än med min exempelhand, men hem gick det för +620. Bara ett av de övriga paren hade bjudit utgång.

Specialknep

♠ 7	♠ ED 8	♠ 10 9 6
♥ EK 7	♥ D kn 10 9 8	♥ 5 4 3
♦ E 10 6 4	♦ D kn 5 3	♦ 9
♣ EK 10 8 4	♣ 6	♣ D 9 7 5 3 2
	♠ K kn 5 4 3 2	
	♥ 6 2	
	♦ K 8 7 2	
	♣ kn	

SYD	VÄST	NORD	ÖST
Fredric W Johan		Fredrik N	Mårten
		1♥	pass
1♠	D	RD	3♣
pass	5♣	pass	pass
D	pass	pass	pass



Fredrik Nyström (bilden) öppnade med 1♥ och fick 1♠ av Frederic Wrang. Jag dubblade nu för att visa lågfärgerna eller ett överstarkt in-

kliv. Denna gång hade jag med mina 18 hp båda delar.

Nyström redubblade för att visa trestöd i spader varpå Mårten hoppade till 3♣ med sina hackor. I dessa konkurrenssituationer har vi ett användbart specialknep, nämligen att bud i motståndarnas färger visar en konstruktiv hand medan hopp är spärrande. Här hade alltså 2♥ av Mårten visat ett bra 3♣-bud och 2♠ ett bra 3♦-bud medan 3♣ (som synes) är mer spärrande.

Min hand växte ju omedelbart enormt, från 18 hp i skuggan till en bra bit över 20. Så lite som

♠ 876 ♥ 52 ♦ 2 ♣ kn976532

räcker ju till lillslam!

Sjukortsfärg var dock lite väl mycket att hoppas på, så jag nöjde mig med 5♣. Redan det kan vara för högt om partnern har fel fördelning, t ex 2326 då vi har ett tapp i varje färg. Eftersom Wrang dessutom dubblade fick vi en fin score. Ett par hade dessutom missat utgång.

I slamzonen

♠ E109 ♥ EK kn 932 ♦ 3 ♣ D kn 8	♠ D63 ♥ - ♦ K kn 1072 ♣ 107532	♠ K kn 84 ♥ 108765 ♦ E964 ♣ -	♠ 752 ♥ D4 ♦ D85 ♣ EK964
--	---	--	-----------------------------------

SYD <i>Lars</i>	VÄST <i>Johan</i>	NORD <i>Jan</i>	ÖST <i>Mårten</i>
1♣	1♥	3♣	4♣
pass	4♦	pass	4♠
pass	4NT	pass	5NT
pass	6♣	pass	6♠
pass	pass	pass	pass

Efter Mårtens inledande pass öppnade Lasse Andersson med 1♣ som lovade minst tre klöver. Jag klev förstås in med

1♥ på mina fina 15 hp och en stark sexkortsfärg. Janne Selberg spärrade nu med 3♣ vilket tillfälligt försvårade vår budgivning. Hade Selberg nöjt sig med ett lägre bud hade nu Mårten kunnat avgivit ett splinterbud (ett hopp i ny färg som visar singel eller renons) med 4♣. Men om motståndarna är på treläget visar 4♣ bara (minst) en bra höjning av partnerns inklivs- eller öppningsfärg. Detta gäller generellt. Att det är just 4♣, oavsett vilken färg motståndarna bjudit. Vill man visa klöver bjuder man istället motståndarnas bjudna färg på fyrläget.

På 3♣ bjöd Mårten alltså 4♣ för att visa en bra hjärterhöjning, men han säger inte något om huruvida han har kontroll i klöver. Många spelare på Lasses plats skulle nu dubbla, för utspelet, men det skulle bara ge oss möjlighet att redubbla för att visa förstakontroll, så han passade klokt nog. Jag bjöd nu 4♦ som är last train (budet närmast under utgång ger sista chans svinga sig mot slam) och i pressade budgivningar bara visar att man har för bra kort för 4♥ utan att varken lova eller förneka kontroll. När Mårten gick förbi 4♥ med 4♠ (kontrollbud) anade jag att han i ljuset av sitt förhandspass också hade kontroll i klöver. Det är svårt att rita en hand där han både visar en bra höjning och passerar 4♥ annars.

Min hand hade redan växt en hel del och när jag på mina 4NT (essfråga) fick 5NT av Mårten, som visar udda (i detta fallet ett) ess samt en renons (uppenbarligen i klöver), hade temperaturen stigit från 15 hp i skuggan till en bra bit över 20...

Nu visste jag att 6♥ var säkert, eftersom Mårten kunde ta hand om minst fyra av

mina fem förlorare genom tre klöverstöder samt spaderkung. Hade han dessutom ruterkung eller eller spaderdam var det fråga om storslam! Så på 5NT bjöd jag 6♣ som visar intresse för storslam (annars hade jag förstås nöjt mig med 6♥). Nu skulle Mårten kunna bjuda 6♦

med ruterkung och har han spaderdam bör han hoppa till 7♥ eftersom även den är ett säkert stick (han vet ju att jag har spaderess).

Som synes saknade han de korten, så vi nöjde oss med 6♥, vilket var precis lagom eftersom jag gjorde fel i spader...

Lillslammen bjöds bara vid ett annat bord

så vi fick en fin plusscore.

Avslutningsvis vill jag önska det uttagna laget ett stort lycka till vid EM, inte minst debutanterna Andersson-Selberg. Prioriterat är som vanligt VM-plats, vilket normalt de främsta åtta-nio lagen brukar kvalificera sig till, men en medalj smakar alltid extra gott givetvis...

Heja, Sverige!

Resultatet

1	Lars Andersson Jan Selberg +539	
2	Peter Bertheau Simon Hult +319	
3	Krister Ahlesved Niklas Warne +94	
4	Mårten Gustawsson Johan Sylvan -20	
5	Marion Michielsen Per-Ola Cullin -73	
6	Fredrik Nyström Frederic Wrang -204	
7	Thomas Karlsson Alexander Sandin -551	

GIVBORD. Du kan utläsa både zoner och giv från givborden. Givaren markeras med en cirkel och zoner markeras med vitt (ozon) eller rött (zon). Här följer några exempel.



Nord giv, ingen i zon.



Öst giv, N/S i zon.

Sju månaders förberedelse gav landslagsplats

Lars Andersson och Jan Selberg är ett nykomponerat par. Över 360 brickor och två helger spelade de skjortan av våra proffs. Den bedriften resulterade i att de togs ut till sommarens EM i Danmark.



TEXT: JOHAN SYLVAN, STOCKHOLM FOTO: THOMAS WEDIN, SKÖVDE

Som framgår på föregående uppslag vann Lars Andersson och Jan Selberg uttagningstävlingen till det öppna landslaget med god marginal och kommer därmed att debutera i vårt landslag i EM som spelas i Danmark i juni.

Jag känner båda spelarna väl sedan många år (Lasse troligen i närmare 40 år) och har spelat i samma lag med dem vid olika tillfällen i BK S:t Eriks liga, men även i landslaget med Lasse när han på 1990-talet spelade med Tommy Gullberg.

Janne är en duktig matlagare och bidrog med åtskilliga rätter när jag arrangerade lagmiddagar för mitt ligalag för några år sedan. Så när redaktör Ventura bad mig att skriva ett porträtt var det enkelt att tacka ja. Artikeln baseras framför allt på intervjufrågor men jag har skrivit om deras oändligt långa svar en hel del, annars skulle artikeln ta upp hela tidningen...

Jag börjar med individuella profiler och avslutar med lite mer parrelaterat.

Jan Selberg

Janne började spela bridge i 20-årsåldern, framförallt inspirerad av Darvas bok *Tvärs igenom leken* som består av 52 kapitel med fantastiska givar där varje kort i leken spelar en huvudroll. Boken rekommenderas starkt för de som inte redan läst den!

Främsta meriter är tre vinster i SM-lag och lika många i Allsvenskan och Chairman's Cup. Därutöver kan han stoltsera med ett guld i SM-par. De flesta framgångar har han med tidigare partnern, Olle Wademark.

Janne anser sig vara bra på själva spelet samt den psykiska aspekten men lite sämre vad gäller budgivning. Han är gift, har barn och ett spännande uppdrag inom Skanska där han tillbringat hela

sitt yrkesverksamma liv. Huvudsakliga intressen utöver bridgen är hund, golf samt diverse idrotter såsom racketsport och basket.

Hans favoritkök vad gäller mat är det italienska, franska, asiatiska samt svenska i nämnd ordning. En hygglig vinkän-



Lars och Jan.

nare är han, men favoritdrycken är en iskall lager eller IPA.

Målbilden inför EM i Danmark är topp-tre men huvudsaken är att komma väl förberedd och ha kul.

Janne påstår sig sakna både favorit- och hatmotståndare, men han vill nog bara vara artig och inte hänga ut någon...

Han anser att konkurrensen ökat inom bridgen och att det blivit jämnare, vilket inte minst den senaste uttagningstävlingen talar för. Som det blev, kom ju två av de tidigare landslagsparen bra och de andra två dåligt. Han menar, att det i nästa uttagning lika gärna bli tvärtom, allt beroende på dagsform och flyt eller oflyt.

Lars Andersson

Lasse började (liksom jag själv) med bridge på fritt valt arbete. Efter detta har han haft förmånen att spela med många bra spelare. Han framhäver framförallt 24 brickor i BK S:t Eriks liga med Johan

Sylvan. Nej, det är inget jag själv hittar på!

Han har så många framgångar både nationellt och internationellt att jag på grund av platsbrist eventuellt räknar upp dem i nästa *BRIDGE* istället. Dock vill han säkert dela med sig av dessa till läsarna, så hans kontaktuppgifter står i medlemsregistret för de som är intresserade...

Lasse anser att en av hans största tillgångar som bridgespelare är att han redan kan mycket men ändå alltid är villig att lära sig mer. Kloka ord!

Svagheter är att han ibland är ofokuserad samt ibland inte vågar spela på den sits han tror på.

Han jobbar med någon sorts IT-stöd till finansinspektionen, om jag förstod det hela rätt.

Golf, hund och familj är intressen han uppenbarligen delar med Janne, men Lasse gillar också att läsa mycket böcker vilket dock blivit mindre i takt med den ökade digitaliseringen.

Italiensk mat är favoriten. Lasse har även ett stort whiskey-intresse, men de sorter och varianter han räknade upp var en mindre uppsats som var rena grekiskan, åtminstone för mig. Dock har Lasse som kuriositet just lärt mig att det bara heter whiskey i USA, Kanada och Irland. Övriga länder producerar whisky!

Nationellt är Hasse Göthe (RIP) och Tommy Gullberg stora förebilder som Lasse båda spelat i par med vid EM. Internationellt framhåller han Billy Eisenberg, Paul Soloway, Meckstroth-Rodwell samt Edgar Kaplan.

Ha kul, titta framåt samt ta den tid du behöver är råd som Lasse ger till sig själv inför EM. "Sen får man se hur långt det räcker."

Inte heller Lasse påstår sig ha någon

favorit- eller hatmotståndare men han tror att de blå-gula kan slå alla, vilket är en attityd vilken åtminstone jag gillar!

Även Lasse tycker att bredden på toppbridgen blivit större och att det inte är lika enkelt att snitta över 1 imp per bricka längre. Främlingslegionen från Schweiz möjligen undantagen...

Satsningen som par

De hade bara satsat ordentligt som par omkring sju månader innan uttagningstävlingen, så med det i åtanke är slutresultatet verkligen imponerande! De spelar ett naturligt 5533-system, givetvis kryddat med en massa specialknep.

En massiv träningsperiod väntar inför EM med bl a spel mot Bertheau-Hult och tvillingarna Rimstedt (övriga två par i nuvarande öppna landslaget), träning mot Holland en gång per vecka, budträning på Cuebids, något som förekommenderas till alla, spel i S:t Eriks liga, spel på nätet osv – allt för att komma så väl förberedda som möjligt när EM startar. Givetvis är det viktigt att systemet sitter.

Vi avslutar med en bricka från sista

omgången där Lasse och Janne mötte Peter Bertheau och Simon Hult. Jag låter Janne själv berätta vad som hände.

Jag hade som Nord i minuszon

♠ 10 9 7 6	♥ D 7	♦ E 5 3	♣ D 9 5 2
------------	-------	---------	-----------

och budgivningen inleddes:

SYD	VÄST	NORD	ÖST
Lasse	Peter	Janne	Simon
2♦	2♥	pass	1♥
		?	

Nu valde jag en offensiv dubbling, varpå budgivningen fortsatte så här:

SYD	VÄST	NORD	ÖST
Lasse	Peter	Janne	Simon
2♦	2♥	pass	1♥
4♠	pass	D	4♥
pass	pass	pass	5♥

Resultatet blev en bet. De andra borden hade spelat 4♥ med hemgång, så vi vann

3 x 10 imp, dvs +30 totalt. Hela given:

♠ 10 9 7 6	♥ D 7	♦ E 5 3	♣ D 9 5 2
♠ E 8 3	♥ 6 4 3	♦ K kn 9	♣ kn 8 7 3
♠ 4 2	♥ EK kn 10 9 8 2	♦ 8	♣ K 10 6
♠ K D kn 5	♥ 5	♦ D 10 7 6 4 2	♣ E 4

I eftersnacket tyckte Simon att han skulle bjudit något starkare än att hoppa till 4♥. Peter med bl a spaderess och K-kn-9 i ruter hade då kunnat dubbla. Det hade han kanske kunnat gjort även nu. 4♠ går två straff med bästa motspel och hade gett en liten förlust istället. Det är små marginaler i varje enskilt beslut och bricka.

Avslutningsvis önskar jag Lasse, Janne och de övriga i laget ett stort lycka till i EM. Ni kan ringa mig om ni är oense om något eller vill ha facit på någon bricka! Heja, Sverige!

ALLT I BRIDGE

FESTIVALERBJUDANDE PÅ BRICKLÄGGNINGSMASKINER

Duplimate är de brickläggningmaskiner som används internationellt vid EM, VM och OS. Det är inte någon slump att dessa maskiner används när det verkligen gäller. De är driftsäkra, har lång livslängd och låga servicekostnader. En del modeller med mekanisk hastighet på 5 sek/bricka är imponerande, men i praktiken är det viktigare att det sällan blir stopp. Duplimate är underhållsfri!

På köpet får ni ett lika omfattande som användarvänligt programpaket som hanteras från antingen dator, surfplatta eller smartphone. Ni kan skapa och ändra givar för alla ändamål och behov. Givarna analyseras automatiskt i bakgrunden medan ni lägger brickorna så att ni kan skriva ut givsamlingar med såväl optimala som spelbara kontrakt. Erbjudandet i år gäller ett begränsat antal maskiner.

BRIDGEFESTIVALPRIS:

38.900:- (Ord. pris 43.500:-)



DUPLIMATE MKVI

Vill ni köpa brickor och spelkort så rabatteras givetvis även dessa vid köp av maskin.

På www.bridgeforlaget.se finner ni mer information om våra brickläggningmaskiner och köpvillkoren.

Erbjudandet gäller så länge lagret räcker, dock längst t o m 2024-08-31.

Denna modell finns till försäljning:
Ny MKVI **38.900:-**
(Ord. pris 43.500:-)



www.bridgeforlaget.se

INTERNET www.bridgeforlaget.se GRATIS TELEFON 020-52 13 13 MAIL order@bridgeforlaget.se

En kär tradition

Stockholmskillarna Kim Lichtenstein, Jan Selberg och Johan Nilsson är återkommande besökare i Laholms guldävling, vilken de anser präglas av trevligt och bra motstånd, en familjär miljö med hemlagad mat och skicklig tävlingsledning.

TEXT: JAN SELBERG, STOCKHOLM FOTO: LAHOLMS BK

Kim Lichtenstein, Johan Nilsson och jag själv, Jan Selberg, har tagit för vana att hälsa på de fantastiska Ann Rimstedt och Magnus Eriksson i deras gästfria och ombonade hem en förlängd helg samtidigt som Laholmsguldet går. Kim och jag spelar mot Johan och Magnus i en kombinerad golf- och bridgetävling. Vår vandringspokal brukar skifta ägare varje år. Så även i år, då Kim och jag lyckades ro hem både golfen och bridgen.

Bridgetävlingen i Laholm är ett viktigt inslag i vår tradition och präglas av trevligt och bra motstånd, en familjär miljö med hemlagad mat och skicklig tävlingsledning.

Favoriter i år var i mitt tycke Ulf Nilsson och Peter Fredin. De ledde stora delar av tävlingen, men lyckades inte vara överst när tävlingen förklarades vara avslutad.

Fjölårssegrarna, tillika våra kompisar och huvudmotståndare, Magnus Eriksson – Johan Nilsson hade en mycket tuff start och låg runt 40% vid lunch, men visade på god moral och slutade en bit över medel.

Kim och jag lyckades vinna, ett fåtal poäng före tvåorna Michael Lemborn-Tommy Gunnarsson, som i sin tur var ytterligare några poäng före treorna Ronny Ovesson Ejnell-Jan Erik Åsmo.

På bricka 15 (svängd) spelade Kim 4♥ i pluszon. Det blev spader ut och spader i fortsättning. Kim stal och fortsatte med trumfess och -kung och kunde nöjt se både dam och knekt ramla hos vänsteryttern. Nu fortsatte han med klöver till dam, stal en spader, klöver till ess, tog ut ruter ess samt stal ännu en klöver. Han slog nu ifrån sig i ruter, varpå han inväntade stick för 10-8 i trumf. Det var inte så märkvärdigt kanske, men många spelförare gick bet i samma kontrakt.

Trumfmatt

På bricka 31 (svängd) hamnade Göran Sellén i 2♠.



Jan Selberg och Kim Lichtenstein avgick med segern i årets guldävling i Laholm.

♠ K 5 2	♥ E K D 7 6	♦ K kn 3	♣ K 9		♠ 9 8 7	♥ 10 2	♦ D 9 4 2	♣ 10 8 5 2
♠ D 10	♥ kn 9 5 4 3	♦ 10 8 5	♣ kn 6 4		♠ E kn 6 4 3	♥ 8	♦ E 7 6	♣ E D 7 3
SYD	VÄST	NORD	ÖST					
Göran	Jan	Göte	Kim					
1♠	1♥	pass	pass					
D	1NT	pass	pass					
pass	pass	2♠	pass					

med tian undslapp Göran sig ett ”tusan” och stal. Han spelade låg klöver i stick tre, som Väst tog med kungen. Hjärtervändan i stick fyra stal Öst med sjuan. Göran stal över med knekten och fortsatte med låg spader. Väst försåg sig med kungen och vände med en hög hjärter. Nu var Göran trumfmatt och kom inte åt sina åtta stick.

Vi ser fram emot nästa års Laholmsguld. Om det fanns en önskelåda skulle vi lägga i en lapp med förslag om att senarelägga tävlingen någon vecka nästa år, men vi har full förståelse för att den ska synkas med andra tävlingar och aktiviteter.

Göte Berntsson tyckte sig ha för klen för att stå med på 1NT dubbelt så han bjöd 2♠.

Jag tycker att Göran är mycket skicklig och han brukar sniffa in de flesta sissar mot mig. Den här gången fick han en gissning i stick två. Efter hjärteress i utspel, och tvåan från Öst, följde hjärtersex i stick två. Han skulle nu gissa om utspelshanden i hjärter hade E-K-10-x-x, E-D-10-x-x eller E-K-D-x-x. Han valde en av de två förstnämnda och spelade nian från träkarlen. När Öst bekände

♠ 8 5 4 3	♥ D kn	♦ D 7 5	♣ K kn 10 7		♠ E K kn 10 7	♥ 9 6 5 2	♦ K kn	♣ 9 8
♠ 9 6 2	♥ -	♦ E 8 4 3 2	♣ E D 5 3 2		♠ D	♥ E K 10 8 7 4 3	♦ 10 9 6	♣ 6 4
SYD	VÄST	NORD	ÖST					
Kim	Jan	Jan	Kim					
4♥	pass	1♦	1♠					
pass	pass	pass	pass					



TELEFON- NUMMER FÖR TEKNISK SUPPORT

Det finns ett specifikt telefonnummer dit funktionärer som är i behov av teknisk support avseende tävlingar ringer.



Notera telefonnumret:

019-368 07 00

Skriv gärna upp telefonnumret och klistra upp i närheten av er tävlingsadministration på klubben, så det finns lättillgängligt vid behov.

Supportnumret kommer att ha följande telefontider:

**Alla helgfria vardagar
08.00 - 22.00**

**Lördag-Söndag
08.00 - 20.00**

Supportväxeln är alltid bemannad av någon av vår kunniga personal Thomas Winther, Johan Grönkvist eller Björn Holm.

Vi vill dock starkt uppmana, att vid icke akuta ärenden i första hand kontakta oss dagtid.



I partävling gäller det att vara på hugget!

TEXT: ANDREW ROBSON, ENGLAND SVENSK TEXT: MAX ÖDLUND, ÅKERSBERGA



Budgivningen har inletts så här.

SYD	VÄST	NORD	ÖST
1NT	pass	2♣	

Om du som Öst dubblar Nord's högfärgsfråga tipsar du om klöverutspel (eller att partnern kan vara med och kriga med 3♣). Somliga spelar så att en dubbling betyder att de tänkt dubbla 1NT, men detta är mycket mindre frekvent och därför sämre, framförallt i partävling.

När ska man använda dubblingen?

Det korta svaret är: Mycket oftare i partävling än i fyrmanna. Vinsten med att få rätt utspel är ju ofta att man hindrar ett övertrick, vilket ju är viktigt bara i partävling. Nackdelen – dom redubblar och går hem i 2♣ – är vital i fyrmanna. Men dubblingen är lyckosam oftare än katastrof.

¹ På gränsen. Utan hjärtertian hade jag passat på 1NT, men med aktuell hand är den nätt och jämnt värd ett utgångsförsök. Fast bli inte förvånad om det inte slår väl ut ...

² Utspelsvisande – helt rätt i partävling. Visst, nån gång redubblar dom och går hem med övertrick. Men strunt i det, för det händer inte ofta. Att få partnern att spela ut rätt, vilket antagligen är klöver, kan rädda ett övertrick eller två. Det kan vara värt många mumsiga partävlingspoäng.

³ Vad Nord tänkt bjuda utan Östs dubbling. Men kanske ska han sadla om nu och istället passa på 2♠?

⁴ Nästan maximum, och en klövertia som kanske kan avgöra hela spelet (ingen naturlag hindrar Nord från att ha klöverknekt).

Det normala utspelet för Väst är ruter, eftersom budgivningen avslöjar att Nord har hjärterfärg. Syd får då hela elva stick. Men nu, med klöverutspel, blir det bara åtta.

Bra dubblat, Öst!

Denna artikel är från boken "Partävlings-teknik" – som är en av Andrew Robsons 21 handböcker. Denna serie små böcker, översatta till svenska, täcker alla aspekter av detta fascinerande spel.

För att prenumerera på Andrews dagliga bridgetips (på engelska), registrera dig på andrewrobsonbridgecast.com.

♠ 6 4	♠ 8 7 2	♠ E 10 9 5	
♥ K 6 5 2	♥ E kn 10 8	♥ 7 3	
♦ D 9 8 3	♦ K kn 5 4	♦ 7 2	
♣ K 5 3	♣ 6 2	♣ D kn 9 8 7	
	♠ K D kn 3		
	♥ D 9 4		
	♦ E 10 6		
	♣ E 10 4		
SYD	VÄST	NORD	ÖST
1NT	pass	2♣ ¹	D ²
2♠	pass	2NT ³	pass
3NT ⁴	pass	pass	pass

Dag-för-dag-schema



FREDAG 26 JULI

- 09.00-18.45 SM Par Dam
- 14.30-18.00 Brons 1, handikapp
- 15.30-21.00 Silver 1 med guldstänk, IAF*
- 19.00-22.30 Brons 2, strata

LÖRDAG 27 JULI

- 09.00-14.15 SM Par Dam
- 10.00-13.30 Brons 3
- 12.30-13.00 Chairman's Cup, kaptensmöte
- 13.30-21.30 Chairman's Cup, gröna hissen
- 14.30-18.05 Brons 4, handikapp
- 15.30-21.00 Silver 2
- 19.00-22.30 Brons 5, strata

SÖNDAG 28 JULI

- 09.00-18.45 SM Par Veteran
- 10.00-19.45 Chairman's Cup, gröna hissen
- 10.00-13.30 Brons 6
- 14.30-18.00 Brons 7, handikapp **
- 15.30-21.00 Silver 3
- 19.00-22.30 Brons 8, strata

MÅNDAG 29 JULI

- 09.00-14.15 SM Par Veteran
- 10.00-14.10 Chairman's Cup, 32 lag
- 10.00-14.10 Chairman's Cup, bonus, 32 lag
- 10.00-13.30 Brons 9
- 14.30-18.05 Brons 10, handikapp **
- 15.30-21.15 SM Par Nybörjare
- 15.30-21.00 Silver 4
- 15.50-20.00 Chairman's Cup, 16 lag
- 15.50-18.30 Chairman's Cup, bonus, 32 lag
- 19.00-22.30 Brons 11, mixed, strata
- 19.00-21.40 Chairman's Cup, bonus, 16 lag

TISDAG 30 JULI

- 09.00-13.35 SM Par Mixed, sista dansen
- 09.30-12.00 SM Par Nybörjare
- 10.00-20.00 Chairman's Cup, kvartsfinal
- 10.00-14.10 Chairman's Cup, bonus, 16 lag
- 10.00-13.35 Brons 12
- 14.30-18.00 Brons 13, handikapp **
- 15.00-20.30 SM Lag Veteran, kval
- 15.30-20.00 Chairman's Cup, bonus, 8 lag
- 15.30-21.00 Jubileumssilver med guldstänk
- 19.00-22.30 Brons 14, strata

ONSDAG 31 JULI

- 09.00-18.45 SM Par Mixed
- 09.30-16.35 SM Lag Veteran, kval
- 09.30-13.00 Brons 15, max klövernål
- 09.30-13.00 Brons 16, max ruternål
- 10.00-20.00 Chairman's Cup, semifinal
- 10.00-14.30 Chairman's Cup, bonus, 8 lag
- 10.00-13.30 Brons 17
- 14.30-18.00 Brons 18, handikapp **
- 15.30-21.45 Silver 6, gröna hissen, lag
- 15.30-20.00 Chairman's Cup, bonus, 4 lag
- 17.30-20.10 SM Lag Veteran, åttondelsfinal
- 19.00-22.30 Brons 19, strata

TORSDAG 1 AUGUSTI

- 09.00-14.15 SM Par Mixed
- 09.30-12.10 SM Lag Veteran, kvartsfinal
- 09.30-14.00 Brons 20, gröna hissen, lag
- 10.00-20.00 Chairman's Cup, final
- 10.00-14.30 Chairman's Cup, bonus, 4 lag
- 10.00-13.30 Brons 21
- 13.10-15.50 SM Lag Veteran, semifinal
- 14.30-18.05 Brons 22, handikapp **
- 15.30-21.25 Silver 7, gröna hissen, par
- 16.20-19.30 SM Lag Veteran, final & match om 3:e pris
- 19.00-22.45 Brons 23, strata

FREDAG 2 AUGUSTI

- 09.30-19.00 SM Par Open, semifinal
- 10.00-13.30 Brons 24
- 13.00-20.00 SM Par Hcp 30+
- 14.30-18.00 Brons 25, handikapp
- 15.30-21.00 Silver 8
- 19.00-22.30 Brons 26, höstsilver med strata

LÖRDAG 3 AUGUSTI

- 09.00-19.00 SM Par Open, final
- 09.00-14.15 SM Par Hcp 30+
- 10.00-13.30 Brons 27
- 14.30-18.05 Brons 28, handikapp
- 15.30-21.15 Guldgruvan, GH par, kval
- 19.00-22.30 Brons 29, höstsilver med strata

SÖNDAG 4 AUGUSTI

- 09.00-14.00 SM Par Open, final
- 09.30-14.50 Guldgruvan, final
- 10.00-13.30 Brons 30, handikapp

* Tävlingen kostar 3 spelkuponger.
Guldstänk utdelas, förutom silverpoäng.

** Efterföljande seminarium kl 18.30

Se www.svenskbridge.se för detaljer.

Bridgefestival – vad är det?

Den Svenska Bridgefestivalen spelas på Conventum Arena i Örebro. Det unika med arrangemanget är att det dagligen finns tävlingar för spelare från nybörjarnivå till världsklass.

De Svenska Mästerskap som spelas är SM Par i följande klasser: Dam, Veteran, Nybörjare, Mixed, Open, och Handikapp 30+. Därutöver spelas SM Lag Veteran.

Vid sidan om de Svenska Mästerskapen spelas ett stort antal öppna sidotävlingar om brons-, silver- och guldpoäng. Eftermiddagens brons-tävlingar spelas med handikapp och kvällstävlingarna har strataberäkning.

Höjdpunkten vid Bridgefestivalen anses av många vara Chairman's Cup, en tävling spelare från hela världen reser till för att vara med! Chairman's Cup spelas med ett inledande Gröna Hissen-kval som följs av cupmatcher.

26 juli–4 augusti spelas Bridgefestivalen i år. Vi ses!

JOURSPELARE

Det går utmärkt att komma utan partner till Bridgefestivalen.

Under festivalveckan kommer det att finnas jourspelare till alla partävlingar med bronsstatus, utom klöver- och rutertävlingen. Alla besökare ska kunna spela, även om man inte har bestämt med någon partner.

Kommer det ett jämnt antal spelare utan partner paras dessa ihop och jourspelaren får stå över. Kommer det ett udda antal spelare, får jourspelaren spela.

Partnergarantin gäller förutsatt att man är på plats minst 15 minuter före spelstart.

SM LAG VETERAN

Delta med ett lag i öppna SM lag veteran! Tävligen spelas under Bridgefestivalen och är öppen för er som är födda 1961 eller tidigare.

Kval pågår tisdag-onsdag 30-31 juli och slutspel 31 juli-1 augusti. Anmälan ska ske på förbundets hemsida eller på plats i Örebro.

Sista anmälningsdag är 29 juli kl 20.00. I tävlingen spelas om mästarpoäng enligt gällande bestämmelser. Startavgiften är 1.800 kr per lag. Spelavgiften ska vara betald före spelstart. 400 kr ges i rabatt vid betalning senast den 26 juli.

Vi ses i Örebro!

DISTRIKTSTÄVLING I CHAIRMAN'S CUP

Alla distriktslag spelar gratis och har chans att vinna 10.000 kr!

Alla distrikt får anmäla valfritt antal lag med gratis start i Chairman's Cup förutsatt att följande villkor uppfylls:

- Högst två spelare i laget får tidigare har deltagit i CC
- Samtliga spelare i laget måste tillhöra samma distrikt
- Laget måste bära distriktets namn (vid flera lag t ex Örebro 1 o s v)

Huvudcup och bonuscup betalas av lagen. Distriktslaget som klarar sig längst i tävlingen vinner 10.000 kr.

VÄLKOMMEN TILL GOTLAND – IDROTTENS Ö

GOTLANDSBRIDGEN BOKA PAKETRESA

VI BJUDER IN TILL TÄVLING I DAGARNA TRE!

Fre 27 – lör 28 – sön 29 september
upprepar vi fjolårets succé och har
fina gotländska priser även i år.

Vi erbjuder ett fantastiskt PAKETPRIS till Gotland med:

- Färja T&R från Nynäs/Oskarshamn
- Boende 2 hotellnätter
- 2 Frukost, 2 lunch, 1 middag
- Spelavgifter

PRIS: 2 950:-/person i dubbelrum
där först till kvarn gäller.

Enkelrum och bil kan bokas mot tillägg.
Även familj och vänner kan boka paketet!



Glöm inte att anmäla er till
tävlingarna efter bokningen.
Läs mer på Visby Bridgesällskap:
www.svenskbridge.se/visby-bs

IDROTTENS Ö

Strand Hotel



Gotland

BOKA PAKET PÅ: 0771-22 33 50 eller
idrottsresor@destinationgotland.se



Stöd Svenska Bridgeförbundet – Prenumerera på BingoLotto!

Spela BingoLotto på söndagarna i TV4. Då kan det bli du som spelar hem pengar, bilar, drömmesor, hemmaprylar och mycket mer, samtidigt som du gör en mycket uppskattad och viktig insats för vår förening.

Just nu får vår förening 500 kronor när du blir prenumerant! Därtill stödjer du oss med 52 kronor per månad så länge du prenumererar. Det är ett smidigt, spännande och underhållande sätt att vara med och skapa förutsättningar för att fortsätta utveckla vår verksamhet. Som välkomstprenie får du just nu halva priset på dina fyra första bingoletter (värde 200 kr).*

Tusen tack för ditt stöd!

Som prenumerant på BingoLotto har du följande exklusiva förmåner:

- ★ Bingo, underhållning och mängder av vinstchanser varje söndag!
- ★ Dina lotter smidigt hem i brevlådan varje månad, utan extra kostnad.
- ★ Påminnelse när du har vinster att hämta ut.
- ★ Möjlighet att välja vilken förening du vill stödja.

TRE ENKLA SÄTT ATT SVARA:



Gå in på bingolotto.se/stod

Ange din kampanjkod: 5121



Skanna QR-koden till höger med din mobilkamera



Ring 0771-440 440

Ange din kampanjkod: 5121



*) Erbjudandet gäller endast nya prenumeranter. Lottpriset kan vid särskilda eventomgångar (exempelvis vid Uppesittarkvällen) komma att avvika från ordinarie pris. Ordinarie pris för Enkellott är 50 kr och kan vid särskilda eventomgångar kosta 100 kr. Du kan när som helst säga upp din prenumeration när din bindningstid på 12 veckor löpt ut. Det kan dock av produktionstekniska skäl dröja upp till 6 veckor innan uppsägningen träder i kraft. Det beror på att Folkspel i vissa fall redan har påbörjat produktion av kommande utskick, vilka inte går att stoppa. Läs mer om hantering av personuppgifter på www.bingolotto.se/integritetspolicy. Allmänna kundvillkor återfinns på www.bingolotto.se/villkor. Åldersgräns 18. Stodlinjen.se

folkspel

Läs och bli en bättre spelare

Det finns en uppsjö bridgeböcker – och många guldorn. Bo Gullefors skummar på ytan och ger några boktips.

TEXT: BO GULLEFORS, BOLLSTABRUK FOTO: PETER VENTURA, KARLBO & WIKIMEDIA COMMONS



Flitigt läsa gör dig klok, därför läs varenda bok!

Så skrev Falstaff, fakir i boken *En hvar sin egen professor* 1894.

Visst blir man klok av att läsa, men det beror på vad och hur man läser. Det gäller även bridge, d v s att bli bättre bridge-spelare. Boken publicerades mer än 30 år innan den bridge vi spelar i dag kom till, men boken avsåg alla tänkbara områden, även de fakiren själv inte kände till. Bokens undertitel är "Allt mänskligt vetande i sammandrag."

Att bli bättre i bridge

Terence Reese (bilden) skriver i förordet till sin bok, *The Expert Game*: "Jag hör ibland bridgespelare, nästan i skrytsam ton säga: Jag har aldrig läst en bridgebok!" På det svarar Reese älskvärt: "Jag har förstått det!"

Reese menar att läsa bridgeböcker är en förutsättning för att bli bra i bridge. Ingen kan lära sig bemästra bridge på egen hand hur mycket man än spelar. Reese skrev bridgeböcker, så visst ville han att så många som möjligt skulle läsa om bridge, helst hans böcker.

Reeses författarskap, trots skandalen i Buenos Aires 1965, är alltid högt respekterat av de största bridgespelarna, t ex Eric Rodwell, Bob Hamman, Dorothy Hayden Truscott m fl.

Hur mycket klubbspelare läser bridgeböcker är oklart, men de läste säkert den första tiden när de lärde sig spelet. Att elitspelarna läser flitigt framgår bland annat av inlägg på svenska bridgeforum och *bridgewinners.com*.

Bli bridgeexpert genom osmos

Den flerfaldiga världs- och amerikanska mästaren Karen McCallum har alltid två av Terence Reeses bridgeböcker på

sitt nattduksbord, nämligen *Play These Hands With Me* och *The Expert Game*. Karen McCallum säger: "Jag läser i regel några sidor innan jag somnar för natten och hoppas att något av Terence Reeses briljans når mig genom osmos. Att läsa Reese före stora tävlingar hjälper mig att nå den högre nivå jag behöver för att spela mot tufft motstånd." (*The Bridge Bulletin* 2007).

Att bli bättre i bridge genom osmos är få förunnat.

Marion Michielsen och "The Rodwell Files"

Den svenska landslagsstjärnan Marion Michielsen berättar för Samantha Punsch i *Bridge at the Top: Behind the Screens* att hon läste allt kunde få tag på av bridgeböcker och tidskrifter och läser än i dag. Hon kom ihåg ett avsnitt från *The Rodwell Files*, som hon nyttjade i ett mästerskap i Kina. Spelföraren blev helt lurad i spelet. Marion menar att det är extra trevligt när man direkt kan använda något i en spelsituation.

Den bästa bridgeboken

Bra bridgeböcker är den snabbaste vägen för att utvecklas i bridge! Men vilka är de bästa bridgeböckerna? Det beror mycket på tycke och smak, den befintliga kunskapsnivån och vilka ambitioner man har med bridgen.

Nordamerikanska Bridgeförbundet, ACBL, frågade 1994 välkända toppspelare och författare av bridgeböcker vilken bridgebok de ansåg vara

den bästa någonsin. Majoritetens röster gick till S.J. Simons *Why You Lose at Bridge*. Visst är den bra, men den hade trots allt nästan 50 år på nacken. Den har sedan 1945 kommit ut i nya utgåvor.

ACBLs omröstning 2007

År 2007 gjorde ACBL en ny omröstning om favoritböcker, en för experter och en för "vanliga" läsare av deras medlemstidning. På expertlistan kom nu *Why You Lose at Bridge* på andra plats. Reeses *The Expert Game* intog topplatsen. Även den har varit med länge, publicerades första gången 1958. På listan fanns också *Reese on Play* som kom ut redan 1947. Victor Mollos *Bridge in the Menagerie* från 1965 samt Mollos och Nico Gardeners *Card Play Technique* (1955) finns också med på experternas tio-i-topp-lista.

Experternas val av favoritböcker tyder på att de spelat bridge länge. Sju böcker av tio är från 40-, 50- och 60-talen. Louis H Watsons *The Play of the Hand at Bridge* kom redan 1934!

Förvånande är att Mike Lawrence saknas på expertlistan, men han var nummer tre på läsarnas lista med *How to Read your Opponents' Cards* från 1974. Att *Rodwell Files* saknas beror på att den då ännu inte hade publicerats.

Någon enstaka bok från senare datum fanns på läsarnas lista, t ex Max Hardys *Standard Bridge Bidding for the 21st Century* (2000). Läsarnas överlägsna toppfavorit var boken från 1934, Louis H Watsons *The Play of the Hand at Bridge!* Den har getts ut i flera utgåvor, den senaste 2008, påpassligt året efter ACBLs omröstning.

Kan listorna med så gamla böcker tyda på en hög ålder bland de

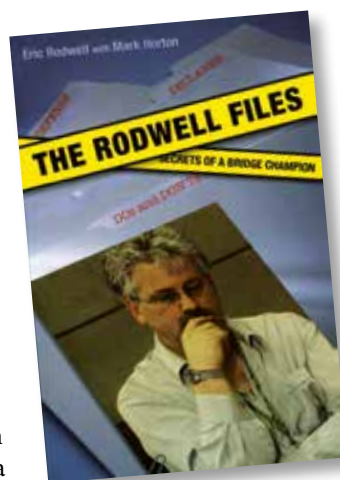

som röstat? Man påverkas starkt av de bridgeböcker man läste i sin ungdom.

Ingen svensk favoritlista

Någon officiell omröstning om favoritböcker har inte gjorts i Sverige, men diskussioner har förts på förbundets Forum. Av inläggen att döma skulle den svenska listan domineras av engelskspråkig litteratur.

Om vi begränsar böckerna till skrivna på svenska eller översatta skulle säkert Reeses böcker *Expertspelet*, *Spelföraren* m fl finnas med liksom Mike Lawrences bok *Lagbridge med Lawrence* samt *Spela bridge med en världsmästare*. Många äldre bridgespelare minns säkert Erik Jannerstens böcker från 50- och 60-talen och skulle ge sin röst till någon av dem. Mats Nilslands och Anders Wirgrens *Modern Standards* senaste utgåva (2010) skulle nog också få röster. Nyare böcker från 2018 kunde kanske tränga sig in på en svensk tio-i-topp-lista, *Fredin – Mästerlig Psykologi* av Jeppe Juhl och Peter Fredin och Erika Rodins *En natt med Gunnar Hallberg*.

Tips till nybörjare och rutinerade

På Bridgeförbundets hemsida finns korta intervjuer med svenska bridgeprofiler. Där framgår vilka böcker de svenska landslagsspelarna läser och vilka de rekommenderar till nybörjare.

Veteranlandslagets kapten Olle Wademarks senast lästa bridgebok var *Why You Lose at Bridge* och till nybörjare rekommenderar han Mike Lawrences böcker.

Förutom boktips ger Olle handfasta råd till spelare som vill utvecklas: ”Spela, läs, spela, läs, spela, läs och analysera efteråt med bättre spelare. Tappa inte fokus. Läs Bridge-world.”



Andrew Robsons serie är verkligen ett bra tips för medelspelaren som vill lära sig lite mer.

Andra fördelar med Robson-seriens 21 böcker är också att de är lättlästa, inte har så många sidor och att varje bok fokuserar på ett ämne.

Tänk om vi alla tog till oss Falstaff, Fakirs visdomsord! Det skulle öka bridgekunnandet!

Tips från "The Expert Game"

I *The Expert Game* presenterade Terence Reese ett nytt begrepp som på svenska döptes till *Lagen om begränsat val*. Här är en giv på det temat, hämtad från Andrew Robsons bok *What Should Have Happened*.

	♠ E 10 5 3 2		
	♥ ED 3		
	♦ ED 3		
	♣ KD		
♥ 10			
	♠ K 7 6 4		
	♥ K kn 7		
	♦ K kn 7		
	♣ E kn 6		
SYD	VÄST	NORD	ÖST
1♠	pass	4NT*	pass
5♦*	pass	5NT*	pass
6♠*	pass	7♠	pass
pass	pass		



Nord tog till Blackwood direkt efter Syds öppning för att fråga efter antalet ess. 5♦ lovade ett ess och Nord visste att paret förfogade över alla essen. På kungfrågan 5NT svarade Syd 6♠ för att visa tre kungar. Med alla ess och kungar satsade Nord på storslam.

Väst spelade ut hjärtertio och spelföraren vann sticket med handens knekt. Eftersom du saknar både

damen och knekten i trumf, ser det ut som om färgen ska sitta 2-2 för att du ska lyckas. När du tar för kungen bekänner Öst med knekten, och när du spelar spaderfyra kommer den sista hackan från Väst. Det verkar onekligen som om rätt plan är att gå upp med esset. Äldre tiders läroböcker hävdade också att så var fallet, men det slutade de med efter den

viktiga artikel som engelsmannen Alan Truscott skrev i tidskriften *Contract Bridge Journal* och som hans landsman Terence Reese sedan vidareutvecklade.

Den lag som fastslogs lyder: *Det är troligare att en spelare inte hade något val än att han valde att spela på ett speciellt sätt*. Det betyder att det är troligare att Öst hade honnör singel och inte hade något val än att han hade dam-knekt punkt och valde just den honnör han spelade.

Eftersom vi inte vet hur just den här Öst-spelaren väljer – D-kn är ju två likvärda kort – brukar matematiker och bridgeskribenter halvera sannolikheten för D-kn punkt från 6,78% till 3,39%, eftersom Öst kan lägga något av dessa kort om han har båda. Med bara en honnör finns inget val – således ett begränsat val, eller rättare sagt inget val.

Med detta resonemang höll spelföraren tummarna och begärde tian från bordet. När Öst sakade kunde spelföraren dra ut sista trumfen med esset och pusta ut. Storslammen var hemma.

Hela given:

	♠ E 10 5 3 2		
	♥ ED 3		
	♦ ED 3		
	♣ KD		
♠ D 9 8		♠ kn	
♥ 10 9 8 6		♥ 5 4 2	
♦ 8 4 2		♦ 10 9 6 5	
♣ 9 7 5		♣ 10 8 4 3 2	
	♠ K 7 6 4		
	♥ K kn 7		
	♦ K kn 7		
	♣ E kn 6		

Fråga Daniel

Daniel Gullberg svarar på läsarnas frågor.
Alla frågor skickas till bridge@svenskbridge.se!



TEXT: DANIEL GULLBERG, HÄGERSTEN

Varför inte imp i partävlingar?

Imp fångar ju spelets idé mycket bättre än matchpoäng. Det lönar sig på ett tydligare sätt att hitta slammar, klara svåra utgångar eller att dubbla. Varför spelar man inte partävlingar med IAF (imps across the field)?

Richard Berglund, Göteborg

Daniel svarar

Vad som är spelets idé och hur man bäst fångar den går nog åsikterna isär om. Olika spelare har olika favoriter bland tävlingsformerna, och vissa spelare brukar benämnas som duktiga partävlingsspelare. I partävling är ju varje stick viktigt och varje kontrakt kan vara intressant.

Det kan också vara kul att ha två mer skilda tävlingsformer, lagtävling och partävling. Dessutom spelar man redan en del partävlingar med IAF-beräkning, även om det inte alls är lika vanligt som traditionell partävling.

En hel del beror säkert också på historiska anledningar. "Det är så här vi spelar partävling" (för så har vi alltid gjort).

Jag tror också att en aspekt är att IAF kan vara väldigt svängigt. Resultaten kan skifta väldigt snabbt, och sitter man emot en svårbjuden eller dålig slam som går hem, så kommer man att rasa i tabellen. I partävling kan en dålig bricka inte bli sämre än en nolla, men i IAF kan man förlora väldigt mycket på en enskild bricka. Hellre än att bli utelämnad till sådan tur/otur, och vad resten av fältet gör, är det ibland bättre att ha lagkamrater att jämföra med för imp-beräkning. Då kan man gnälla på dem om de missar slammen!

Bud efter fundering

Det vore intressant att få en kommentar från dig på tre nedanstående bud/händelser.

1. Öst öppnar med 3♣ (svagt enligt deklaration). Syd passar. Väst tänker en lång stund och passar sedan. Nord bju-

der 3♥. Öst hoppar till 5♣. Nord och Syd protesterar, eftersom Väst tänkt länge och sedan passat.

Tävlingsledaren höll med Öst att det fanns utrymme för 5♣ med denna hand:

♠ 732 ♥ - ♦ kn98 ♣ Ekn98543

Syd bjuder 5♥ efter Östs 5♣. Väst dubblar 5♥.

2. Budgivningen går:

SYD	VÄST	NORD	ÖST
		1♥	2♣
2♥	pass	3♥	4♣
pass	pass	4♥	5♣
pass	pass	pass	

Nord och Syd protesterar då Väst tänkt länge och sedan passat under budgivningen, men tävlingsledaren ansåg att det fanns utrymme för Östs 5♣ med

♠ D754 ♥ K5 ♦ - ♣ EKD10743

3. Diskussion uppstod mellan två spelare. En av spelarna "informerade om" att man får bjuda precis vad man vill oavsett vad som står i deklarationen (får luras). Man behöver heller inte förklara för motståndarna vad budet/buden står för, fastän de frågar. Naturligtvis ifrågasätter den andre spelaren dennes resonemang. Varför det ska finnas deklarationer om de ändå är helt satta ur spel. Även alerteringsregler blir ju satta ur spel.

En amatörspelare på lägsta nivå

Daniel svarar

Fråga 1 och 2 handlar berör samma frågeställning "Får man bjuda efter en tankepaus från sin partner?".

I bridge pratar man om s k tillåten samt otillåten information. Tillåten information kommer från det som ingår i spelet, som avgivna bud och spelade kort. Otillåten information kan man lite

förenklat säga är all annan information, såsom slutsatser man kan dra från sin partners tankepauser, minspel och liknande.

Man pratar också om så kallade "logiska alternativ". Logiska alternativ betyder helt enkelt bud som är rimliga att avge med given hand och situation, av spelare på samma nivå som de inblandade.

Ibland uppstår otillåten information på en giv. Det finns ju t ex ingen regel mot att tänka, men när man gör det kan man upplysa sin partner om att man ville bjuda något. När man har fått otillåten information får man bland sina logiska alternativ inte välja ett som den otillåtna informationen antyder är det rätta. Det vanligaste exemplet på detta är att bjuda igen efter en tankepaus. Om jag har både pass och ett bud som logiska alternativ, och min partner har skapat otillåten information genom en tankepaus, pekar detta oftast på att han ville bjuda, och det antyder att det är rätt för mig att bjuda. Är då pass och bud från mig båda logiska alternativ får jag inte bjuda, utan måste passa.

För att avgöra vad som är logiska alternativ kan tävlingsledaren fråga spelare av likvärdig styrka (som inte har spelat given) vad de hade gjort i den uppkomna situationen (utan att ha tillgång till den otillåtna informationen). Bud som starkt övervägs av dessa spelare anses vara logiska alternativ.

Om det visar sig att det fanns flera logiska alternativ och man har valt ett som indikerats av otillåten information ska tävlingsledaren utdöma ett korrigerat resultat. Detta domslut kommer dock efter det att brickan är färdigspelad. Man gör inte en bedömning under budgivningen och ändrar bud.

Det handlar alltså inte om att bedöma huruvida det valda budet var rimligt, utan att avgöra om det fanns andra rimliga bud (som inte indikerades av otillåten information).

Här slutar väl det objektiva svaret jag kan ge, då jag inte själv kan göra bedömningen av vad som var logiska alternativ för spelarna i fråga (det ska göras av spelare på samma spelnivå, och jag vet inte vilken nivå dessa spelare höll). Däremot kan jag tillåta mig att spekulera lite och tycker att domslutet att tillåta dessa bud är förvånande, framför allt i det första fallet. Öst har beskrivit sin hand väl med 3♣ och har i min mening ingen anled-

SBF-tävlingar på Funbridge

HUR SPELAR JAG?

Du spelar Funbridge på din dator, platta eller smartphone. Din partner och dina motståndare är dock inte människor utan s k "robotar".

VILKA UPPGIFTER BEHÖVS?

Inför varje tävling måste man registrera sig och ha uppgivit sitt MID-nr.

NÄR KAN JAG SPELA?

Du kan sedan spela en SBF-tävling varje dag. Kl 03.00 börjar tävlingen och den avslutas 02.59 nästa dygn. Du kan spela när som helst under dygnet och även pausa och återuppta spelet.

NÄR MÅSTE JAG ANMÄLA MIG?

Anmälan öppnar en vecka innan tävlingsdagen och stängs 40 minuter innan tävlingen avslutas, d v s senast kl 02.19.

VILKEN TÄVLINGSFORM ÄR DET?

Partävlingsberäkning.

DELAS DET UT MÄSTARPOÄNG?

Javisst! I SBF:s förbundstävlingar på Funbridge vinner du helt vanliga bronspoäng, enligt SBF:s normala bronspoängsskala för individuell tävling delat med två (50%).

KAN JAG VINNA PRISER?

Javisst! Funbridge delar ut priser i form av "diamanter" (Funbridges valuta) eller frispel.

VAD KOSTAR DET?

Startavgiften är 29 "diamanter" (Funbridges valuta) per tävling som omfattar 12 brickor. Den exakta kostnaden per tävling beror lite på hur många diamanter du köper; ju fler desto lägre pris.

HUR BETALAR JAG?

Med kreditkort på Funbridges hemsida, www.funbridge.com.

VAR HITTA MER INFORMATION?

På www.svenskbridge.se och www.funbridge.com.

ning att själv bjuda en gång till. Även i det andra fallet har väl Öst redan beskrivit sin hand bra med två klöverbud och kan överlåta beslutet till sin partner. Alltså känns pass som logiska alternativ i båda dessa fall och man bör inte tillåta de valda buden. Men jag vill återigen understryka att jag inte kan avgöra att så är fallet, det är bara min egen gissning av vad som hade visat sig vara logiska alternativ i en undersökning.

I din tredje fråga berörs två frågeställningar: "Får man avvika från sin deklaration?" och "Vilken information/förklaringar har motståndarna rätt till?".

Svaret på den första frågan är att ja, man får avvika från sin deklaration så länge inte partnern har mer anledning än motståndarna att tro att man har gjort det. Det betyder helt enkelt att om man avviker från deklarationen/systemet flera gånger i samma situation blir det en del av parets implicita överenskommelser, och behöver också deklarerats för motståndarna.

Svaret på den andra frågan är att man har rätt att känna till motståndarnas överenskommelser. Man har däremot inte rätt att fråga en motståndare vad de har för kort, eller fråga en motspelare vilka kort han tror att dennes partner har.

Så ni kan fråga vad ett bud visar *enligt deras system eller deklaration*. Om det

t ex visar sig att detta inte stämmer eller om man misstänker att det inte stämmer kan man inte fråga en motståndare vad han menade med sitt bud.

Hur ska en bricka se ut?

Finns det reglerat hur en bricka ska se ut i svenska bridgetävlingar? Lag 2 säger att en bricka ska innehålla en kortlek, samt ha fyra fack, en för vardera spelare Nord, Öst, Syd och Väst.

Vilka andra kännetecken måste en bricka ha? Måste en bricka explicit ange vem som är giv, samt zonförhållanden?

Daniel svarar

Denna fråga har jag hämtat från forumet på förbundets hemsida. Där brukar lagkunniga, såsom Henrik Johansson, ge svar på regelfrågor.

I lag 2 beskrivs hur en bricka ska se ut. Det beskrivs dessutom vem som är giv och vilka zonförhållanden som gäller för ett givet bricknummer.

Det är också viktigt att giv och zoner framgår på brickan. Förutom att det underlättar för spelarna så är det märkningen på brickan som gäller om den skiljer sig från vad som är korrekt för ett givet bricknummer. Man kan alltså som spelare alltid lita på det som står på en bricka vad gäller giv och zoner.

Årets Klubbledare

Utmärkelsen Årets Klubbledare delas ut till en klubbledare som på ett förtjänstfullt sätt gjort något utöver det vanliga för sin klubb.

Maila förslag med namn, klubb, distrikt och motivering till kansliet@svenskbridge.se.

Förslag ska vara SBF tillhanda senast 30 juni 2024.



Eric Jannersten stipendium

Till minne av Eric Jannersten har förbundet genom insamling bland klubbar, distrikt och bridgeintresserade en fond, vars uppgift är att stödja aktivt arbete för svensk bridge. Fondens ändamål är att genom stipendier bidra till ekonomiskt stöd för utbildning av personer som aktivt arbetar för svensk bridge. Insatser för yngre personer prioriteras. Ansökan om stipendium görs senast 30 juni 2024 skriftligen till: kansliet@svenskbridge.se.

Bjud med Cuebids

Tränar du budgivning på *Cuebids.com* och läser problem på *Budproblem.se*? Ifall du inte hunnit kika på dessa två systemsajter kommer här några problem från sidan.



TEXT: EMANUEL UNGE, ÄLTA FOTO: CLAUDIO FOSSATI, ITALIEN (WBF) & NOOMI HEBERT, STOCKHOLM

Tusentals bridgespelare tränar varje vecka på *cuebids.com* – bland dem i princip alla våra svenska proffs. Sedan sajten drog igång för ett par år sedan har den växt i stadig takt.

Hur kan det vara möjligt att budträning är så spännande och roligt?

Personligen tycker jag att budgivning är det som gör att bridge står ut från alla andra spel. Inte bara spelar vi ett spännande kortspel i par, vi ska också kommunicera inom vårt partnerskap; vilka kort jag har, fråga om partners kort, lyssna på motståndarnas budgivning och fråga om deras överenskommelser. Det är verkligen den del av spelet som för mig skiner starkast, men jag måste erkänna att det inte började så. När jag började med bridge ville jag få budgivningen överstökad så jag kunde spela "det riktiga spelet". Jag ville bara se träkarlen så fort som möjligt så att jag kunde försöka slå de där maskarna och känna mig duktig.

Nu, ett drygt decennium senare, är budlägen det jag helst pratar om. Eftersom jag driver budträningssajten *cuebids.com* tillsammans med Daniel Gullberg, så stöter vi på oerhört många sådana. Jag tänkte dela med mig av ett av de mest intressanta givarna från senaste tiden.

Budläget kommer från en vanlig träningsgiv på *Cuebids.com*. Det var de svenska spelarna Daniel Gustafsson med partner David Bryder som hade läget.

♠ 4 2	♥ –	♦ E kn 10 5 4	♣ EKD 8 7 3
-------	-----	---------------	-------------

Ingen är i zon, det är lagtävling och budgivningen går:

SYD	VÄST	NORD	ÖST
1♣*	pass	1♠	?

1♣ lovar minst tre kort.

Redan här är det lite intressant. Du har en riktig kanonhand, men med vanliga metoder finns det inget sätt att visa den. Hur spelar du och din partner här? Vad är 2♣? Är det naturligt eller en tvåfärgshand? Vad är 2NT? Vad är 2♠? Kolla bums om ni är överens!

På *www.budproblem.se* frågade jag om läget. Resultatet blev så här:

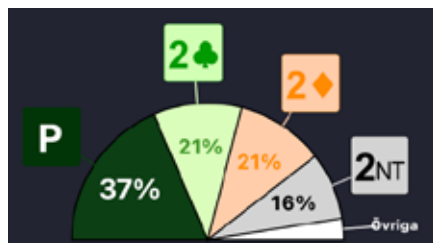

Vissa kanske har diskuterat att 2NT skulle kunna vara en lågfärgshand, men de flesta skulle säga att det visar hjärter och ruter. Ett alternativ är att kliva in med 2♦, det är väl mest sannolikt att vi har anpassning i ruter efter den här starten.



En sak som är väldigt intressant med budgivningen än så länge är avsaknaden av hjärterbud. Var är alla hjärter? Partnern orkade inte kliva in på 1-läget med 1♥, och vi har inga hjärter alls! Trots det har fienden inte avlagt något hjärterbud heller än så länge... Det känns väldigt troligt att det kommer komma ett hjärterbud från motståndarna nästa varv. Risker att fienden hoppar iväg i hjärter gjorde att Mikael Rimstedt valde att bjuda 2♦ direkt. Övriga tillfrågade valde att passa för att sedan komma tillbaka med ett sangbud. Budgivningen fortsätter:

SYD	VÄST	NORD	ÖST
1♣*	pass	1♠	pass
1NT	pass	2♥	?

Nu bjuder alla i panelen 2NT för att visa båda lågfärgerna, och är relativt nöjda med utvecklingen.

SYD	VÄST	NORD	ÖST
1♣*	pass	1♠	pass
1NT	pass	2♥	2NT
pass	3♦	pass	?

Partnern föredrar ruter. Vi vet också att partnern borde ha en del högfärgskort, eftersom öppningshanden inte stöttar sin partner.

Ska man gå vidare på 3♦? Det tycker de flesta, men inte alla. Här börjar proffsen tänka olika:





Det svåra med läget är att det sällan dyker upp. Här kan man ha olika tanke-sätt utan att veta om det, trots att man spelar ihop ofta. Men när det väl händer, är det såklart väldigt trevligt om man är på samma våglängd och scorar in en vacker slam efter ett flertal pass i början av budgivningen.

Daniel och David, som hade läget från början, var en sådan passiv kombination som bjöd 3♦ på Västs hand och passade på Östs. Kanske är det en liten tröst att det finns proffskombinationer som gör samma miss. Tack till Daniel som lät mig dela given till alla er där hemma!

Personligen hade jag valt att bjuda 4♦; jag vill visa livstecken med en så bra hand, så om någon spelar med mig den närmsta tiden kan de vara trygga med att jag inte har så bra om jag bjuder 3♦ i liknande lägen. När vi sedan hittat slammen och slagit ett par maskar för 13 stick går jag gärna vidare till nästa giv och en ny spännande budgivning – ”det riktiga spelet”.

Om du vill träna budgivning – gör det gärna på www.cuebids.com. Det är helt gratis att komma igång och det finns möjlighet att bjuda hur mycket man vill utan kostnad. Dessutom kan du se hur proffsen bjuder på varje giv för att lära dig så mycket som möjligt.

På *Cuebids* finns budtävlingar varje dag men man kan även träna på egen hand, i egen takt.

Cuebids finns även som app på iPhone och Android.

Mycket nöje!

www.cuebids.com

	Simon Hult: Pass.
	Ola Rimstedt: 4♣. Visar min hand.
	Sanna Clementsen: 3♥. Kortfärg. Möjligen borde man passa...
	Johan Säfsten: 3♥. Kortfärg.
	Mikael Grönkvist: 4♣.
	Simon Ekenberg: 3♥. Kortfärg.
	Marion Michielsen: 4♣.
	Fredrik Nyström: Pass. Svårt. Inte säkert att man ska bjuda mer.
	Johan Upmark: 4♣ känns väl rimligt.

	Simon Hult: ! Absolut ska man bjuda mer än 3♦.
	Ola Rimstedt: ! Man måste bjuda mer än 3♦.
	Sanna Clementsen: ! Man måste bjuda mer än 3♦. Riktiga mesar som bjuder 3♦!
	Johan Säfsten: 3♦ känns väl normalt.
	Mikael Grönkvist: 4♦. Känns rimligt. Rätt trevliga löv ändå.
	Simon Ekenberg: 3♦.
	Marion Michielsen: 3♦.
	Fredrik Nyström: 3♠ kanske. Osäker på om det visar honnörer i spader och söker 3NT.
	Johan Upmark: 3♦. Bortkastade värden i högfärgerna. Nästan 4♦.

Vi ska backa ett steg och se det från partnerns perspektiv. Då den handen också hade ett intressant läge efter 2NT.

Budgivningen har alltså gått:

SYD	VÄST	NORD	ÖST
1♣*	pass	1♠	pass
1NT	pass	2♥	2NT
pass	?		

Här är Västs hand:

♠ ED3	♥ kn764	♦ K963	♣ 102
-------	---------	--------	-------

Räcker det att bjuda 3♦ eller behöver man klämma ur sig mer?

Spaderdam är eventuellt felplacerad, hjärterknekt ger inget stick, men man har ett ess, fyrstöd och trumfkungen.

När man frågar panelen om partnerns hand blir det tydligt att det är bra att vara överens med sin partner.

Tittar man på Öst-Västs kort ser man att 6♦ är ett riktigt bra kontrakt – och en vacker dag går även 7♦ hem.

♠ ED3	♥ 42
♦ kn764	–
♦ K963	♦ Ekn1054
♣ 102	♣ EKD873

Men om man sätter ihop någon av de försiktigare spelarna på Öst med de försiktigaste på Väst, t ex Ekenberg (som bjuder 3♦) och Hult (som passar på 3♦), stannar de på denna giv i 3♦ (ledsen Simons). Kanske är motståndarna snälla nog att bjuda sin gemensamma hjärterfärg och därmed ge dem en chans till, men kanske inte. Om man istället får något positivt från sin partner (istället för 3♦) är det ingen konst att minst hitta utgång. Samma gäller om lågfärgshanden ger ifrån sig ett bud till på 3♦, då har man verkligen en bra hand som partner.

Stopp! I lagens namn...

Sedan ett antal år är det bestämt att vi ska använda "Stopplappen" i alla tävlingar där vi spelar om mästarpoäng. Detta står beskrivet i det Generella Regelverket som gäller för alla tävlingar inom förbundet. Det gäller alltså numera även spel på klubbnivå.



TEXT: FREDRIK JARLVIK, MALMÖ FOTO: PETER VENTURA, KARLBO ILLUSTRATION: ARNE LARSSON, SUNDSVALL

Syftet med Stopp är att det ofta kan vara besvärligt att bjuda efter ett hoppande (spärrande) bud och därför får man en möjlighet till lite extra betänketid utan att det skapar otillåten information (OI) för partnern. Ett exempel är när motståndarna öppnar med ett spärrbud, t ex 3♥, och man har en del poäng. Då kan det behövas lite tid att fundera på om man ska passa, kanske dubbla eller kliva in, och kanske inte har ett "självklart" bud. Ofta kan en tankepaus innebära att partnern förstår att man hade alternativ till budet man avgav. När motståndarna lägger fram sin Stopplapp innebär det automatiskt att man måste "tänka" i ca 10 sekunder, oavsett man behöver det eller inte. Man måste dessutom agera som om man tänker, och inte bara rulla tummarna eller titta på klockan.

Naturligtvis kan det vara så, att man behöver längre tid att fundera och då har man full rätt att göra det. Men då räknas det som en "riktig" tankepaus som samtidigt kan innebära att partnern får otillåten information.

Hur använder jag min Stopplapp?

Det gäller varje gång du bjuder ett bud som inte är det lägsta tänkbara i samma färg eller i sang. Då ska du före ditt bud ta fram Stopplappen (eller säga Stopp) och lägga på bordet eller visa den så att dina motståndare ser den tydligt. Därefter avger du ditt "hoppande" bud. När du gjort detta ska din motståndare till



vänster göra som beskrivet ovan, d v s tänka!

Det är inte spelaren som lägger fram stopplappen som bestämmer hur lång tid som har gått utan det är spelaren som sitter till vänster om dig som avgör det, men det ska vara ca 10 sekunder, innan man bjuder. Hur fort man tar tillbaka Stopplappen spelar alltså ingen roll.

Som hoppande bud räknas alla öppningsbud på tvåtricksnivån och uppåt och alla andra bud inne i budgivningen som hade varit möjliga att bjuda i samma benämning på en lägre nivå. Regeln om Stopp gäller oavsett vilken betydelse det hoppande budet har.

Några exempel:

- 1♥-2NT är ett hoppande bud. 1NT är det lägsta möjliga budet i samma benämning.
- 1♠-3♦ är ett hoppande bud. 2♦ är det lägsta möjliga budet i samma benämning.
- 2♥ som öppning är ett hoppande bud. 1♥ är det lägsta tänkbara hjärterbudet.
- 1NT-2NT eller 3♥-4♥ är inte hoppande bud, eftersom 2NT och 4♥ är det lägsta möjliga budet i samma benämning.

Vad händer om jag glömmer att säga Stopp? Kan jag bli bestraffad?

Nej, men jag ger motståndarna frihet att bjuda snabbt utan "tankepaus" och bryta mot ett vanligt budtempo utan att det skapas otillåten information för partnern (men med undantag om tankepausen märkbart överstiger 10 sekunder).

Du blir inte bestraffad för att du glömmat använda Stopp, eftersom glömskan

ger motståndarna en fördel och det är bara du själv som kan förlora på det.

Hur ska jag agera om motståndarna glömmer säga Stopp? Ska jag tänka 10 sekunder eller ska jag bjuda direkt?

Du får bjuda i vilket tempo du vill. Så länge ditt bud inte överstiger 10 sekunder så innebär det att ingen otillåten information skapas. Om du behöver tänka längre än 10 sekunder, så har du givetvis rätt till det också, men då gäller de vanliga reglerna om otillåten information.

Vad händer om jag tänkte dubbla och råkar få upp Stopp istället? Måste jag avge ett hoppande bud?

Nej, Stopp är inte detsamma som ett avgivet bud. Dubbelt och Stopp har samma färg, men du kan lugnt lägga tillbaka Stopplappen och ta fram din dubbling utan att det händer något mer.

Vad händer om jag lägger upp Stopp, men bjuder utan att hoppa?

I princip ingenting. Stoppet gäller inte och nästa hand behöver inte tänka i 10 sekunder utan får bjuda i normalt tempo. Däremot får man inte säga Stopp för att medvetet försöka lura motståndarna eller vägleda partnern.

Vad händer om jag lägger upp Stopp, när det var min partner som skulle öppna?

Eftersom Stopp inte räknas som ett avgivet bud så fortsätter budgivningen som vanligt. Du tar tillbaka ditt Stopp och du får bjuda vad du vill när det är din tur att bjuda. Nu har dock din partner fått otillåten information (du kanske tänkte öppna med ett hoppande bud) och partnern får inte dra nytta av detta.

Vad händer om jag bjuder innan det har gått ca 10 sekunder?

KONTAKTA LK

Fredrik Jarlvik Malmö

Mailadress: f.jarlvik@gmail.com

Tel: 0705-49 78 29

PR-tidning

Vi har nog alla någon gång fått frågan vad bridge är. För att ha något att sticka i händerna på dessa – och kunna marknadsföra vår fina tankeport – har förbundet tagit fram en PR-tidning.

Förhoppningen är att få en spridning som kan skapa intresse och beskriva vad bridge är, att vår verksamhet finns, och hur den fungerar – samt välkomna fler in i bridgevärmen!

Vi behöver hjälp från klubbar och medlemmar att sprida tidningen. Ge bort tidningar generöst. – och beställ fler när de tagit slut! Beställ tidningar på www.bridgeforlaget.se.



Det är ett regelbrott att bjuda märkbart snabbare än 10 sekunder, eftersom det skapar otillåten information. Partnern förstår då att jag har ett väldigt självklart bud och inte hade någon fundering på att bjuda något annat. Ofta kan det hända när man är väldigt svag och automatiskt passar direkt, vilket alltså inte är tillåtet hur solklart passet än är. Det kan leda till att tävlingsledaren korrigerar brickan till ett sämre resultat om det bedöms att partnern har dragit nytta av ett alltför snabbt bud.

Ibland kan det hända att man struntar i att använda Stopp för att spara lite tid när man är säker på att motståndarna inte kommer att blanda sig i budgivningen. Detta är inget regelbrott, men man får vara medveten om att det kan ge motståndarna en fördel.

*Kom ihåg att **Stopp** är till för att hjälpa oss själva, motståndarna och tävlingsledaren, så glöm inte Stopp!*

RIKSLÄGER 2024 LJUNGSKILE • 9–12 MAJ

Under Kristi himmelsfärd i maj har du som junior återigen chansen att vara med på fullmatade dagar med bridge. Den här gången åker vi till Backamo lägerplats som ligger i Ljungskile på Västkusten.

Förutom att träffa bridgekompisar från stora delar av Sverige finns möjlighet att bättra på dina kunskaper.

Ta chansen att ha ett skoj lov! Ett riksläger betyder vanligtvis lite sömn och mycket bridgespel kryddat med många skratt, lite galenskap och allmänna dräpligheter. Det blir helt säkert ett minne för livet!



Några av deltagarna på höstens läger.

Kostnad: 900 kr.

Mer information finns på www.svenskbridge.se/junior/rikslager

Har du frågor? Maila mme@svenskbridge.se

Ett steg i taget

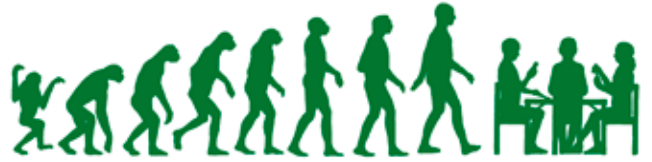

Vill du testa dig själv? Här tar vi ett steg i taget. Stanna till när en fråga dyker upp. Gå sedan vidare när du tror dig ha det rätta svaret. Lycka till!



TEXT: MAGNUS LINDKVIST, THAILAND ILLUSTRATION: ARNE LARSSON, SUNDSVALL

När man spelar på BBO (Bridge Base Online), som jag gör varje vecka, dyker det upp många intressanta brickor. En stor fördel med BBO är att man kan titta på brickorna i efterhand och se alla resultat och se hur korten spelats på varje giv.

Här är några spel från året.



Börja med trean till kungen och spela sedan en liten till damen. Då blir du belönad när Öst har tian eller knekten singel. Om du har gott om ingångar till Syds hand ska du börja med damen eftersom du kan spela in Syds hand i någon annan färg och maska när det behövs.

Hela sitsen:

♠ 4

♠ D 7
♥ 8 6 5
♦ K 10 9 3
♣ E 6 4 3

N
V X Ö
S

♠ E 5 2
♥ E 9 3
♦ E 8 2
♣ K D 10 7

Kontraktet är 3NT med spaderfyra i utspel.

Budgivningen var helt enligt boken:

DU	VÄST	NORD	ÖST
1NT	pass	2NT	pass
3NT	pass	pass	pass

Det är partävling som gäller så varje stick är viktigt.

Hur planerar du spelet?

I första stick ska du absolut begära spaderdam från bordet och hoppas att Väst dragit för kungen. Som korten satt vinner damen sticket. Hur fortsätter du?

Skulle klöver ge fyra stick är hemgången klar, men övertrick är vardefulla. Om klöver sitter illa måste du försöka hitta ditt nionde stick i ruter. Eftersom klöveress är bordets enda ingång ska du börja med ruterfärgen. Spela en ruter till esset och en ruter mot bordet. Väst bekände med damen, så du tar kungen och ordnar ett ruterstick när du tvingar ut

knekten. Nio stick är därmed klara. Öst kommer in på ruterknekt och spelar spader. Du vinner med esset och...

Vad spelar du nu?

Just det, ta ut en hög klöver från handen och spela sjuan till esset. Då är du inne på rätt hand för att kunna maska ut Östs klöverknekt om Öst hade kn-x-x-x eller kn-x-x-x-x. Givetvis har du först tagit för din ruternia.

Med färger som klöver är det viktigt att vara inne på rätt hand för att eventuellt kunna maska. En annan variant är t ex denna:

♦ E D 10 4 3

N
V X Ö
S

♦ K 7 2

Spela en liten till damen eller esset och sedan en hacka till kungen. Då är du inne på rätt hand för att eventuellt maska ut Västs knekt. Eller:

♣ E K 9 5 4

N
V X Ö
S

♣ D 6 3

♠ D 7
♥ 8 6 5
♦ K 10 9 3
♣ E 6 4 3

♠ K 10 8 6 4
♥ K kn 7 4
♦ D 7
♣ 9 5

N
V X Ö
S

♠ E 5 2
♥ E 9 3
♦ E 8 2
♣ K D 10 7

♠ kn 9 3
♥ D 10 2
♦ kn 6 5 4
♣ kn 8 2

Om vi går tillbaka till första stick och sätter oss i Östs stol:

♠ D 7

♠ 4

N
V X Ö
S

♠ kn 9 3

Hur ska Öst markera?

Ska Öst markera positivt med trean eller negativt med knekten eller nian?

Öst bör markera positivt med trean för att visa att han har knekten.

Nästa tresangare

Nästa spel är ännu en tresangare:

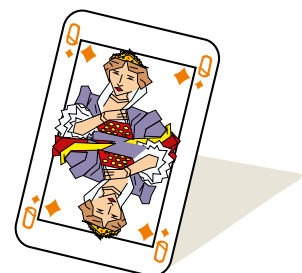

	♠ E 6 5 3		
	♥ K 10 8		
	♦ K 8 2		
	♣ 8 4 3		
♥ 3			
	♠ D kn 2		
	♥ ED 9 3		
	♦ ED 7 4		
	♣ K 6		
DU	VÄST	NORD	ÖST
1NT	pass	3NT	1♣*
pass	pass		pass

Östs öppningsbud lovade minst två klöver. Syds inkliv visade 15-18 hp, men kanske är en upplysningsdubbling ett bättre bud. Eftersom klöveröppningen inte var naturlig tycker jag att 1NT är det bästa budet.

När du ser bordet är du förstås väldigt tacksam över att ha sluppit få klöver ut.

Nords åtta vinner det första sticket.

Hur spelar du?

Återigen är det partävling så varje stick är viktigt. Hur tror du korten sitter? Vem tror du har spaderkung? Och vem har klöveress?

De båda korten måste förstås öppningshanden ha. Beväpnad med den informationen frågar jag igen: Hur spelar du?

Du har elva säkra stick om du spelar korrekt; tre spader-, fyra hjärter-, tre ruter- och ett klöverstick. Dessa ordnar du genom att spela en spader mot handen i andra stick. Öst kan ta för sin kung och även klöveress, men resten är ditt.

Just färger som spadern på den aktuella bricken ser man många som spelar fel och satsar på att maska, snarare än att spela upp mot sina D-kn, t ex:

	♦ D kn 5 3		
	♦ E 7 2		

För att få tre stick ska du hoppas på att ruterkingen sitter på Västs hand. Rätt färgbehandling är att inleda med esset och spela en liten mot bordet. Om du inte har tillräckligt med ingångar till Syds hand börjar du med en liten mot

bordet och kan sedan spela in dig på esset och fortsatt med din sista ruter mot bordet.

Att maska är helt poänglöst eftersom du saknar höga hackor i färgen.

Lite om system

Det är väldigt vanligt med systemet 5542 nuförtiden. Alltså femkorts högfärgsöppningar, fyrkorts ruter och bara dubbelton i klöver. Svunnen är den tid där nästan alla spelade med fyrkortsöppningar. Själv spelar jag med 5533 och får ofta frågan vad som är skillnaden mellan det och 5542. Skillanden är väldigt liten; det handlar bara om vilket öppningsbud man väljer med exakt 4-4-3-2, alltså 4-4 i högfärgerna, trekorts ruter och dubbelton i klöver.

Mer från BBO

Vi avslutar med ytterligare en intressant bricka från BBO.

Du har följande trevliga hand i zon mot ozon:

♠ E K 4	♥ E K D kn 9 3	♦ K 4	♣ 6 5
---------	----------------	-------	-------

Vad öppnar du med?

Ett alternativ är förstås 1♥, men jag tror att de flesta skulle öppna med 2♣ i ett standardssystem.

Det gjorde också Syd och budgivning- en fortsatte så här:

DU	VÄST	NORD	ÖST
2♣	2♠	pass	3♦
?			

Att bjuda 3♥ känns väldigt naturligt och det var vad Syd gjorde:

DU	VÄST	NORD	ÖST
2♣	2♠	pass	3♦
3♥	pass	?	

Får Nord passa?

Utan att du får veta Nords hand, undrar jag om Nord får passa på 3♥?

Det tycker inte jag. 2♣ bör vara utgångskrav, utom den gången öppningshanden visar en sanghand. Men Nord passade vid bordet och Öst fortsatte med 4♦. Syd tjtade om sin hjärter och fick spela 4♥.

Hela budgivningen blev alltså denna:

DU	VÄST	NORD	ÖST
2♣	2♠	pass	3♦
3♥	pass	pass	4♦
4♥	pass	pass	pass

Väst spelade ut klöveress och bordet kom upp:

	♠ kn 9 6 3		
	♥ 4 2		
	♦ kn 7 3		
	♣ D 10 7 2		
♣ E			
	♠ E K 4		
	♥ E K D kn 9 3		
	♦ K 4		
	♣ 6 5		

Det ser inte så lovande ut, men vid bordet fortsatte Väst med klöverkung och mera klöver.

Hur spelar du?

Om du kommer ihåg budgivningen är det hela faktiskt ganska enkelt.

Hur tror du rutern sitter?

Just det, säkerligen 8-0 eftersom Väst inte spelade ruter!

Därmed lägger du klövertio från bordet. Skulle Öst trumfa klövertio stjal du över, drar ut trumfen och sakar ruter från bordet. Sedan följer ess, kung och fyra i spader. Väst måste ge dig två svarta stick och du kan saka handens båda ruter.

Om klövertio istället vinner sticket sakar du en ruter från handen, drar ut trumfen och spelar ess, kung och fyra i spader. Alternativt kan du stjäla klövertjän och spela på samma sätt.

Lite budteori

När man öppnar med kravbudet 2♣ är det viktigt att vara överens med sin partner om hur långt det är krav. Jag förordar att det är krav till utgång, utom just den gången öppningshanden återbjuder 2NT för att visa en jämn hand. I standardsystemet visar det 22-24 hp, så svarshanden måste trots allt vara extremt svag för att passa.

Spela som en gud!

Varje bud och varje spelat kort ger ledtrådar – även de bud som inte avgavs eller spelades. Var uppmärksam på dessa spår och du kommer att kunna spela som en gud!



TEXT: JOHAN SYLVAN, STOCKHOLM FOTO: ADOBE STOCK

Ibland får man till en budgivning, spel-föring eller ett motspel som man kommer ihåg en lång tid efteråt, ungefär som en vacker tavla!

Den giv jag här ska berätta om kommer jag fortfarande ihåg, till och med nästan alla hackor från spelet, trots att det var fyra år sedan jag spelade giv. Jag var tvungen att göra en hel del antaganden vartefter spelet framskred för att kunna hitta en sits där jag kunde gå hem. Det är ibland nödvändigt när det ser hopplöst ut.

Handen

Jag tar som Syd med egen giv och ingen i zon upp följande fina hand:

♠ EKDkn 6 5 ♥ K 10 8 ♦ E kn 6 ♣ 7

Budgivningen

Jag öppnar med 1♠ som visar minst fyrcorts spader och ca 12-21 poäng. Jag har ju 18 hp och 2 fördelningspoäng, alltså 20 totalt och nästan maximum för mitt öppningsbud. Bara något bättre kort skulle motiverat öppning med 2♣.

Väst passar och min partner svarar 1NT. Det är ett bud som normalt sett lovar 6-11 hp – men det kan också vara lite svagare än så, eftersom det ofta blir svårare för motståndarna att bjuda och kanske hitta en egen utgång om de tror att vi har minst halva honnörsstyrkan som finns ute.

Öst kliver nu in med 2♦ som normalt visar minst fem ruter och minst 10 poäng.

Vad ska jag nu bjuda?

Jag har två möjligheter. Jag kan direkt hoppa till 4♠, vilket är vår troliga slutstation. Jag kan också dubbla 2♦. Det är en upplysningsdubbling som visar att jag inte har en minimal öppningshand och



ber min partner bjuda något – eller möjligen straffpassa om han minst fyra fina ruter.

Efter en kort fundering väljer jag att dubbla 2♦.

Planen är att bjuda 3NT om min partner bjuder 3♣, eftersom det ofta är lättare att ta nio stick i sang än tio stick i spader. Bjuder partnern något annat än 3♣ kommer jag att satsa på 4♠.

Partner svarar dock 2♠, vilket normalt sett visar tre spader, så jag avslutar budgivningen med 4♠.

Budgivningen gick alltså:

SYD	VÄST	NORD	ÖST
1♠	pass	1NT	2♦
D	pass	2♠	pass
4♠	pass	pass	pass

Utspel – och träkarlen läggs upp

Väst spelar ut ruterfyra och jag kan överblicka följande:

♠ 10 8 3
♥ 5 4 2
♦ 5 3
♣ K 10 8 5 2

♦ 4

	N	
V	X	Ö
	S	

♠ E K D kn 6 5
♥ K 10 8
♦ E kn 6
♣ 7

Spelföringen

Jag konstaterar att min partner rabatterat en hel del på sitt 1NT-bud. Detta inte blir någon enkel match...

Jag kan räkna in sex spaderstick, ett hjärterstick om hjärteress sitter hos Öst, ruteress och en ruterstöld samt ett klöverstick om klöveress sitter före kungen. Detta skulle ge totalt tio stick, men efter Östs inkliv är det stor risk att klöveress sitter fel och då får jag bara nio stick, även om hjärterkung ger stick.

Den utspelade ruterfyran går till Östs kung och mitt ess. Västs utspel är enligt 10-12. Det kan alltså vara från två- eller trekortsfärg. Antingen är utspelet från 4-2 eller så har Väst spelat ut från trekortsfärg. Eftersom Öst gick upp med kungen har Väst troligen D-x-x. Varför? Jo, de flesta lägger damen om de har både dam och kung, någon som underlättar för partnern.

Jag spelar nu klöversju och Väst bekänner omedelbart med nian. Med så många klöver på bordet tar de flesta för esset direkt, om de har det, eftersom risken är stor att jag har singelklöver och de därmed aldrig får för esset. Jag tror därför att esset sitter hos Öst, varför det är meningslöst att sätta i kungen. Jag nöjer mig därför med tian, varpå Öst vinner sticket med damen.

Motståndarna spelar med markeringarna Schneider-Malmö, d v s ett högt kort är antingen dåligt i färgen eller – om det är en längdmarkering – visar ett udda antal kort. Därför tror jag att Väst har tre eller möjligen fem klöver, eftersom han bekände med nian. Om han har tre klöver är dessa antingen kn-9-x eller 9-x-x. De flesta motspelare är oftast ärliga när de lägger sina kort, för att inte lura sin partner, och eftersom Öst tog för klöverdam tror jag inte han har knekten därtill, så jag sätter därför Väst med kn-9-x.

Öst vänder nu med rutertio. Eftersom jag ogärna vill ha hjärterkung genomskjuten täcker jag med knekten och låter Väst vinna sticket med sin förväntade ruterdam. Väst vinner med ruterdam och vänder med hjärterdam till Östs ess och jag bekänner med hjärteråtta. Motspelarna har nu redan tagit tre stick och jag måste alltså ta resten för att gå hem i mitt kontrakt.

Öst vänder med hjärternio och jag tar för kungen. Jag kan nu visserligen stjäla min kvarvarande ruterhacka, men måste också på något sätt ställa ett klöverstick för att bli av med min förlorande hjärtertia. För att kunna ställa ett klöverstick – och även kunna hämta hem det sticket – behöver jag tre ingångar till bordet; två

för att stjäla klöver och en för att hämta mitt godspelade klöverstick.

Problemet är att bordet inte har tre säkra ingångar. De enda möjliga ingångarna är bordets tre spaderhackor, så jag måste maska med spadersätta och hoppas att Väst har nian! Det trodde man inte vid en första anblick, att jag behövde en trumfmask då nian var det högsta sakade kortet!

Så jag spelar nu spaderfem och maskar med åttan medan jag håller tummarna... Masken lyckas! Jag spelar nu klöverkung från bordet. Öst måste täcka med esset, för annars kan jag direkt saka hjärterförloraren och gå hem i kontraktet. Jag stjal förstas högt, eftersom jag måste spara min låga spader för att komma in på bordet igen. När jag spelar in bordet med min sista spaderhacka, till bordets tia, bekänner båda motståndarna så det är alltså uttrumfat.

Jag har ju redan tidigare bestämt mig för att Väst har kn-9-x i klöver från start och i så fall har han bara knekten kvar nu. Jag spelar därför klövertvå till stöld – och till min glädje faller nu knekten! Jag kan nu stjäla min ruter med bordets sista trumf och ta för den numera höga klövertjän, på vilken jag sakar hjärtertio. Sen har jag bara höga trumf kvar och tar resten. Hemgång och +420 känns fint!

Hela given:

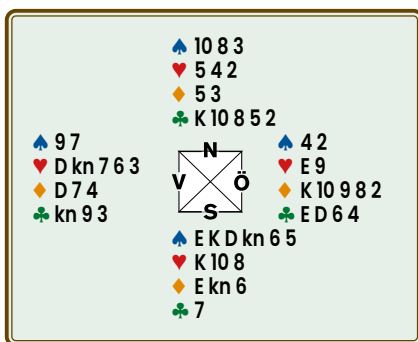

Observera att jag tog hela fyra (!) stick med träkarlens ynka 3 hp.

Jämförelsen

Vid det andra bordet har spelföraren direkt spelat klöver till kungen, varefter kontraktet inte längre hade någon chans och går en straff. Vi vinner alltså 470 poäng på brickan.

Artikeln är baserad på Johan Sylvans blogg: <http://sylvanbridge.se/blog/>

Bridgeresor
med **ReDubbel Trivsel**
hösten 2024

Gran Canaria
Maspalomas
Halvpension
Arr: Ving
23 nov – 7 dec 2024

Rhodos (Rhodos stad)
All inclusive
Arr: Apollo
22 sept – 6 okt 2024
Fullbokad. Reservlista finns.

F-skattebevis, Klubb i SBF, Ruter, Bronspoäng, Bridgemate, Givsamlingar

Lisbeth och Claes Engdahl
0708 – 97 11 28
Mail: rdtrivselbridge@telia.com
Hemsida: www.rdtrivselbridge.se

FRÅGA BRIDGE

Alla frågor om bridge, oavsett om det gäller buds-system, färgbehandlingar, böcker, berömda spelare eller annat skickas till Bridge.

Våga fråga! E-posta till bridge@svenskybridge.se

Spelproblem för alla

LITELÄTTARE Två enklare problem!

TEXT: PETER VENTURA, KARLBO



1

V	N	Ö	S
1♥	2♣		P

Väst och Öst har tappat ett kort.
Kan du se vilket kort som saknas?

RealBridge

2

V	N	Ö	S
1♦	P	1NT	P

Väst och Öst har tappat ett kort.
Kan du se vilket kort som saknas?

RealBridge

♠ -		♠ ED10
♥ 109432		♥ EK D kn
♦ EK		♦ D kn 1098
♣ E108543		♣ 2

Hitta ett hundra procentigt spelsätt i 7♥ efter trumfutspelet från Nord som Syd sakar en klöver på.

Lite svårare 3

Väst (du) öppnar lite försiktigt med 1♦, Nord (i ozon) hoppar in med 2NT, visande 5-5 i hjärter och klöver. Öst känner sig utbjuden och passar, Syd prefererar med 3♥, du hoppar till 5♦ eftersom du inte sett partners kort, och alla passar.

♠ K		♠ D1043
♥ -		♥ KD32
♦ EK D 987652		♦ 4
♣ E63		♣ 10542

Nord inleder med hjärterknekt till Östs kung och Syds ess. Du stjälar med en halvhög ruter för säkerhets skull.

Men sen då?

Lite svårare 4

♠ -		♠ E76
♥ 5432		♥ K106
♦ E2		♦ K98763
♣ EK D kn 654		♣ 3

Syd öppnade med 2♠ (beskrivet som 10-13 hp). Du hoppar till 5♣ och alla passar.

Nord spelar ut spaderdam och du får upp en överraskande hygglig träkarl, men misstänker att hjärteress sitter hos öppningshanden.

Glöm nu att 3NT hade varit lättspelat.

Vad är din spelplan?

LITESVÅRARE Mer utmanande spelproblem.

TEXT: PO SUNDELIN, STOCKHOLM



Väst är alltid spelförare på givarna, om inget annat anges. Ros, ris och problemförslag skickas till posundelin@yahoo.se. Överraska mig gärna med några idéer...

Lite svårare 1

Du spelar 4♠ efter en lite okonventionell treöppning och tysta fiender. Nord spelar ut rutertvå som du vinner med esset.
Spelplan?

♠ 1098765		♠ E432
♥ kn 32		♥ E104
♦ 876		♦ EK4
♣ E		♣ kn 32

Lite svårare 2

Det här lär vara ett välkänt problem som jag inte sett tidigare.





LITELAGOM Här följer tre lagom svåra testspel i lagtävling.

TEXT: TOMMY GULLBERG, HÅGERSTEN



1

♠ kn 8 4 2
♥ EK 10 4
♦ D 8
♣ K 9 4

♦ kn

♠

♠ E D 10 9 7 6 3
♥ 9 7
♦ E 6
♣ 5 2

SYD	VÄST	NORD	ÖST
1♠	2♦	1♣*	1♦
4♠	pass	2♠	3♦
		pass	pass

2

♠ 8 6
♥ E 10 2
♦ 5 4 3
♣ EK D 8 5

♠ K

♠

♠ E 2
♥ K D kn 9 3
♦ K 8 7 2
♣ 7 3

SYD	VÄST	NORD	ÖST
1♥	1♠	2NT*	pass
3♣*	pass	4♥	pass
pass	pass		

Öppningsbudet var enligt 5542.

Utspel: Ruterknekt, högsta eller tredje enligt 10-12.

Hur tänker du ge dig störst hemgångschans?

Efter femkorts hjärteröppning berättar Nord om utgångskrav med trumfstöd och Syd visar minimum.

Utspel: Spaderkung.

Spelplan?

3

♠ 10 7 2
♥ D 6 5
♦ EK kn 5
♣ D 10 9

♦ 2

♠

♠ EK D kn 9 8 3
♥ kn 3
♦ 8 6 4 3
♣ -

SYD	VÄST	NORD	ÖST
4♠	pass	pass	pass

Utspel: Rutertvå enligt 10-12, d v s första, tredje eller femte kortet från toppen.

Spelplan?



LITE KLURIGARE

Det gäller att vara rejält klurig för att klara denna giv.

TEXT: MAX ÖDLUND, ÅKERSBERGA



♠ E 7
♥ ED 7 3
♦ D 10 6 5 3
♣ 9 4

♠ kn

♠

♠ K 5
♥ K 10 8 6 4
♦ EK 7 2
♣ ED

Kontraktet är 6♥ och Väst spelar ut spaderknekt.

Hur spelar du?

PRATBUBBLAN



Som vi berättat i detta nummer så vann Peter Backlund och PO Sundelin Plattliret 1964 (och 1965) och de spelade tävlingen i år, 60 år senare. Bilden är inte från i år, men vad tror du att Peter sa när det begav sig?

Den fyndigaste pratbubblan vinner ett presentkort. Förslag till pratbubbla vill redaktionen ha senast **30 maj** till adressen Bridgeförlaget, Hansens väg 10, 775 70 Krylbo eller till e-postadressen bridge@svenskbridge.se.

Namn:

Adress:

Postadress:



Nu tar vi ett kort...
Nej, inte med mobilen!

Dessa tre damer var några av 235 besökare som provade på bridge i Stockholms Bridgeskolas regi. Många av dem tingade sedan en plats i någon av skolans nybörjarkurser. Damen i mitten ser något bekymrad ut. Vad säger hon?

Anders Landmark författade vinnarbubblan: Nu tar vi ett kort... Nej, inte med mobilen! Pris kommer till Luleå.

Lösning – Lite lättare 1

Öst: Med hjärteress får Öst en jämn hand och 16 hp. Då heter inklivet 1NT, så hjärteress kan inte Öst sakna. Med spaderknekt är en upplysningsdubbling att föredra, hellre än ett inkliv på tvåläget med en maläten femkortsfärg. Klöverknekt ger klöverfärgen stadga för ett tvålägesinkliv, så det kortet saknar Öst.

Väst: Styrkan för ett inkliv i färg är 10–16 hp, så med sitt 2NT-bud inviterar Väst till utgång. För att kunna göra det behövs hjärterhåll. D-7 i hjärter räcker inte för att bjuda 2NT, så saknar Väst hjärtertio eller hjärterkung? Med hjärterkung hade det inte varit orimligt av Väst att direkt ta en chans på 3NT med sitt fina håll och anpassning i partners långa klöverfärg. Väst saknar därför hjärtertio.

Lösning – Lite lättare 2

Väst: Östs 1NT kan innehålla så lite som 6 hp, vilket betyder att Väst behöver minst 19 hp för att kunna bjuda 3NT. Aktuell hand innehåller bara 15 hp, så Väst behöver klöveress.

Öst: 1NT av Öst förnekar fyrkorts högfärg, så varken spaderess eller hjärterdam saknas på Östs hand. Öst saknar klöverdam och rätta budet blir då 1NT. För att kunna bjuda 2♣ behöver Öst bättre honnörstyrka.



Lösning – Lite svårare 1

Vi behöver en ganska förmånlig sits om trumfen skulle sitta 3-0, men annars.... Vinn ruteress. Spela klöver till esset, trumf till esset, stjäla klöver, ruter till kung, en andra klöverstöld och slå ut dig i ruter. Fienden får ett ruterspel, men sedan inväntar du hjälp i hjärter.

Du inledde väl med klöver innan du spelade trumf?

Hela given:

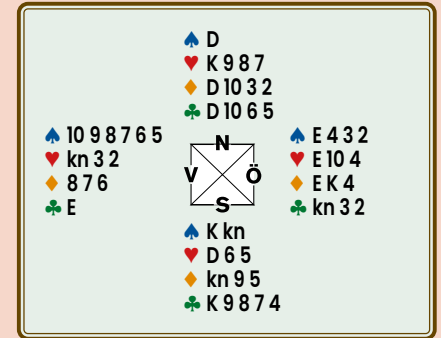

Lösning – Lite lagom 1

Lägg låg ruter från bordet, eftersom Öst rimligen måste ha ruterkung. Ta ruteress och fortsätt med spaderess. Det visar sig då ett Väst hade kungen garderad.

Innan du fortsätter med ruter bör du inkassera två ronder hjärter och stjäla en hjärter. Därefter spelar du in Öst på ruterkung. Med lite tur har Öst inga hjärter kvar, varför du får favör eller dubbelrevisionsvända för hemgång. Hela given:

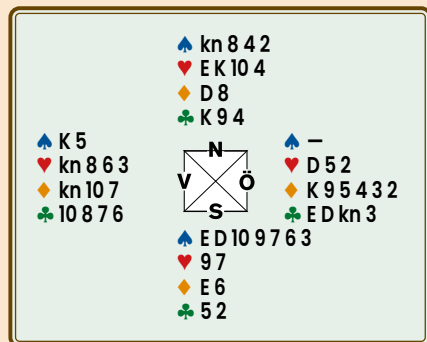

Skulle Öst ha spaderkung fungerar samma slutspel så länge som Öst bara har tre hjärter.

Ett alternativ är att ta ruteress och direkt spela tre ronder hjärter till stöld och sedan köra in Öst i ruter. Men har

då Väst spaderkung singel, blir det straff med en eventuell hjärtervända och klöveress sitter fel.

Lösning – Lite lagom 2

Ta spaderess och ess och kung i trumf. När alla bekänner är det dags för ess och kung i klöver. Visar det sig att klövern sitter 4-2 ordnar du hemgången genom att stjäla en klöver högt och sedan spela in bordet på hjärtertio för två klöverstick.

Hela given:

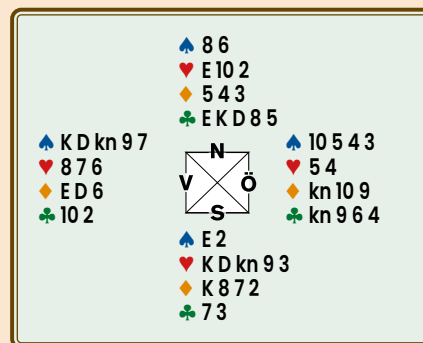

Sitter trumfen 4-1 kan man bäst trumfa ut och hoppas på klövern 3-3. Att tro på ruteress rätt och släppa ett klöverstick är knappast realistiskt.

Lösning – Lite lagom 3

Vinn utspelet på bordet och stjäla omedelbart en klöver högt på handen. Fortsätt med trumf till sjuan och stjäla en andra klöver. Därefter spelar ni in bordet på trumftian för en tredje klöverstöld.

Hela given:

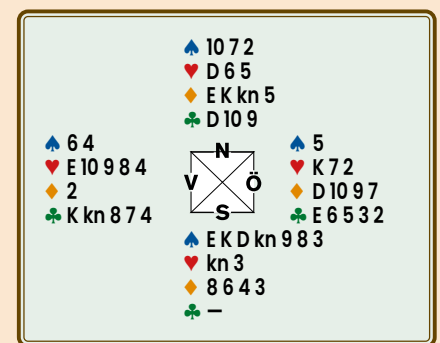

När du sedan spelar ruter upptäcks rutersitsen. Genom att du varit förutseende och eliminerat klövern finns ett vinnande läge när trumfen satt jämnt. Du låter Öst vinna sticket. Han returnerar säkert hjärter till Västs ess. Efter hjärter till kung, får ni senare saka en ruter på hjärterdam för hemgång.

Lösning – Lite svårare 2

Faran är förstås att Nord kan stjäla ruter om han har singel eller renons. Men det klarar vi galant genom att stjäla en spader högt i stick två, trumf till bordet, en andra hög spaderstöld, uttrumfning med sakning av den ena ruterhonnören, spaderess tar hand om den andra, och Östs höga ruter tar resten.

Hela given:

♠ –	♠ kn 8 7 6 5	♠ ED 10
♥ 10 9 4 3 2	♥ 8 7 6 5	♥ EK D kn
♦ EK	♦ 2	♦ D kn 10 9 8
♣ E 10 8 5 4 3	♣ K kn 9	♣ 2

♠ K 9 4 3 2	♠ –
♥ –	♥ K 10 8 6 4
♦ 7 6 5 4 3	♦ E K 7 2
♣ D 7 6	♣ ED

Lösning – Lite svårare 3

Du inleder med spaderkung som Nord vinner med esset. Klöver till damen följer, men för sent. Du vinner med esset, tar två höga ruter och slår ifrån dig med rutertvå till Syd som måste ge bordet två höga högfärgsstick.

Hela given:

♠ K	♠ E 9	♠ D 10 4 3
♥ –	♥ kn 10 8 7 6	♥ KD 4 3 2
♦ EKD987652	♦ 10	♦ –
♣ E 6 3	♣ K kn 9 8 7	♣ 10 5 4 2

♠ kn 8 7 6 5 2	♠ –
♥ E 9 5	♥ –
♦ kn 4 3	♦ –
♣ D	♣ –

Lösning – Lite svårare 4

Det ser ut som tio stick är maximum om inte något otroligt skulle hända i hjärter. Men prova med att stjäla spaderutspelet, trumfa ut, tre gånger ruter (eventuellt ducka den andra om Nord bekänner med hackor) och sen hjärter till tian. Om rutern skulle sitta 4-1 får vi hoppas att Nord har D-kn i hjärter. Hela given:

♠ –	♠ D kn 8	♠ E 7 6
♥ 5 4 3 2	♥ kn 9 7	♥ K 10 6
♦ E 2	♦ D 10 4	♦ K 9 8 7 6 3
♣ EK D kn 6 5 4	♣ 10 8 7 3	♣ 3

♠ K 10 9 5 4 3 2	♠ –
♥ ED 8	♥ –
♦ kn 5	♦ –
♣ 9	♣ –

Lösning – Lite klurigare

”Äsch, missad storslam!” suckade Syd, spelade hjärter till esset och gick sin bet, eftersom sitsen var följande:

♠ kn 10 9 4	♠ E 7	♠ D 8 6 3 2
♥ kn 9 5 2	♥ ED 7 3	♥ –
♦ –	♦ D 10 6 5 3	♦ kn 9 8 4
♣ K 10 7 6 3	♣ 9 4	♣ kn 8 5 2

♠ K 5	♠ –
♥ K 10 8 6 4	♥ –
♦ E K 7 2	♦ –
♣ ED	♣ –

En infernalisk otur med sitsen, javisst. Men går den att förutse?

Ja, Syd ska tänka så här: ”Jag är hemma mot alla sitsar – under förutsättning att jag får fem ruterspel. Enda gången jag inte får detta är när Öst har försvarets samtliga ruter. Men sitter det så är Väst renons i ruter. Då kan han inte gärna vara renons i hjärter också. Jag inleder därmed uttrumfningen med kungen istället för med esset.”

Varpå Östs renons uppdragas, och Västs knekt-nia kan maskas ut. För du vann väl första sticket på bordet?

NYBÖRJARTRÄFFEN 2024

1 april – 14 maj

Alla klubbar anslutna till Svenska Bridgeförbundet är välkomna att delta i tävlingen!

Nybörjarträffen är ett viktigt led i uppföljningen av kursverksamheten. Vi hoppas att er klubb ställer upp och arrangerar ett heat för era nybörjare. Nybörjarträffen spelas som simultantävling, vilket innebär att man spelar samma givar på alla klubbar. Klubben avgör själv vilket datum inom perioden den önskar spela. Nybörjarträffen är öppen för alla som gått eller går sin första nybörjarkurs som startat tidigast 2021-07-01 och är medlem i Svenska Bridgeförbundet. Klubbar anmäler heat via mail till order@bridgeforlaget.se.

De 24 bäst placerade paren kvalificerar sig till SM Par Nybörjarträffen. Finalen spelas 29–30 juli på festivalen i Örebro.

Mer information finns på www.svenskbridge.se.



Eva och Ulf Persson, vinnare 2023.

Vågrätt

- 1 Kan vara en tillfällig avstängning (11).
- 8 C20H24N2O2 (5).
- 9 Kan vara avsiktligt för stöld (7).
- 10 Tyg med adlig association (8).
- 12 Pippi (4).
- 14 Ramlösa ligger nära till hands (13).
- 17 Kan ha en upplysande funktion (4).
- 18 I stället för namn (8).
- 22 Hyss med kryss (7).
- 23 Bland vår yppersta elit, hör detta nyttiga hit (5).
- 24 I runda tal blir det rätt (11).

Lodrätt

- 1 Kunde man bli hos operans Figaro (5).
- 2 I detta ger vågrätt 8 en bitter smak (5).
- 3 Passar väl i en klosterträdgård (8).
- 4 Ska det väl vara när vi möts (13).
- 5 Inget bra kungligt underlag (4).
- 6 Är ju vår gamle måne (7).
- 7 Ett epitet på vårt spel före vår tid (7).
- 11 Inledningen på en hage har vi hört (3).
- 13 Var en redlige person i allmogen (8).
- 14 Skapar delvis bättre syn (7).
- 15 Kan ha en upplysande funktion (7).
- 16 Palindromiskt barrvirke (3).
- 19 Jerikos är omtalade (5).
- 20 Muntra (5).
- 21 Putte som vi äldre bridgespelare minns (4).

KORSORDET

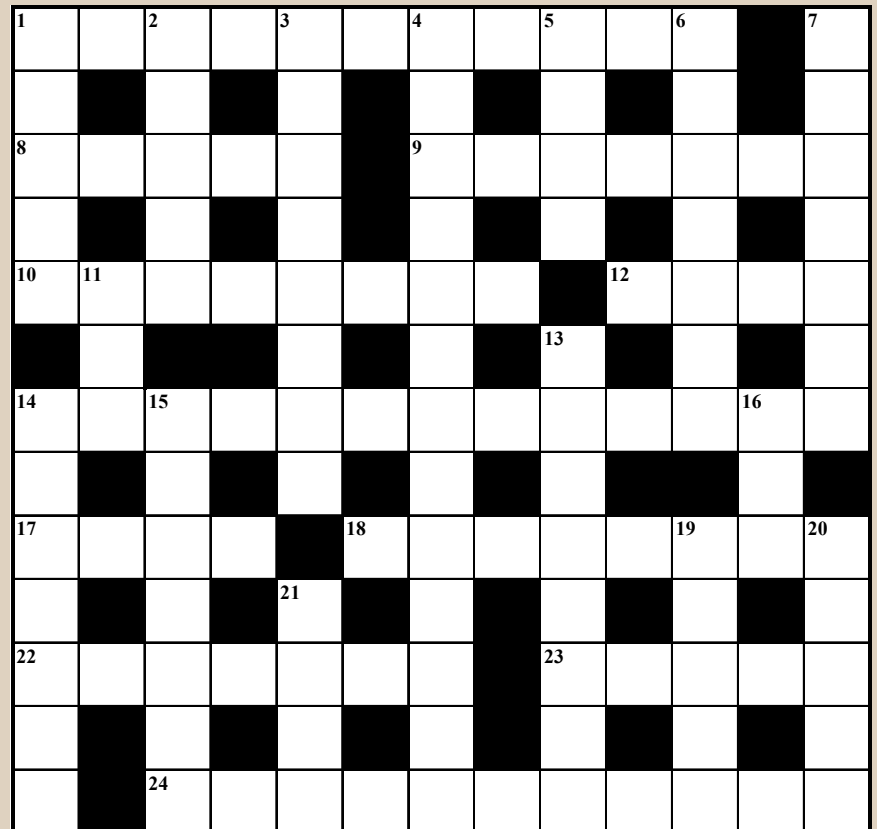

KONSTRUKTÖR: ERIK OLSSON

Namn

Adress

Postadress

Om du inte vill klippa sönder din tidning går det bra att kopiera denna sida.

Lösningar skickas senast **30 maj**
till Bridgeförlaget, Hansens väg 10,
775 70 Krylbo eller e-post till
bridge@svenskbridge.se.

Å	D	A	L	E	N		H	Ö	G	R	A	N	
T		I			Å			V		E		E	
B	A	R	T	O	L	O	M	E	U	S		R	
Ö			U		A			R		O	P	E	
R	O	B	B	E	R	T		L		L		I	
D		O				R		A	R	V	I	D	
			N		K	L	I	N	G		E		
V	I	D	A	R		C				R		B	
I		O		I		K	A	B	B	A	L	A	
C	I	F		N			L		O			S	
T		F	I	G	U	R	A	N	T	S	K	A	
O		E		L			R			I		L	
R	A	R	K	A	T		M	Å	S	A	R	T	

LÖSNING 1/2024

Svåraste krysset i mannaminne tyckte någon.
Här följer kommentarer till några av lösningarna:

- **Ådalen (vågrätt 1)** förknippar vi med Ådalens poesi av Pelle Molin, men också med kravallerna där 1931.
- Det är den 24 augusti på **Bartolomeus (vågrätt 8)** dag som man ska skörda malörten som ger bäskens sin smak.
- **Kling (vågrätt 15)** och Klang är ju de klantiga poliserna hos Pippi Långstrump.
- **Victor (lodrätt 16)** Hugo är författaren till bl a Samhällets olycksbarn.

Vinnare

- 1 Elving Andersson, Norrköping
- 2 Amy Goldman, Hägersten
- 3 Jan Konar, Göteborg
- 4 Hans Norling, Långsele
- 5 Ronny Persson, Oxelösund

SM LAG MIXED 2024

MED FALKENBERGSVECKAN

PROGRAM

LÖRDAG 13 JULI

- 09.45 – 10.00 Samling och allmän information.
10.00 – 20.30 Seriespel eller Gröna Hissen med slutspel*, beror på antalet lag.

SÖNDAG 14 JULI

- 10.00 - 20.10 För hela dagen gäller fortsatt seriespel eller finalspel. Vid ≥ 15 gäller finalspel.
10.00 – 12.30 Ev. kvartsfinal, 2 x 10 brickor.
12.40 – 13.40 Lunchpaus.
13.40 – 16.40 Ev. semifinal, 2 x 10 brickor.
16.40 – 17.10 Paus.
17.10 – 20.10 Ev final och 3/4-plats: 2 x 12 brickor.
20.30 Prisutdelning.

* Vid GH och slutspel kan utslagna lag fritt spela vidare i söndagens lagtävling som arrangeras parallellt.

STARTAVGIFT

Startavgiften 1800kr/lag ska vara betald via Swish tel. 072-644 96 60 senast söndag 7 juli.

ANNAT

SM Lag Mixed spelas under Falkenbergsveckan och inleder densamma. Efter denna tävling kan du spela flera sidotävlingar och Falkenbergs guldpartävling avslutar. All information via hemsidan.



"Kaptenerna" vinnare i SM Lag Mixed 2023.
Patricia Kronbäck, Sören Lennartsson, Pär Ol-Mårs och Gullvi Höberg.

SNABBFAKTA

Info./frågor: Suzanne, sle@svensktbridge.se
Tävlingsledare: Philip, philipberggren@live.se
Sekretariat: Jan-Inge, janne.troedsson@gmail.com
Spellokal: Falkhallen, Nyhemsplan 1, Falkenberg (mitt i centrum)
Anmälan: <https://www.svensktbridge.se/kalender/176938>
Regelverk: Se SBF:s hemsida.

VIKTIGT!

Lag som spelar SM lag Mixed och blir utslaget på lördagen erbjuds spela vidare i söndagens Gröna Hiss för lag, utan att erlägga startavgift. Denna anmälan registreras automatisk och laget måste avanmälas om man inte avser fortsätta spela. Man får även ta in nya spelare som ej deltagit i SM Lag Mixed, men de får då betala startavgift (200kr/spelare). Det är sålundes fullt tillåtet att byta lagkombinationer och nya spelare kan tillkomma.

Lagtävlingen spelas som Gröna hissen med lottad startordning de första två ronderna, 10 ronder om 4 brickor.

Varmt välkomna!
BK Falkenberg



Falkenbergsveckan spelas 13-17 juli 2024
All information kring bridgeveckan finns här.
<https://www.svensktbridge.se/bk-falkenberg/falkenbergsveckan-13-14-juli-2024>



Juniorlag sparrade franska landslaget

Två svenska lag, varav ett rent juniorlag, sparrade under en helg i februari franska landslagsaspiranter i deras uttagningsprocess.

TEXT: ERIK WIBERG, TÄBY ILLUSTRATION: DICK HOLST, HALMSTAD FOTO: PRIVAT



Två svenska lag fick möjlighet att bege sig till Paris i början av februari. Svenskklagen hade en tuff uppgift framför sig, att sparra franska lag i en del av den franska uttagningsprocessen till sommarens EM i Danmark. I det ena laget spelade Peter Bertheau tillsammans med Simon Hult och som vinge hade de Mikael och Ola Rimstedt. Fredrik Kronmarker, kapten för det öppna laget, passade på att ge fyra påläggskalvar erfarenhet mot bästa möjliga motstånd. I vårt andra lag, med bara juniorer, spelade Ivar Lichtenstein-Andreas Abragi tillsammans med Markus Bertheau-Erik Wiberg.

Det blev en förkrossande seger i landskampen för det öppna laget. Efter det att Simon Hult-Peter Bertheau och Mikael och Ola Rimstedt vunnit alla sex sessioner med klar marginal blev slutsiffrorna 302-89 över 96 de brickorna. Peter och Simon hade imponerande +1,77 imp per bricka.

För juniorlaget höll det inte hela vägen. Med 32 brickor kvar skilde bara 4 imp, men till slut orkade inte juniorerna stå emot utan förlorade med 256-134.

Fredrik Kronmarker kommenterar juniorernas framfart:

- Det var roligt att se att ungdomarna långa stunder klarade sig bra mot idel världsstjärnor. Insatsen var mer än godkänd och förhoppningsvis bidrar denna upplevelse till fortsatt utveckling och satsning. Det gav dem dessutom enorm erfarenhet inför stundande junior-EM i Polen.

Första brickan

Jag satte mig ned för att spela min första bricka med svenska landslaget. Vi mötte ett av Frankrikes bästa par och jag visste att världsstjärnan Thomas Bessis hade mina kort vid det andra bordet.

Vi tar fram första brickan och jag drar upp följande kort:

♠ ED85 ♥ EK10 ♦ EKD96 ♣ kn

I det här skedet var jag självklart väldigt nervös. Jag började att planera budgivningen. Till slut beslöt jag att öppna med 1♦. Jag valde sedan att pressa på mot slam – och budgivningen gick så här:

SYD	VÄST	NORD	ÖST
Erik		Markus	
1♦	pass	1♥	pass
1♠	pass	2♦	pass
3♣*	pass	3NT	pass
4♦	pass	4♠*	pass
4NT*	pass	5♣*	pass
6♦	pass	pass	pass

3♣ var fjärde färg krav, 4♦ slaminvit och 4♠ kontrollbud. Därefter följde essfråga och svaret 0/3 ess.

Ut spelades hjärterdam och träkarlen kom upp.

♠ 4
♥ 8542
♦ kn103
♣ KD1052

♥ D

♠ ED85
♥ EK10
♦ EKD96
♣ kn

Hela given:

♠ 4
♥ 8542
♦ kn103
♣ KD1052

♠ kn762
♥ Dkn
♦ 542
♣ 9863

♠ K1093
♥ 9763
♦ 87
♣ E74

♠ ED85
♥ EK10
♦ EKD96
♣ kn

Show-up-skvis

På denna giv fick Ivar till en snygg show-up-skvis i slutläget.

♠ K862
♥ 632
♦ 7
♣ Kkn943

♦ K

♠ D
♥ EDkn54
♦ E10942
♣ E8

SYD	VÄST	NORD	ÖST
Ivar		Andreas	
1♥	pass	2♥	pass
4♥	pass	pass	pass

Nu var det dags att planera spelet. Efter att ha vunnit med kungen valde jag till slut att spela klöverknekt. Öst försåg sig med esset och spelade hjärter. När jag tog esset var det längre inte några större problem, eftersom knekten kom dimpanades. Jag kunde stjäla två spader och lägga den sista spaderförloraren på klöverkung.

Ruterkung ut till ess följdes av ruter till stöld på bordet. Ivar testade att spela en spader mot handen och efter viss fundering gick Öst upp med esset. Den förväntade trumfvändan följde då Ivar tog esset och var nu hemma med trumfen 3-2 och en lyckad ruterstöld. Ivar stal en andra ruter på bordet, varpå båda motståndarna följde färg samtidigt som Väst behöll sin markerade ruterdam. Därefter följde klöver till ess och hjärterdam från han-



DD-modul ger svar på alla dina frågor!

SBF har uppdaterat hemsidan med en ny funktion – en interaktiv dubbeldummylösare med möjlighet för att redigera givar efter spel.



TEXT: THOMAS ANDERSSON, LUND FOTO: THOMAS WEDIN, SKÖVDE

Redan under pandemin 2020 var jag i kontakt med Linnea Edlund där vi enades om att skapa en resultatpresentation för RealBridge-tävlingar, som Uppsala-bridgen använder än idag för sin online-serie. Ur denna växte det sakta fram en inre önskan om att skapa en egen modul online som kan testas mot alla spel och motspel, en s k dubbeldummy-lösare, och en första version släpptes kring jul 2021.

Våren 2023 kontaktades jag av ITK:s ordförande Rickard Olsson som önskade att varje giv i BIT länkas till modulen.

Fram till dags dato har jag därför passat på att utveckla och förbättra den ytterligare till den produkt det är idag. Just nu får den vara som den är, men det är inte omöjligt att den kommer att utvecklas ytterligare vad det lider.

Vad är det för något?

Det är en modul som ger er möjlighet att studera och analysera era spelade givar interaktivt. På era tävlingssidor, där era spelade givar presenteras, kan ni numera klicka på det spelade kontraktet för att öppna dubbeldummy-lösaren i en ny flik. Väl där har ni möjlighet att manuellt spela igenom given, editera given eller se vad alternativa kontrakt och spelsätt hade gett för resultat.

Vad har man den till?

En dubbeldummylösare räknar ut vad resultatet på given blir vid varje givet tillfälle. Du kan alltså direkt se hur kontraktet går med samtliga möjliga utspel, och när väl utspelet är gjort kan du se hur kontraktet går vid varje möjligt påspel från träkarlen, och så vidare. Vid varje spelat kort görs en ny beräkning!

Hur hade kontraktet gått om jag spelat ut spaderfem istället för klöveress? Hur borde jag ha spelat om ruterkung stuttit på Västs hand istället för Östs? Dessa,

och liknande, frågor kan du få svar på genom att använda modulen!

Hur fungerar modulen?

När du klickar på kontraktslänken i BIT öppnas en ny flik med dubbeldummy-lösaren förberedd med namn och kontrakt. Varje spelbart kort förses med en grön eller röd symbol med siffror på, som anger om detta kort gör att kontraktet går hem (grön symbol) eller bet (röd symbol). Antal straff eller övertrick anges med siffror.

Utspelet väljer du själv genom att klicka på ett kort. Därefter klickar du på ett kort på nästa hand, och så vidare. Den hand som står på tur att spela, markeras med gul färg. Om du vill ångra ett spelat kort klickar du på något av de spelade korten i mitten av given så sätts den eller de kort du ångrar tillbaka till respektive hand.

Vill du börja om från början, finns en knapp för det, och vill du editera given eller prova ett annat kontrakt finns även en knapp för det. Du kan också spara ner aktuell giv som en textfil i PBN-format om du vill öppna den vid ett senare tillfälle. En komplett funktionsbeskrivning finns inbyggd i modulen.

Dubbeldummylösaren är skriven på engelska. Eventuellt kommer en svensk översättning i en framtida uppdatering.

Teknisk info

Alla dubbeldummy-beräkningar utförs av Bo Haglunds DDS-motor, som inkapslats för bruk online av Dan Vanderkam. Beräkningarna görs direkt i webbläsaren och belastar inte SBF:s server, men är matematiskt intensiva, vilket innebär att det går långsammare på äldre datorer. Det kan ibland ta en liten stund innan resultatet visas.

Gör så här!

1 **Gå in på din tävling** på hemsidan och välj den bricka du vill studera närmare. OBS! Du måste vara inloggad.

2 **Klicka** på ditt kontrakt. Du hamnar nu i DD-analysläget.

Väst giv
Alla i zon

▲1043
▼9872
▲863
▲ED8

▲EKD
▼kn65
▲D105
▲Kkn32

Hand 68

▲kn972
▼D3
▲EK9
▲9754

KONTRAKT	UT	RESULTAT	POÄNG	%	NORD-SYD
3NT	N +1	▲5	630	46 4 92 8	Emma Karlsson-
3NT	N +1	▲4	630	46 4 92 8	Lars Ramquist -
3NT	N +1	▲5	630	46 4 92 8	Per-Inge Helmer

3 **Följ spelet** och om du valde korrekt spelsätt.

Emma Karlsson

AKQJ65KJ32005

Boise Wik

0439872AQ8863

Kenneth Börst

865AK0406J742

Leif Lundberg

J972839754AK9

4 **Ändra** kontrakt eller kort för att se alternativa spelsätt.

Emma Karlsson

AKQJ65KJ3200

Boise Wik

0439872AQ886

Kenneth Börst

865AK0406J72

Leif Lundberg

J972839754AK9



Förbundsaktiviteter online

Tematräffar

Under 2023-2024 har SBF:s Medlemskommitté i tur och ordning genomfört tre tematräffar med olika inriktning: *Rekrytering, Material & Gofika* samt *Tävlingar för alla*.

Nu laddas det om och tas sats för tre nya högtintressanta tematräffar. Den uppmärksamme, som kanske studerar det lite närmare, kommer märka att det är tre stora delar av Bridge-X. Det handlar med andra ord om rekrytering.

Tematräffarna är gratis och du anmäler dig via hemsidan. Du måste vara medlem i SBF för att kunna delta och inloggad för anmälan.

Tematräffarna har klubbfunktionärs-handboken som utgångspunkt, men huvudsyftet är att ta upp viktiga frågeställningar, diskutera, utbyta idéer och lära av varandra.

Redan nu kan vi avslöja att den 10 januari, under SBF:s utbildningshelg, kommer en heldag då vi träffas fysiskt för att tränga ytterligare på djupet i dessa och andra frågor. Mer information om det under hösten.

Kommande tematräffar

- **Så här syns och hörs vi**
Lördag 25 maj kl 10.00

Här drar vi upp riktlinjerna för vad som måste göras för att vi ska kunna planera och rekrytera deltagare för nybörjar- och fortsättningskurser.

- **Så här genomför vi vår kurs**
Lördag 7 september kl 10.00

Hur ska vi ta hand om de nya? Vad är rätt och fel?

- **Så får vi elever börja tävlings spela**
Lördag 23 november kl 10.00

Vilka metoder finns för att få nya spelare att fortsätta spela efter kursens slut?

Snabbfakta

Var: Digitalt via Teams.

Hur länge: 60-90 minuter.

Kostnad: Ingen deltagaravgift.

Mer info: svenskbridge.se/tematrafvar

Anmälan: kansliet@svenskbridge.se

Stämman

Samtliga Distriktsförbund har enhälligt godkänt förbundsstyrelsens hemställan om att fatta beslut om stadgeändringar på en extra stämman digitalt.

På extra stämman önskade förbundsstyrelsen behandla förslag om stadgeändringar. Skälen till önskemål om ändringar i stadgarna handlar dels om att en situation har uppstått där den valda auktoriserade revisorn som valdes på Riksstämman 2023, meddelat att denne kommer att avsluta sin tjänst.

Ytterligare finns det ett önskemål från verksamheten om att få något mer tid till arbetet med årsbokslutet. När förbundet ändrade datumen för sitt verksamhetsår (1 sep – 31 aug) fick det som konsekvens att bokslutsarbetet förskjutits med två månader, och att tiden mellan verksamhetsårets slut och utskick av handlingar (före 10 oktober) avsevärt förkortats. Förslag till stadgeändringar kommer därför även att framföras om att datumet 10 oktober ändras till minst tre veckor innan Riksstämman och Distriktsträff ska äga rum samt följdkorrigeringar.

Nybörjarträffen på Realbridge

En efterlängtd nyhet i 2024 års Nybörjarträff är att SBF arrangerar ett uppsamlingsheat online på RealBridge.

Varje år finns det klubbar som inte får till något heat av Nybörjarträffen p g a att de helt enkelt har för få nya spelare. Det krävs två bord, alltså åtta spelare, för att kunna arrangera. Dessa klubbars nya spelare får nu möjlighet att delta online i ett uppsamlingsheat på RealBridge.

Även par som tillhör klubbar där Nybörjarträffen arrangeras, men av någon anledning inte kunnat delta, får här möjlighet till spel.

Resultatet i uppsamlingsheatet slås samman med de heat som spelas live över landet. De 24 bästa paren kvalificerar sig till SM Par Nybörjare som spelas 29-30 juli på Bridgefestivalen i Örebro.

Snabbfakta

När: 14 maj kl 18.30

Var: RealBridge

Anmälan:

www.svenskbridge.se/kalender/190363

De kan delta: De som lärt sig spela/ har slutfört sin första nybörjarkurs 1/7 2021 eller senare och är medlem i SBF.



Online i fokus på EBL:s möte i Dubrovnik

Förbundets verksamhetschef Suzanne Lemborn och ordförande Martin Löfgren var våra representanter när europeiska förbund samlades i Dubrovnik för att informeras och utbyta erfarenheter.



TEXT: SUZANNE LEMBORN, FALKENBERG FOTO: ADOBE STOCK & THOMAS WEDIN, SKÖVDE

Jämna år ordnar Europeiska Bridgeförbundet (EBL) ett möte dit alla medlemsländer bjuds in, det ska kallas *EBL NBO Officers' Seminar*. NBO står för National Bridge Organisation(s) där förstås Svenska Bridgeförbundet är en.

Till dessa möten bjuds två deltagare per NBO in med uppehållet betalat av EBL. För fyra år sedan deltog Micke Melander och Martin Löfgren i Prag, och de två hann precis hem innan Covid förklarades som en pandemi. För två år sedan avhölls NBO-mötet på Cypern, men då satte pandemin käppar i hjulen och SBF deltog inte.

I år, 2-3 februari, stod bildsköna Dubrovnik i Kroatien för värdskapet, och SBF representerades av verksamhetschef Suzanne Lemborn och styrelsens ordförande Martin Löfgren. 26 länder deltog med 54 delegater och en handfull EBL-ledamöter och organisatörer kompletterade. Förutom att EBL sedan 2022 har Ida Grönkvist som ledamot i EBL var Sverige även representerat av Jan Kamras, ordförande för Världsbidgeförbundet (WBF).

Rekrytering och bridge online

Framför allt de franska föreläsarna framförde starka synpunkter om att vi måste lägga större tonvikt på onlinebridge framöver, "annars dör vi" (!). Det rör faktorer som:

- Attraktion för yngre spelare (att börja online och sen gå över till riktiga kort).
- Det har visat sig att den "fula" stämpeln av kortspel i viss mån kunnat försvinna i kontakt med t ex skolor, eftersom e-sport blivit känt och populärt.
- Kostnader och resedistanser är barriärer för aktivt tävlande.

Man hävdade att ju högre man kom upp i spelarnivå, desto fortare vände man sig och accepterade den digitala världen. Som exempel spelade de tillresta franska

delegaterna slutspelsmatcher i franska ligan från sina hotellrum i Dubrovnik – på RealBridge.

Mötets delegater betonade vikten av att hitta balans mellan fördelarna med onlinebridge med framför allt den oerhört viktiga sociala gemenskapen i bridgen, och som ofta är ett "försäljningsargument" för vår tankeport. För många är klubbspel och just gemenskapen helt avgörande!

Från EBL framfördes att man ser sig "tvingade" att studera onlinealternativ framöver av främst kostnadsskäl. Flera mindre nationer som var med på seminariet hävdade att man inte längre har råd att åka till EM.

Borde man spela t ex VM som ett kval online och endast avgöra slutspelen vid "riktiga bord"?

I rekryteringshänseende visades några verktyg upp, men mer intressant var ett samarbete mellan Nederländerna och Frankrike vad gäller just rekrytering och framtida verktyg och metoder. De bägge länderna önskade ett utvidgat samarbete inom EBL och sökte partners för detta.

De nordiska länderna som närvarade enades snabbt om att detta var ett lämpligt tillfälle att samordna resurser, och vi anmälde att vi var intresserade av att delta.

Det vore gravt tjänstefel att inte aktivt se på onlinebridgens möjligheter, men lika fel att planlöst kasta sig in i digital bridge för dess egen skull. Vi måste få fram en diskussion med våra medlemmar om vad man tycker, men också belysa faktorer som avstånd och kostnader i en verklighet där detta faktiskt kan vara

avgörande. Att i stort sett alla svenska bridgespelare föredrar spel vid gröna bord med riktiga kortlekar vet vi. Den sociala aspekten får vi absolut inte heller negligera.

Men vi bör diskutera hur mycket av ett komplement digital/online-bridge kan vara och hur det kan bidra till den tillväxt som vi behöver för en livskraftig tävlingsbridge i Sverige.

Dambridge

Under den större delen av dag två fick vi ta del av den mycket aktiva damsektionen som startade endast för ungefär ett år sen. I denna kommitté ingår bl a Ida Grönkvist (bild t v) som gjorde ett alldeles lysande inspel och redovisade hur aktivt kommittén arbetat under denna korta tid. I Sverige har Linnea Edlund varit vår Women's Coordinator fram tills nu. Uppdraget har precis lämnats över till Zennica Hammar (bild t v) som också sitter med i SBF:s styrelse.

Syftet med kommittén är att höja antalet deltagande kvinnor i EBL:s tävlingar, att utjämna skillnaden mellan antal män och kvinnor som spelar i högre nivåer av internationell tävlingsbridge, samt att stärka banden mellan kvinnliga spelare, och att rekrytera, främja och behålla fler kvinnor i bridgen under goda förhållanden.

Ordförande för kommittén, Oryah Meir från Israel, visade statistik över hur kvinnors tävlande i bridge generellt skiljer sig från mäns i Europa. Det konstaterades att utifrån att fördelningen mellan män och kvinnor är likvärdig (ca 50/50) vad gäller medlemskap, så sjunker antalet kvinnor som deltar i högre tävlingsni-





vår gentemot män, och antalet kvinnor som spelar i den yttersta eliten är mycket få.

Kommittén har därför genomfört en undersökning där kvinnor från hela Europa fått svara på frågor för att ta reda på varför det är så. De slutsatser som kommittén dragit från dessa svar visar att förutsättningarna för att utvecklas på ett bra sätt, från en nybörjarnivå till en skickligare spelare på högre nivå, skiljer sig för män och kvinnor, dvs vägen dit – inte förutsättningarna när du väl kommit så långt i din bridgeutveckling. Sammanfattningsvis lyfts skäl som att kvinnor inte tar för sig på samma sätt som män och saknar det som kommittén valt att kalla en ”Competitive Edge”.

Kvinnor drivs kanske inte av samma starka tävlingsinstinkt som män, och känner sig inte heller lika bekväma med att sticka ut hakan och prova på utmaningar. Kvinnor rent generellt upplever att de inte är tillräckligt duktiga (ställer högre krav på sig själva) för att delta, medan män kanske är mer frimodiga. Observera att slutsatserna om skillnaderna mellan kvinnor och män har tolkats generellt utifrån de svar de fått in,

eftersom det förstås finns individer som inte alls identifierar sig med detta.

Det finns fler män än kvinnor som spelar på högre nivåer bland de vuxna, vilket innebär att chansen för kvinnor att få en partner som är duktigare i bridge än dem själva är stor. Det innebär då att de kan få tillfälle att lära av sin partner och utveckla sina bridgekunskaper. Det ser dock inte ut så bland juniorer då man får förutsätta att bridgekunskaperna hos dem som just startat sina karriärer är ungefär likvärdiga oberoende av kön. Man har dock sett att redan i de unga åldrarna tar pojkarna ”över” och vill lära sina kvinnliga partners, trots att de kanske inte ens är den duktigare i paret. Det har haft en negativ effekt på flickor då de från start behandlas som om att de är sämre, och i värsta fall även påverkat deras egen känsla av förmåga att lära. Resultatet kan bli att flickor hoppar av sin bridgesatsning helt.

Världsbridgeförbundet

Dagen avslutades med en redovisning av WBF:s ordförande, Jan Kamras (bilden). Utifrån de projekt som de

nu arbetar med är kanske det mest intressanta övergången till användande av tablets (digitala plattor) för budgivning och resultat. Genom att använda dessa vid tävlingar som spelas med skärmar, så spar man inte bara mycket tid (man behöver inte längre släden som skjutits/lyfts fram och tillbaka under budgivningen), utan budgivningen kan dessutom följas live och finns sparad. Genom att vara ljudlösa och osynliga för partnern undviks också att budlådan kan användas i fusksyften.

Man har även infört gula kort som används för att ge ut en varning till spelare exempelvis för dåligt uppförande. Det gula kortet kan bli ett rött kort om beteendet inte upphör, vilket innebär att man blir ”utvisad” och inte får spela mer. Omkring 100 gula kort hade delats ut i det senaste mästerskapet, men inget hade lett till ett rött kort. Man kanske kan tolka det som att det gula kortet fullgör sitt syfte.

Sammanfattning

EBL-dagarna var professionellt upplagda som varvades med relevanta och intressanta diskussioner.

Det är viktigt att mötas då vi alla arbetar för bridgen och behöver göra det tillsammans inte minst genom att planera och dela tips och idéer. Det var dagar som inspirerade.





Förbundets olika funktioner

En serie artiklar presenteras förbundets organisation. Vi har berättat om förbundets personal, Disciplinnämnden, Utbildningskommittén, Tävlingskommittén, Synlighetsgruppen, Festivalkommittén, IT-kommittén och MK. I detta nummer får vi lära känna Juniorkommittén.

Juniorkommittén

De allra flesta vill gärna se fler ungdomar vid de gröna borden. Juniorkommittén är den funktion som stöttar juniorinitiativ.



TEXT: STINA LYSEBRING, MARIEHOLMSBRUK FOTO: KARL ASPLUND, LUDVIKA & PETER VENTURA, KARLBO

Juniorkommittén (JK) består i nuläget av fem personer. Vår ambition är att åtminstone en medlem ska vara nära juniorerna i ålder. Där har vi just nu Allan Nouri, som inte är junior längre, men i bridgesammanhang definitivt är en våra yngre förmågor.

Vidare kan JK stoltsera med Karl Asplund, före detta kaptan för juniorlandslaget och med egna juniorer i familjen. Karl är ny i JK men rutinerad i bridgens värld.

Björn Sörling har suttit med i JK ett tag och kompletterar med erfarenhet och tekniska kunskaper.

Kent Maltein är även han ny i JK. Han bidrar med sin erfarenhet och ett stort kontaktnät.

Stina Lysebring (övertecknad) tillträdde som ordförande i JK i samband med att hon valdes in som suppleant i SBF:s styrelse i november 2023. Det hon saknar i erfarenhet och kunskap hoppas hon kunna ta igen med ambition och engagemang.

Utöver dessa har vi även Micke Me-

Juniorkommitténs medlemmar



Stina Lysebring

Värnamo BK, Marieholmsbruk
stinalysebring87@gmail.com



Björn Sörling

Ulricehamns BK, Ulricehamn
logbjurn@gmail.com



Allan Nouri

BK St Erik, Kalmar
allan.nouri@outlook.com



Kent Maltein

Sandvikens BK, Ockelbo
kbm.maltein@telia.com



Karl Asplund

Ludvikabygdens BK, Ludvika
karl.asplund@vbenergi.se



Micke Melander

Anställd
mme@svensksbridge.se

lander, anställd i SBF, som bistår JK och hjälper till att dra i rätt trådar.

JSM, Riksläger... och mer!

Med denna fina uppställning har vi alla förutsättningar för att kunna göra ett fantastiskt jobb för våra juniorer. De sto-

ra arrangemangen för JK är så klart JSM som arrangeras i januari, samt juniorläger som sker i november respektive maj. Vår förhoppning och målsättning är att fylla dessa läger med juniorer från alla håll och kanter!

Just nu puffar vi för Rikslägret i Ljungskile (Backamo lägerplats) den 9-12 maj. Vi har inlett ett samarbete med klubbarna som ligger i närområdet och fått väldigt god respons. Det är helt klart en fördelarna med att arbeta för juniorer – folk är gladeligen villiga att hjälpa till. Alla vill vi ju ha juniorer i våra klubbar. JK ser fram emot att samverka för att så ska ske.

Då flera av oss är nya i JK har vi fått jobba ihop oss under hösten och vintern. Vi filar på ett större projekt kring juniorer som vi, när det är färdigarbetat, hoppas kunna sprida till klubbar ute i vårt avlånga land. Förhoppningsvis kommer ni få se och höra mer från oss i JK inom en snar framtid.



Några av juniorerna på läger i Sandviken hösten 2023.

De fyra u:na

Seniorkommittén har två möten varje termin där distrikten deltar via länk för att dela med sig av sina erfarenheter vad gäller nyrekrytering.



Flera distrikt har haft en viss framgångar framkom det när de under Senior-kommittén årets första möte fick dela med sig av sina erfarenheter när det gäller att rekrytera nya medlemmar. Gotland, och Mälardalen samt Östra Mellansvenska utmärkte sig.

Britt-Marie Warborn (bilden) berättade engagerat om BK Albrekts utveckling de senaste åren. Klubben har som motto att engagera sig i fyra viktiga ämnen, *de fyra u:na*:

- Utveckling
- Utbildning
- Umgänge
- Ungdomar



Utbildning

Man har en kurs per år. Den börjar i september som pågår till mars nästföljande år. Efter kursens slut erbjuds kursdeltagarna att spela fem gratisspel.

Utveckling

För att stimulera nya spelare erbjuds pratbridge en dag i veckan. Man har faddrar som spelar med nybörjare. Det är obligatorisk förankningen till alla tävlingar, vilket betyder att man måste gå in på hemsidan. Vid vissa tävlingar har man en minikurs före tävlingen. Man måste kalla på tävlingsledaren vid minsta oklarhet. Det är viktigt att lagarna följs.



Umgänge

Alla, (det innebär verkligen alla) måste arbeta för klubben. Man byter partner. En duktig spelare erbjuder sig spela med nybörjare.

Ungdomar

Rekrytering av ungdomar är tyvärr svårt. I Stockholmsdistriktet har Bridgeskolan annonserat på Facebook, vilket givit positivt svar.

PROVA-PÅ-PÅSE

Vid de workshoppar som ägde rum vid Riksstämman 2023 enades delegaterna om att en "Prova-På-Påse" borde tas fram, vilken är tänkt att sticka i handen på dem som visar intresse för världens bästa tankesport – bridge. "Syns vi inte – finns vi inte" är parollen!

Tanken är att klubbar har med ett antal påsar när de är ute och visar verksamhet och raggat nya kursdeltagare. Det kan vara så att man sitter i en galleria, på ett torg, marknader eller bara ger det till en medlem som ska lämna vidare och kanske också lära ut till en vän.

Det är i sådana sammanhang vanligt att man erbjuder provspel och normalt skickar med någon folder samt tar upp intresseanmälningar. Nu tar vi ett steg till och förbereder ett helt kit så den som får påsen faktiskt kan gå hem och spela. Det enda de behöver är ett bord, fyra stolar och en penna.

Innehåll

- PR-tidning
- MiniBridge-foldrar
- Informativa flyers
- Träkarlslinjal
- Poängtabell med trappan
- Kortlek

Beställning

Påsen är rabatterad av SBF och kostar 20:-/st. Frakt tillkommer. Beställ på Svenska Bridgeförlagets hemsida www.bridgeforlaget.se. Det går även att e-posta order@bridgeforlaget.se eller ringa 020-52 13 13.



Man vet aldrig vart vår hjärna tar oss

Tänk vad mycket tok som kan inträffa vid bridgebordet. Åsa Andersson, Västerås, minns några dråpliga händelser.



För flera decennier sedan så spelade jag en silvertävling i en annan stad. Mannen före mig bjuder ett otillräckligt bud och vi tillkallar TL, som talar om för spelaren vad han hade för alternativ. Lagen om att jag skulle kunna godkänna det otillräckliga budet var tämligen ny.

Som har hänt med flera lagar så har man anpassat dem efter att bridgespelare, till och från, är lite för snabba, för sitt eget bästa. Därför har många otillräckliga bud och bud utom tur följts av bud från den ouppmärksamme spelaren. Därför, tror jag, beslutades det att näste man kan godkänna det felaktiga budet för att slippa backa bandet när bägge sidor har gjort fel.

Tillbaka till bordet! Jag påtalade att jag borde få rätten att godkänna budet, vilket TL inte höll med om. Nu följde en "jo, det får jag" med ett "nej, det får du inte" ett antal gånger, till jag bad honom hämta lagboken. När han kom tillbaka så visade det sig att han hade med sig en gammal lagbok, som således inte gällde längre. När jag talade om att den lagboken inte längre var giltig, så kastade han den tvärs över bordet med kommentaren "döm själv då för f-n!"

Hur det gick i tävlingen? Det har jag glömt. Jag kommer bara ihåg tävlingar jag vinner. Det blir inte så betungande för minnet.

En annan gång uppkom följande lustiga situation, där budgivningen hade gått:

SYD	VÄST	NORD	ÖST
1♦	pass	1♠	pass
1NT	pass	pass	pass

Budgivningen var slut och vi väntade på Västs utspel. Plötsligt skramlade det till något alldeles förskräckligt. Oj! Vad hände? Alla vänder sig om för att se vad som hände och man kunde snabbt konstatera att alla fortfarande mådde bra. Ingen fara på taket, ett bordsben hade vikt sig och alla kunde återvända till spelet. Vi väntar nu åter på att Väst ska spela ut mot 1NT – men inte Öst, som la upp budet 1♣! På mindre än 2 minuter hade Östs hand ändrats från att vare en icke öppningshand till att vara det! Min skämtsamma kommentar blev: "Fiffigt sätt att få klöver ut!" Spelaren tittade lite oförstående på mig och när hans partner berättade att budgivningen redan var avklarad blev Öst förskräckt och förklarade att det inte alls var meningen att göra något oetiskt. Det trodde ingen heller. Men hans partner fick hitta på något annat än klöver i utspel, så mer dramatiskt än så blev det inte.

Men det intressanta är: Vad hände i Öst huvud? Innan debaclet med bordet så funderade Väst på sitt utspel. Kan Öst ha ångrat att han inte öppnade med 1♣, så att partnern haft ett lättare utspel. När spelet därefter avbryts och en stund liten senare återgår, så fanns bara det undermedvetna kvar, d v s man har glömt att budgivningen var över och öppnar med 1♣, därför att någonstans kändes det rätt (trots en dålig öppningshand). Detta har jag funderat på många gånger. Men man vet aldrig vart våra hjärnor tar oss!

Men i den tävlingen vet jag hur det gick!

Kram från V-ås-åsa!

♥ Åsa Andersson är verksam i Västeråsbridgen och har tidigare ingått i Svenska Bridgeförbundets styrelse. I det arbetet var hon med att starta SM-veckan (numera Bridgefestivalen) 1995 och jobbade med den t o m 2004, det år festivalen arrangerades parallellt med EM i Malmö.

BRIDGEFESTIVAL 2024

CHAIRMAN'S CUP

27 JULI - 1 AUGUSTI 2024
SPONSOR: MATS QVIBERG

CHAIRMAN'S CUP (CC) INLEDER SOM ETT KVAL I FORM AV GRÖNA HISSEN UNDER LÖRDAG-SÖNDAG. DÄREFTER VIDTAR TVÅ PARALLELLA CUPER:

- ♣ LAGEN PLACERADE 1-32 SPELAR HUVUDCUP (HC). I HC SPELAR MAN OM 1:A OCH 2:A PLATS.
- ♣ LAGEN PLACERADE 33-64 SPELAR BONUSCUP (BC). I BC SPELAR MAN OM 3:E PLATS.
- ♣ ETT LAG SOM FÖRLORAR I HUVUDCUPEN FLYTTAS NED TILL BONUSCUPEN.
- ♣ ETT LAG SOM FÖRLORAR I BONUSCUPEN ÄR UTSLAGET.
- ♣ FRÅN OCH MED TISDAG SPELAS KVARTSFINAL, SEMIFINAL OCH FINAL (64 BRICKOR). PÅ TORSDAGEN SPELAS FINALEN (64 BRICKOR) SAMT MATCH OM TREDJE PRIS (32 BRICKOR).

STARTAVGIFTER

3.000 KR/LAG. VID FÖRSKOTTSBETALNING SENAST ONSDAG 24 JULI GES 400 KR RABATT. DISTRIKTSLAG SPELAR GRATIS*. I LAG MED MINST 4 JUNIORER SPELAR JUNIORER GRATIS OCH ICKE-JUNIORER BETALAR 500 KR. SENASTE ANMÄLAN: FREDAGEN DEN 26 JULI, KL 20.00.

PRISER

1:A	50.000 KR
2:A	25.000 KR
3:E	12.500 KR
4:E	12.500 KR
5:E	7.500 KR
6:E	7.500 KR
BÄSTA DISTRIKTSLAG*	10.000 KR

JUNIORLAG

- ♣ LAG MED ENDAST JUNIORER SPELAR GRATIS.

*DISTRIKTSLAG

ALLA DISTRIKT FÅR ANMÄLA FRITT ANTAL LAG MED GRATIS START I CC. FÖLJANDE VILLKOR SKA DOCK UPPFYLLAS:

- ♣ HÖGST TVÅ I LAGET FÅR TIDIGARE HA DELTAGIT I CC.
- ♣ SAMTLIGA SPELARE I LAGET MÅSTE TILLHÖRA SAMMA DISTRIKT.
- ♣ LAGET MÅSTE BÄRA DISTRIKTETS NAMN FÖLJT AV EN SIFFRA. VID FLERA LAG HETER DE ÖREBRO 1, ÖREBRO 2 OSV.
- ♣ OM TVÅ ELLER FLERA LAG GÅR LIKA LÅNGT I TÄVLINGEN AVGÖR PLACERINGEN FRÅN GRÖNA HISSEN VINNAREN.



ALLT I BRIDGE

Robsons svenska serie (21 böcker!)

ALLA BJUDER!

Hjälp! Alla bjuder! Vad ska jag göra nu, när vårt budsystem är satt ur spel?

I modern bridge har konkurrensbudgivning blivit allt vanligare eftersom kraven för inkliv minskat och minskat.

I **Alla bjuder!** går Andrew Robson igenom hur man bäst klarar sig när motståndarna stör och om man ska bjuda överhuvudtaget. Om vi ska bjuda, hur högt och vad är i så fall bästa budet för att beskriva handen?

Det är tvärlöst så, att ett bra omdöme i konkurrenssituationer är den enskilt viktigaste förmågan som skiljer vinnare och förlorare i bridge. Även om ens spelföringar inte är tiptopp kan man ändå lyckas väl genom att vara bra på att bedöma när och hur man ska in i budgivningen, om man ska bjuda över, passa eller dubbla.

Pris: 135 kr.

Dessa böcker ingår i en serie som täcker alla aspekter av det fascinerade bridgespelet. Varje sida innehåller en lektion och en illustrerande gifv. Denna svenska utgåva, framtagen av Peter



Ventura och Max Ödlund, bygger på den engelska förlagan signerad Englands bridgestjärna Andrew Robson (bilden).



www.bridgeforlaget.se

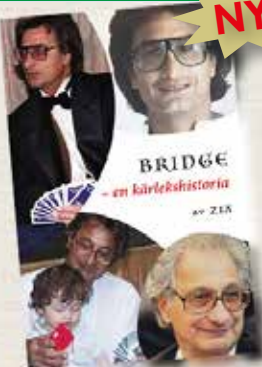

NY!

BRIDGE – en kärlekshistoria

Ny bok av
ZIA

Bridge – en kärlekshistoria är en fängslande bok om Zia Mahmood och hans passion för världens bästa kortspel, bridge. Zia öppnar upp sitt personliga bridgevalv och delar med sig hemligheter som givit honom 50 års framgångar vid bridgebordet. Följ med på Zias bridgeresa världen över, där han spelar robberbridge till galen hög taxa på exklusiva klubbar eller är i blickfånget på de största turneringarna som finns på världsarenan. Denna kvicka, humoristiska och instruktiva bok är till för alla spelare, från nybörjare till expert.

Pris: 299:–

FACIT-SPELKORT

Med Facit-Spelkort® kan ni spela hemmabridge och jämföra er med andra resultat, precis som på klubben eller andra större tävlingar. Givarna är spelade i riktiga tävlingar och ligger till grund för det resultat (score) ni får.

Ett paket med Facit-Spelkort innehåller en kortlek med 48 givar samt tillhörande häfte med scorer.

Förutom scorer redovisas i det 52-sidiga häftet även förslag till budgivning, rekommenderade utspel samt idéer kring spelföringen m m. Budgivningsförslagen är baserade på fyrcorts högfärger och 15-17 sang.



• Kortlek med 48 givar



• 52-sidigt häfte med scorer och förslag till budgivning och spel.

Pris: 100:–

ALLT I BRIDGE

Prisexempel:

ÖBERGS 361 BRIDGE •••	
De traditionella "rätta" figurerna.....	12:82–17:–*
MOTIVKORT	
Hög kvalitet. Många motiv. Etui m 2 lekar.....	139:–
MJUKPLASTBRICKOR •••	
Högsta kvalitet. Set om 16 st.....	350:–
BID BUDDY™ •••	
Bid Buddy är en budlåda lätt att ställa i ordning för spel.	
Per bord.....	420:–
BRIDGE PARTNER •••	
Bridgepartner är en budlåda lätt att ställa i ordning för spel. Per bord.....	420:–
SPELBORD	
Hållbart spelbord med ihopfällbara stälben. Tålig och slitsam grön duk. 81x81 cm.....	2.050:–
JACK 6.0 – SPELPROGRAM	
Niofaldig världsmästare för bridgeprogram. Med Modern Standard. För Windows.....	850:–
BRIDGE CLASS NORDIC – SPELPROGRAM •••	
CD-spel med Modern & Nordisk Standard.....	695:–
FACIT-SPELKORT – KORTLEK MED 48 GIVAR	
Med Facit-Spelkort kan ni spela hemmabridge och jämföra er med andra resultat, precis som på klubben eller andra större tävlingar.	
Pris per lek inkl scorer och kommentarer.....	100:–
BUDNYCKLAR	
Modern Standard.....	100:–
Nordisk Standard •••.....	100:–
Nya Bridgeskolan.....	100:–
BRIDGEMATE – SCORINGSYSTEM	
Bridgemate är ett trådlöst scoringsystem.	
Pris per Bridgemate 2 (dvs bord).....	1.875:–
Pris per Bridgemate Pro begagnad.....	700:–
Server för BM2, med USB.....	3.150:–
T-SHIRT	
I ♥ BRIDGE.....	120:–
BRICKLÄGGNINGSMASKINER	
Se hemsida för modeller och priser.	
* Pris beroende på rabatt	