

# BRIDGE

BRIDGE FEBRUARI NUMMER 1 2024 ÅRGÅNG 56 PRIS 60:-

235 PERSONER KOM FÖR ATT

**PRÖVA  
BRIDGE**

Vad vet du om  
Bridge-X?



SVENSKA  
BRIDGEFÖRBUNDET

**BRIDGE**   
EN TANKESPORT FÖR ALLA

★ *Bridge* ★  
*Festival*

För 28:e gången!



Örebro  
2024

26 Juli ★ 4 Augusti

# VÄRLDENS BÄSTA BRIDGEFESTIVAL

*Häng på du med!*

BRIDGE FÖR ALLA  
NIVÅER AV SPELARE

09.00 - 22.30

VARJE DAG

26 JUL - 4 AUG  
2024



SVENSKA  
BRIDGEFÖRBUNDET

SOMMAR & SOL | ROLIGT  
VÄNNER | GOD MAT  
CONVENTUM ARENA  
ÖREBRO

# Innehåll

## NR 1 2024

### FÖRSTA STICKEN

#### 2 BRIDGEFESTIVALEN

Planera för sommarens bridgefest!

#### 3 INNEHÅLL

Här är du just nu. •

#### 4 INFORMATION

Kontaktinformation, Redaktion och Om medlemsavgifter.

#### 5 LEDAREN

Martin Löfgren ser fram emot ett spännande Bridge-X-år.

#### 6-7 FÖRSTA STICKEN

Ola Rimstedt är årets spelare i USA, kortlek för speltekniksträning m m.

### REPORTAGE

#### 8-9 PROVA PÅ

235 spelare provade bridge.

#### 10-12 BRIDGESPELANDEHJÄLTE

Lars Seligman erhöll 2022 priset *Årets svenska hjälte*.

#### 13 SM LAG MIXED

Anmäl ett lag till sommarens mixed.

#### 14-15 NYTT KONCEPT

Västergötlands BF arrangerar DM-damer enligt ett nytt, lyckat, koncept.

### TÄVLINGAR

#### 16-17 UTTAGNING ÖPPEN KLASS

Johan Sylvan berättar om högt spel i landslagsuttagningens första helg.

#### 18-19 TUR OCH OTUR

Hur slår tur och otur i bridge?

#### 20-21 ÖRESUNDS-CUPEN

Fängslande spel i Helsingborg.



### BRIDGEFESTIVAL

#### 22 VANN EN LANDSLAGSSPELARE

Kjell Evensen fick spela en tävling med veteranlandslaget Göran Selldén.

#### 23 DISTRIKTSLAG & VETERANLAG

Planera för sommarens festival!

### LÄR DIG MER

#### 24-25 FRÅGA DANIEL

Får man skratta?

#### 26-27 BJUD MED CUEBIDS

Ta ställning till tre kluriga budproblem och se vad proffsen gör.

#### 28-29 UTGÅNG I VÄNTAN PÅ VÅR

Spelföring med Ahto Uisk.

#### 30-31 PARTÄVLINGSTEKNIK

Utveckla din partävlingsteknik med Andrew Robson och Bo Gullefors.

#### 32-33 ETT STEG I TAGET

Ta ett steg i taget med Magnus Lindkvist.

#### 34-35 VISA TVÅ FÄRGER

Visa två färger med ett enda inkliv.

#### 36 LK HAR ORDET

Att fråga eller inte fråga...

### PROBLEMHÖRNAN

#### 38-39 SPELPROBLEM

Lite lättare, lite lagom, lite klurigare och lite svårare spelproblem.

#### 39 PRATBUBBLAN

Vad sa damerna?

#### 40-41 LÖSNINGAR

Tjuvkika inte här innan du löst allt!

#### 42 KORSORDET

Erik Olsson levererar ett klurigt kryss.

### JUNIOR

#### 43 JSM-PAR

Alexander Sandin och Castor Mann är årets svenska juniormästare för par.



### FÖRBUND

#### 44-45 DISCIPLINNÄMNDEN

Tomas Andgren är ny ordförande i Disciplinnämnden.

#### 46-47 BRIDGE-X

Förbundets utmaningar sammanfattas i Bridge-X.



#### 48-49 MEDLEMSKOMMITTÉN

MK presenteras.

#### 49 HANDIKAPP

62 är det nya 52.

### SISTA STICKEN

#### 50 SISTA STICKET

BK S:t Eriks ordförande, Mårten Gustawsson, är detta nummers krönikör.

#### 51 CHAIRMAN'S CUP

Information om nästa års cup.

#### 52 SVENSKA BRIDGEFÖRLAGET

Beställ marknadsföringsmateriel m m.

# Kontaktinformation

## TELEFONVÄXEL

Måndag-fredag kl 8-12.  
☎ 019-277 24 80

## TEKNISK SUPPORT

Vardagar kl 8-22 och helgdagar 8-20.  
☎ 019-368 07 00

## E-POST

✉ kansliet@svenskbridge.se

## JOURTELEFON

Support vid tävlingsstarter.  
Thomas Winther, ☎ 019-277 24 86

## ADRESS

Svenska Bridgeförbundet  
Karlskatan 28, 703 41 Örebro

## SUZANNE LEMBORN

Verksamhetschef, 100%.  
Ekonomi och övergripande ansvar.  
Hemmakontor i Falkenberg.  
☎ 072-644 96 60 ✉ sle@svenskbridge.se



## JOHAN GRÖNKVIST

Konsulent, 100%. Allsvenskan, SM-finaler,  
tävlingsupport, funktionärsadmini-  
stration, teknisk support av klubb-  
och distriktssidor samt IT-utveckling.  
Kansliet – huvudkontor i Örebro.  
☎ 019-277 24 81 ✉ jgr@svenskbridge.se



## GUNNEL HAHNE

Kanslist, 50%. Allmän medlemsservice;  
tävlingsrapporter, 50-lappen,  
mp-bevis och nålar.  
Kansliet – huvudkontor i Örebro.  
☎ 019-277 24 89 ✉ gha@svenskbridge.se



## MICKE MELANDER

Konsulent, 100%. Medlemsnytt,  
Bridgefestivalen, SISU-stöd,  
styrelse- och stadgefrågor  
samt allmän medlemsservice.  
Hemmakontor i Falkenberg.  
☎ 019-277 24 85 ✉ mme@svenskbridge.se



## THOMAS WINTHER

Konsulent, 50%.  
Tävlingsupport Ruter och Bridgemate  
samt TL-utbildningar och TL-stöd.  
Hemmakontor i Sölvesborg.  
☎ 019-277 24 86 ✉ twi@svenskbridge.se



## CARINA WADEMARK

Konsulent, 50%.  
Information på hemsidan,  
landslagsstöd och TK-frågor.  
Hemmakontor på Lidingö.  
☎ 019-277 24 84 ✉ carina@svenskbridge.se



## BJÖRN HOLM

Kanslist, 80%.  
Tävlingsupport även onlinebridge,  
tävlingsrapporter, Allsvenskan,  
Svenska Cupen, onlinekurs  
samt allmän medlemsservice.  
Hemmakontor i Hedemora.  
☎ 019-277 24 87 ✉ bho@svenskbridge.se



# Om medlemsavgifter

## KLUBBYTE

Om någon medlem önskar byta klubbtilhörighet så finns möjligheten att fritt göra det under perioden 15 juni-15 september. Mellan 16 september och 14 juni behöver medlemmen ett godkännande från både avlämnande och mottagande klubb och det ska rapporteras in till kansliet.

## MEDLEMSAVGIFT SOM BETALAS PÅ KLUBBEN

Om medlemsavgiften betalas kontant på klubben kan avgiften regleras via Ruterkontot. Kontakta kansliet och ange medlemsnummer och belopp.

## DUBBELBETALD MEDLEMSAVGIFT

När en medlem av misstag betalat sin medlemsavgift två gånger under samma verksamhetsår återbetalas avgiften till klubbens Ruterkonto.

## INBETALNINGSKORT

I tidningen som utkommer i slutet av juni varje år, bifogas ett inbetalningskort med förtryckta uppgifter som avser medlemsavgiften för kommande verksamhetsår. Som alternativ till detta inbetalningskort kan man, vid särskilda skäl, göra en inbetalning via BG 373-3482. Viktigt att man då anger medlemsnummer och klubbtilhörighet i meddelandefältet.

## ÖVRIGT OM MEDLEMSAVGIFTER

Frågor angående medlemsavgifter? Läs mer på vår hemsida under rubriken Bli medlem!

## ADRESSER OCH KONTAKTUPPGIFTER

Kontrollera noggrant och håll dina kontaktuppgifter uppdaterade på "Mina sidor". Du behöver vara inloggad med lösenord för att ändra dina uppgifter (adress, telefonnummer, e-post etc). Saknar du lösenord för inloggning eller behöver hjälp för korrigerings så kontakta gärna kansliet.

# BRIDGE



Officiellt organ för Svenska Bridgeförbundet

ISSN 1652-1943

Ansvarig utgivare Martin Löfgren

Prenumeration 280:- per år

Bankgiro 373-3482

Redaktör Peter Ventura

Redaktion Bridge, Svenska Bridgeförlaget, Hansens väg 10, 775 70 Krylbo. E-post [bridge@svenskbridge.se](mailto:bridge@svenskbridge.se).

Produktion AB Svenska Bridgeförlaget

Illustrationer Arne Larsson, Sundsvall & Dick Holst, Halmstad

Utgivning 2024 20 februari – 22 april – 27 juni – 12 september – 10 december (Manusstopp: 25 januari – 25 mars – 1 juni – 9 augusti – 18 november).

Annonspriser Helsida 16.500. Halvsida 8.650. 1/6-sida 3.390. 1/12-sida 1.730. BRIDGE är befriad från moms och reklamskatt.

Annonsbokning [bridge@svenskbridge.se](mailto:bridge@svenskbridge.se)

Framsida Spelglädje. Thomas och Britt prövar bridge.  
Foto: Elena Ström.

# Spännande Bridge-X-år!

Bridge-X är förbundets program för att möta de utmaningar vi har och ser framför oss i Bridgesverige. Bridge-X vill beskriva vad vi alla kan göra – oavsett om vi arbetar i klubb, distrikt eller förbund.



**2**024 är inte bara skottår (såväl vad gäller snömängd som 29 dagar i februari) och OS-år, det är också ett spännande år vad gäller vårt arbete för tävlingsbridgens framtid i Sverige.

Vi har valt att samla arbetet under det kanske lite mystiska namnet **Bridge-X**, men egentligen är namnet inte så intressant – det viktiga är vad det betyder för oss!

Redan under Riksstämmohelgen i november lanserades begreppet Bridge-X och diskuterades ganska ingående mellan delegaterna, som ju kommit från alla hörn i Bridgesverige. Efter att ha bearbetat och sammanställt de goda idéer och förslag som kom fram är det förstås dags att se hur vi gör i praktiken.

**Medlemskommittén** (MK) är i centrum för Bridge-X. I MK är Zennica Hammar (Harmånger) ny ordförande, och Ann-Charlotte Nilsson (Umeå) ledare för arbetsgruppen *Verksamhetsstöd*. Du kan läsa mer om dessa två nya SBF-styrelseledamöter och deras tankar på annan plats i detta nummer. I MK ingår även arbetsgruppen *Synlighet* och även *Seniorkommittén*.

Zennica och Ann-Charlotte ska nu med hjälp av bl a verksamhetschef Suz Lemborn, Micke Melander och jag själv föra ut Bridge-X via distrikten till våra klubbar.

Det är viktigt att poängtera att Bridge-X ska koka ner i konkreta åtgärder man *kan* ta i, till exempel, klubbar.

Notera ordet *kan*! Vi hoppas att du vill läsa om vad som kan göras och se förslagen som just förslag, en slags "meny" – och sedan välja att satsa på det som verkar passa just dig! Förbundet ska så långt det är möjligt hjälpa till med stöd i form av råd och verktyg, t ex det fantastiska *MiniBridge* eller den nya *Prova-på-påsen*. Du är också välkommen att höra av dig med idéer om hur du tycker vi kan förbättra Bridge-X.

Förutom att vi håller regelbunden kontakt med distrikten kommer en viktig avstämningspunkt att bli Distriktsträffen i november. Vi hoppas verkligen att du som medlem känner att du kan och vill vara delaktig i denna process och att du kan påverka och göra skillnad!

Förutom Bridge-X och våra "vanliga" tävlingar finns det förstås mycket annat att sätta tänderna i. Ett exempel är Riksidrottsförbundet, där vi många gånger förgäves sökt medlemskap (men där vi ändå är med i det anknutna *SISU Idrottsutbildarna*). Då E-sportförbundet överraskande beviljades medlemskap i RF 2023 har våra egna förhoppningar växt. Vi ser nu över möjligheterna att ånyo söka 2025; vi diskuterar och inspirerar/inspireras om detta i det nybildade Tankesportförbundet.

Vi har såväl EM som "OS" i bridge i år, och du kan följa öppna landslagets uttagningar på såväl hemsida som "bud-för-bud-kort-för-kort" på BBO! Sedan blickar vi givetvis fram mot årets bridge-höjdpunkt: Bridgefestivalen.

Ha ett riktigt fint, hälsosamt och trivsamt bridgeår 2024 med många lyckade maskar!

Martin Löfgren



## Årets spelare

I USA blir den spelare som samlat in flest platinumpoäng under de tre amerikanska mästerskapen utsedd till *Player of the Year*.

Platinumpoäng delas endast ut vid ett fåtal tävlingar och är därmed de absolut svåraste att tjäna in.

**Ola Rimstedt** hade ett fantastiskt år och knep 2023 års titel före Thomas Bessis, Frankrike.

Stort grattis, Ola, för en mycket imponerande prestation!

# 299

Under 2023 spelade Nils Nordahl (bilden) hela 299 gånger på Bridgens Hus i Göteborg. Vem kan slå det?



# Mahjong mer fridfullt än bridge

*Dolken från Tunis* är en detektivroman av Agatha Christie från 1926. Det är den tredje romanen med Hercule Poirot som detektiv.

Poirot har dragit sig tillbaka för att odla gurkor. Strax därpå inträffar ett mord och Poirot blir tvungen att lösa fallet.

2013 röstade British Crime Writers' Association fram boken som den bästa detektivromanen någonsin.

I kapitel 16 omnämns bridge. Här följer ett utdrag.

*Denna speciella kväll bestod gästerna av miss Gannet och överste Carter, som bor i närheten av kyrkan. Det skvallras ganska friskt kring bordet dessa kvällar, vilket ibland verkar allvarligt störande på spelet. Vi brukade spela bridge – en pratsam*



*bridge av värsta slag. Vi tycker att mahjong är mera fridfullt. Det är slut på alla irriterande frågor om varför ens medspelare inte spelade ut ett visst kort, och även om vi fortfarande öppet hjärtigt kritiserar varandra, sker det inte på samma bitande sätt.*

# Träna spelteknik

Nya bridgespelare kan träna sin spelteknik i bridge med hjälp av en ny kortlek med pilar. Kortleken isolerar lägen på fyra teman i spelteknik.

Det anses vara lättare att lära sig en teknik med färre kort.

Kortleken innehåller följande teman:

- Godspela stick
- Fördelningar
- Vandra mellan händer
- Blockering
- Maskning



Kortleken innehåller totalt 64 övningar och är på norska men instruktioner på svenska medföljer.

”Jag har svårt att se bridge som en individuell sport.”



– BK S:t Eriks ordförande, Mårten Gustawsson, svarar på frågan, vem som är världens bästa bridge spelare –

## Ny elit-TL

Vid TK:s januarimöte ses förbundets förteckning med Elit-TL över. Detta år togs ingen TL bort från listan, men däremot gjordes en ny utnämning.

**Johan Grönkvist** har under ett par år dömt bl a Elitserien, Superettan samt större tävlingar vid Bridgefestivalen. Han har visat sig ha de egenskaper som krävs för att vara bland de bästa av landets licensierade tävlingsledare. Fr o m januari 2024 uppgraderas därför Johans licens till TL Steg 3 Elit.

SBF:s målsättning är att förbundet ska ha minst tio tävlingsledare med TL-licens Steg 3 Elit eller högre.

## Fråga Ronny!

På BK Tre Sang i Helsingborg kan spelare få hjälp med att analysera brickor de spelat genom en frågespalt på den egna hemsidan.

Ronny Blomdahl (bilden), en av klubbens mest rutinerade spelare, tittar på insända brickor och återkommer med en analys. Han beskriver vad som är speciellt med den bricken och resonerar om hur man kan hantera den, särskilt budgivningen. Enligt Ronny är ”alla brickor unika och värda att titta på.”



Särskilt de nya spelarna är tack samma att få hjälp av Ronny, för utan efarenhet kan det vara svårt att se vad som kunde gjorts annorlunda.

## Svensk världsklass

Sverige får extra mycket strålkastarljus på sig i en nyutkommen bok, **World Class 21st Century**.

Marc Smiths original **World Class**, publicerad 1999, blev en klassiker. Denna helt nya utgåva innehåller världens bästa spelare av idag som diskuterar sina liv, vid bordet och vid sidan om det – hur de började spela bridge, deras bästa och sämsta bridge-

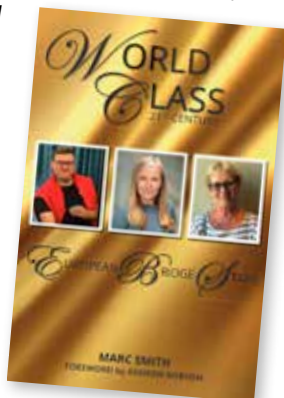

minnen, deras favoritgivar, varför partnerskap fungerar bra och deras förhoppningar för framtiden.

Boken visar bridgestjärnornas mänskliga sidor där de berättar om deras triumfer och katastrofer vid bridgebordet. Samtidigt ger varje profil nyttiga bridgetips.

Svenska spelare som det är fokus på i boken



Johan Grönkvist.

är Jessica Larsson, Peter Fredin och Sanna Clementsson. Jessica och Peter ligger under sektion ”dagens stjärnor” och Sanna under ”stigande stjärnor”.

Boken är på engelska.

# Populärt att prova på

Många klubbar runt om i landet lockar till prova-på-bridge, där familjemedlemmar, släkt och vänner under några timmar får bli bridge-spelare. I Stockholm hörsammade 235 personer erbjudandet.



TEXT & FOTO: ELENA STRÖM, SOLNA

På Svenska Bridgeförbundets hemsida kan de som är nyfikna på spelet hitta omfattande information om bridge och om befintliga kurser i sin närhet. På senaste tiden har arrangemanget prova-på-bridge blivit mycket populärt och uppskattat. I många bridgeklubbar runt om i landet uppmanas de intresserade att ta med sig familjemedlemmar, släkt, vänner och grannar för att vara med på denna kostnadsfria sociala aktivitet. I mitten av januari, fyra dagar i rad under 2,5 timmar, arrangerade Stockholms Bridgeskola i sina lokaler på Kronobergsgatan 12 detta event.

68 personer hade anmält sig den dagen jag valde att besöka arrangemanget. En del hade kommit med en partner, andra var ensamma. Alla var förväntansfulla och de flesta utan några förkunskaper. En person var dock på sitt tredje "prova-på-tillfälle". Det var Gunnel Frykman (rund bild upptill) som hade med sig väninnan Eva Adolphson (rund bild nertill).

– Jag spelar inte kort överhuvudtaget, sa Eva. Så det blir mycket spännande!

## Sortera kort och räkna poäng

Per Leandersson som driver Stockholms Bridgeskola och hans medarbetare, läraren Erik Fryklund, välkomnade de anmälda besökarna och påbörjade undervisningen i var sin spelokal. Man lärde sig att sortera kort, att räkna poäng, att hantera vunna och förlorade stick och även att föra protokoll.

Pers inledande anteckningar på tavlan handlade om *spelglädje, gemenskap och utmaningar*. Spelglädje fanns i stora mängder redan från



början. Efter bara en timme började alla känna sig hemma vid bridgeborden och övningarna utfördes med noggrannhet och bravur.

I pausen bjöd skolan på fika och jag passade på att ställa några frågor till de som satt i kafeterian. Har ni lärt er några nya spännande bridge termer? undrade jag.

Det kom ett enhälligt svar från alla tillfrågade:

– Ja! *Träkar!* För oss är en träkarl en stum gubbe, men läraren sa att träkarlen är spelförarens partner som har tappat sina rättigheter.

Är det rättvist det? Ska inte alla ha samma rättigheter?

På frågan "Vilka egenskaper borde man ha för att lyckas i bridgespelet?" svarade de flesta "gott minne, tålamod och att vara på hugget hela tiden".

Karita Eriksson tyckte också att man inte får vara dålig förlorare och inte jubla högt när man vinner heller. Vi hann med en fråga till innan

spelarna återupptog sina platser i spelrummen.

"Hur ser din idealpartner ut?" frågade jag Britt och Thomas som spelade tillsammans för tillfället.

– Snygg, smart, snäll och humoristisk, meddelade Britt.

– Då får du faktiskt spela med dig själv! För mig räcker det att min partner bara är snygg, fortsatte Thomas.

Jag undersökte också om folk skulle kunna tänka sig att efter prova-på-bridge-eventet gå på nybörjarkursen som är på elva veckor och startade i slutet av januari. De som jag pratade med skulle alla anmäla sig till kursen.

## 235 prova-påare

Per Leandersson berättade att allt som allt 235 personer hade besökt arrangemanget.

Sammanlagt har BK S:t Erik 2 500 medlemmar och Stockholms Bridgeskola cirka 1 000 elever på olika bridgekurser i skolan just nu.

Statistiken talar sitt tydliga språk.







Vi provade på  
världens  
roligaste  
kortspel  
- bridge!



# Bridgespelande hjälte

Lars Seligman är en hjälte för hans envetna kamp mot barnadödligheten i Sierra Leones fattigaste områden. Tack vare hans organisation har tusentals liv kunnat räddas. 2022 erhöll han priset *Årets svenska hjälte*.



TEXT: SARA WRIGE, GÖTEBORG FOTO: JAN KWARNMARK, MÖLNLYCKE

**K**om in, kom in, det blir varmare när vi kommer upp i vardagsrummet. Lars Seligman tar emot i villan i östra Göteborg. På vägen upp passerar vi flyttlådor med mediciner och material. Några dagar efter vår intervju åker han ner till Sierra Leone igen. Lars är bridgespelare, medlem i BK Debut, och 2022 fick han pris som "årets svenska hjälte i världen" i svenska-hjälte-galan. Priset fick han för sitt arbete i Sierra Leone och med hjälporganisationen *Bridging Health Development*.

– Jag tänker inte på mig själv som en hjälte. Det är en stor förmån att få göra det jag gör. Framförallt de där nere är de verkliga hjältarna. Den kraft och vilja de jobbar med, ofta långt ifrån sina familjer, för att rädda barns liv, de är de verkliga hjältarna.

Lars är intensiv och engagerad i sitt sätt att prata. Han avbryter sig själv när han associerar. Han hostar till och försäkrar mig att det inte är förkyllning.

– Det är kronisk bronkit. Luften i Sierra Leone är jättedålig. Vet du att kvinnor i u-länder lever 10-15 år kortare tid på grund av dålig luft?

**Blev bridgespelare som pensionär**  
Vi börjar från början, och jag frågar Lars hur han blev läkare.

– Jag jobbade med annat, på Chalmers, men så träffade vi en kompis som hade slutat sitt arbete för att hon ville läsa till läkare. På vägen från henne frågade Inga mig: Varför blir inte du läkare? Så gick vi över Aschebergsgatan. Jag kommer ihåg att Inga frågade mig precis innan vi gick över gatan. När vi hade kommit fram till spårvagnsspåret (mitt i gatan) så hade jag bestämt mig för att bli läkare. Men jag tänkte att jag inte ska berätta det direkt för Inga, så vi gick över gatan innan jag sa något. Då var jag 32.



Inga Lavén är Lars fru. Hon sitter också med och bjuder på kaffe och hembakat. Även hon är bridgespelare.

– Vi började spela bridge när vi blev pensionärer. Vi gick kurser, och där träffade vi också ett annat par som vi har spelat mycket med. Lasse spelade mycket med Solve Helin och de blev ju snabbt bättre, berättar Inga.

– Nu spelar jag inte så mycket, säger Lars, det har kommit lite annat emellan om man säger. Men vi spelar ju en del hemmabridge ändå. Bridge är väldigt trevligt, men det är inte så ofta djupa samtal, det kan jag sakna ibland.

**Sierra Leone**  
*Hur hamnade du i Sierra Leone?*

– Jag har jobbat som geriatriker, jag har arbetat på Rosengrenska i ett tiotal år (Rosengrenska erbjuder vård till papperslösa), och jag har också arbetat med hemlösa. Men det var betalt, Rosengrenska var ideellt. Sen, de sista åren jobbat jag med hemsjukvård, palliativ och

avancerad vård i hemmet. Det gjorde jag tills jag pensionerade mig år 2012. Jag var i Afrika några gånger för Läkarbanken och Skandinaviska läkarbanken.

– Vid ett tillfälle när jag skulle åka ner, dagen innan, hade vi en cykelfest med grannarna. Men hur det nu var så bjöd vi hem folk till oss. Då kom det en kvinna hem till oss som vi inte kände. Hon såg min packade väska och där låg det ett stetoskop och hon undrade vart jag skulle och vad jag gjorde, så jag berättade. Varför åker du inte till Sierra Leone, frågade hon? (Hon hade varit gift med en sierraleones och hade också själv jobbat där). Då sa jag: Fixar du ett bra jobb så åker jag dit. Sen plötsligt var jag där. Det var 2016 jag åkte första gången.

– Då åkte jag som läkare och hade inga tankar på att bilda en organisation. I Sierra Leone finns statliga och privata sjukhus. Korruptionen är utbredd. Saker kunde försvinna. Jag testade också ett annat sjukhus ett par år. Men jag träffade också personer som verkligen ville göra



*Det är en fantastisk sak att se barn överleva.*

LARS SELIGMAN

allt för barn som var sjuka. Ofta kunde barn dö helt i onödan för att det inte fanns mediciner.

– Så var det en kompis som skänkte 200 kr. När man är där nere känner man sig ensam och övergiven och jag började skriva på Facebook om mina erfarenheter. Som ett sätt att skriva av mig lite, en slags bearbetning. Det är vedervärdigt att se barn dö. Jag har fortfarande inte vant mig. I alla fall, då började några vänner skicka lite pengar. Men efter ett tag kom det också pengar från människor som vi inte kände. Vi behövde en bättre organisation än det som då bara var ett separat bankkonto. Då bildade vi det som nu heter *Bridging Health Development*. Det är en ideell organisation med 90-nummer.

– Vi är helt beroende av gåvor. Framförallt månadsgivare ger ekonomin stabilitet, men vi är tacksamma för alla gåvor. Vi är stolta över att vi har så låga administrativa utgifter, omkring 4%. Alla jobbar frivilligt, bortsett från den auktoriserade revisorn. Vår ekonom jobbar gratis, i styrelsen jobbar alla gratis, de som reser ner betalar alla sina kostnader själva. Sierra Leone är också ett extremt fattigt land, vilket gör att de pengar som skänks räcker väldigt långt. Vi har 23 personer lokalt anställda. Att rädda ett dödssjukt barn i malaria kostar ungefär 200 kr. Ett lätt sjukt barn som kommer att bli svårt sjukt om några dagar kostar ungefär 20 kr. Den sjukdomen som tar flest liv är malaria.

– Vi finns i ett nytt område och bygger upp ny vård där. Sedan förra året driver vi själva en ny barnavdelning. Därför måste vi just nu också jobba på att bli kända i området. Jag besöker byarna och berättar lite om vanliga sjukdomar, om när man ska söka vård, att det är gratis och att vi har öppet dygnet runt.

*Du fyllde nyligen 80. Hur länge orkar du hålla på?*

– Jag hoppas att svaret är så länge det behövs. Men hur slutar man med det här, om ingen tar över?

– Utan Inga hade det här inte gått. Jag

är jätterörig, Inga behöver hålla ordning på mig. Vi är ju rätt så gamla och det är jobbigt att vara ifrån varandra. Men hon accepterar det och stöttar arbetet så mycket hon kan.

– Det är inte alla som har fått en absolut gratis utbildning. Det finns forskning som visar att den som är tacksam och den som ger är lyckligare än den som tar.

Här avbryter Lars sig själv och säger ”jag måste spela upp detta, det är bara ett par veckor gammalt”. Han tar upp telefonen och klickar sig fram. Strax hörs ur telefonen en späd röst: *Doctor Lars, goodmorning, Merry Christmas, Happy New Year in advance!*”

– Den här killen, säger Lars och visar bilder på en pigg och glad fyraåring, den här killen har jag räddat livet på två gånger, när han var sju dagar gammal och när han var 13 dagar gammal. Han var ytterst nära döden. Nu får jag av hans mamma bilder när han fyller år. Jag hoppas få träffa honom när jag reser ner denna gång. Kan du tänka dig vilken belöning? Han hade inte haft en chans

att överleva. Att då ha möjligheten, utbildning, pengar och resurser att kunna hjälpa honom. Vem är lyckligast, den som äter en god middag på ett hotell eller den som får sådana här meddelanden från en liten pojke?

– Det är en sådan stor glädje att göra detta! Det är en fantastisk sak att se barn överleva. Det är en fantastisk känsla att kunna känna att man gör nytta. Det är allas plikt att hjälpa barn.

Några kanske ändå tänker: Vad spelar det för roll?

Lars berättar om flickan på stranden. Hon är på en milslång strand och så har det varit tidvatten och mängder med musslor är uppspolade och ligger där och ska dö. Då kommer det en äldre man och frågar henne vad hon gör. Hon slänger i en mussla i vattnet och säger att hon räddar livet på musslan. Mannen säger: Men ser du inte att stranden är milslång, det spelar ingen roll vad du gör. Jo, säger hon, för den här musslan spelar det roll.

– Det är det klassiska, alla kan göra något men ingen kan göra allt.

– Människor är positiva och vill hjälpa till. När jag åker ner nu kommer det med en elektriker, Hasse, som ska montera solceller, han är väldigt entusiastisk! Så kommer det med en läkare, Joakim. Han sitter hemma och läser på om tropisk medicin för att kunna göra så mycket nytta som möjligt. Fredrik, en fotograf, följer med och han ska filma när solcel-



*Lars Seligman – långt ifrån de gröna bridgeborden. Här undersöks en liten tjej i Sierra Leone. Sedan förra året driver han och hans medarbetare en ny barnavdelning.*

# MOSKOGEN

## Moskogen 2024 Bridgeweekend

KRISTI HIMMELSFÄRD 9-12 MAJ

Välkommen till en bridgeweekend på hotell Moskogen i Leksand under Kristi Himmelsfärds-helgen, torsdag till söndag. Musikfrågesport och bocciaturnering.

**Startavgift för hela helgen är 450 kr**

**Halvpension 2.850 kr pp i dubbelrum**  
(enkelrumstillägg 750 kr)

## Bridgevecka

11-17 AUGUSTI

Välkommen till en trivsamt sommarvecka på Moskogen med bridge, robber, boccia, tipspromenader och utflykter.

**Startavgift för hela veckan är 750 kr**

**Halvpension 4.400 kr pp i dubbelrum**  
(enkelrumstillägg 1.500 kr)

## Anmälan, bokning av boende och info

Kalle Persson, 0730-80 89 07,  
kalle.bridge@gmail.com

Eva Wetterhall, 0708-14 95 85,  
eva.wetterhall@gmail.com



### Kontakt boende

Moskogen, 0247-146 00  
bokning@moskogen.com  
[www.moskogen.com](http://www.moskogen.com)

lerna installeras. Han har varit där två gånger tidigare. De flesta människor är positiva och vill hjälpa till.

Solcellerna är förresten en del av svenska-hjälte-priset som Lars fick.

- Det är så mycket positivt i detta. Om det är något jag verkligen vill understryka så är det det. Jag får en sån enorm glädje av det jag får vara med och göra samt bidra med. Visst är det tufft ibland och obekvämt och vi är ifrån varandra,

men det är en sån glädje. Jag lär mig så mycket och jag har fått vänner för livet. Jag har lärt mig mer om politik, om andra kulturer, om människovärde och om kärlek.

- Det lönar sig verkligen, man gör en sådan nytta när man hjälper till. Om man räddar ett barn från malaria så vet man ju inte vad det barnet kommer att ge. Vart levande liv kan ge så fantastiskt mycket!

## FAKTA

**BRIDGING HEALT DEVELOPMENT** arbetar med sjuk- och hälsovård i Sierra Leone. Organisationen har precis bytt namn.

**HEMSIDA** [www.bhdafrika.se](http://www.bhdafrika.se) och [www.bombalihealth.nu](http://www.bombalihealth.nu).

**SWISH** 900 65 52. **BANKGIRO** 900-6552. **PLUSGIRO** 90 06 55-2.

# MiniBridge

MiniBridge är ett bra sätt att introduceras i bridgens fascinerande värld.



Det beräknas finnas drygt en miljon kortspelare i världen som tävlingspelare i Bridge, varav drygt 27 500 är svenskar. Alla spelar efter samma regelbok. Här ska du på några minuter få en inblick i kortspelet som roar och utmanar.

**Så fort spelaren till vänster om spelören spelar en sju kort** lägger traktören upp alla sina 13 kort på bordet i prydliga kolumner. Spelören spelar både sina egna och traktörens kort. Traktören får inte lägga sig i spelet, utan gör bara vad spelören säger.

Den spelare som vunnit föregående stick startar nästa stick i bridge är esset det högsta kortet och tvån det lägsta. I varje stick får du spela vilket kort du vill, högt eller lågt. I den utspelade färgen.

När alla 13 stick är spelade gör du en notering om vilken gav det var och hur många stick respektive sida vann. Resultatet jämför du sedan mot de andra bord som varit med och spelat. På så sätt vet du om ni vunnit eller ej då vart och ett av parerna summerar alla sina vunnna stick.

Protokoll finns på nästa sida.

**Segrare**

**Rättvist spel**

I tävlingsbridge spelar det vid minst två bord. Genom att använda sig av en bricka, en rektangulär plastbricka med fyra fäcker markerad med Nord-Syd-Öst-Väst, kan du efter spelet lägga in korten i brickan.

V varje spelare ska sedan i tur och ordning spela ett kort. I varje stick tillä alla kort är spelade. Spelarna behåller sina kort och placeras de spelade korten framför sig i en rad (med bildsidan nedåt) som en enda om sidan vunnit och som ett minus om sticket förlorats.

I spel utan trumf är det alltid det högsta kortet i den spelade färgen som vinner sticket. I trumfspel kan du vinna stick genom att spela ett kort i trumffärgen när du inte har något kort i den spelade färgen. Kan du inte följa färg får du dock lägga precis vad du vill.

Om flera spelare trumfar i samma stick vinn sticket av den som spelat den högsta trumfen. Observera att du inte är tvungen att spela trumf när du inte kan bekänna färg. Du får lägga vilket kort som helst i de övriga färgerna.

På så vis kan övriga bord spela med exakt samma kort och jämföra resultaten för att se vem som vunnit. Vågar gör att turmometet elimineras och du kan aldrig säga att du haft dåliga kort.

Foldern "MiniBridge" kan beställas kostnadsfritt på [www.bridgeforlaget.se](http://www.bridgeforlaget.se). Endast eventuell frakt debiteras.

Följ med på en bridgeresa där du får möjlighet att uppleva storslagen natur på nära håll.



Du bor på välkända Hotel Salzburger Hof som ligger perfekt mitt i byn.



## Spela Bridge i vacker alpmiljö

– Boka sommarens resa till Bad Gastein idag –

Följ med på sommarens bridgeresa till Bad Gastein i september! Bad Gastein är beläget mitt i nationalparken Hohe Tauern. Grönskande dalgångar blandas med höga bergsmassiv vilket ger dramatiska skiftningar i naturen som inbjuder till många olika utflykter och aktiviteter.

Under veckan spelar vi, tillsammans med bridgeledare Kalle Persson, 24 brickor/dag. Dagarna inleds med ett valfritt bridgeseminarie på förmiddagen, och bridgespel på eftermiddagen.

### Detta ingår i Bridgeresan, 7–14 sept

- ✓ Direktflyg t/r till Salzburg inkl bagage
- ✓ Boende 7 nätter på Hotel Salzburger Hof
- ✓ Stor frukostbuffé varje morgon
- ✓ 7 st högklassiga femrätters middagar
- ✓ Fri tillgång till två lyxiga spa-avdelningar
- ✓ Bridgespel varje dag med bridgeledare
- ✓ Bridgeseminarier och reseledarservice

Pris .....:fr **14 995 kr**

 **ALPRESOR**  
ANSVAR – TRYGGHET – KVALITET. SEDAN 1976

Boka på 0771-202020 eller  
[www.alpresor.se/bridge-sommar](http://www.alpresor.se/bridge-sommar)



FOTO: XUEJUN LI, FOTOLIA

## Svenska Bridgeförbundets ALKOHOLPOLICY

Spelare eller åskådare får inte förtära eller förvara alkoholdrycker i spellokalen. Inte heller får försäljning av alkoholdrycker ske i sådan lokal under tävlingstiden. Arrangör bör i detta sammanhang vara uppmärksam på att man inte heller vid andra tidpunkter får sälja alkoholdrycker, såvitt de inte uppfyller de krav som ställs i alkohollagen för sådan försäljning.

Drycker som inte får förvaras i spellokalen av spelare eller åskådare skall i förekommande fall lämnas till tävlingsledaren för förvaring under tävlingstiden. Den som lämnar tävlingen innan den avslutas får i samband därmed sina drycker åter.

TL skall avvisa spelare eller åskådare som är märkbart påverkad av alkohol eller annat berusningsmedel från spellokalen.

TL skall anmäla spelare som avvisats eller överträtt dessa bestämmelser till disciplinnämnden.

Denna policy gäller i all tävlings- och kursverksamhet som bedrivs inom Svenska Bridgeförbundet.

### UR VÅRA TRIVSELREGLER

### Definitioner

- SBF definierar en alkoholfri dryck som en dryck innehållande mer än 2,25 volymprocent alkohol. Annat berusningsmedel är bl. a. narkotika och teknisk sprit.
- Spellokal är det utrymme där spelbord är uppställda för spel i den aktuella tävlingen.
- Tävlingsstid omfattar en kalenderdag eller del av sådan och inleds 15 minuter innan spelet påbörjas samt pågår tills spelet avslutats vid samtliga bord.

# Nytt koncept ger stora fält

Sista helgen i januari samlades 41 par i Skövde. Guldtävling? Nej, DM-damer! Det var en stor ökning mot tidigare år och ett resultat av ett nytt koncept som slagit väl ut.



TEXT: SARA WRIGE, GÖTEBORG FOTO: THOMAS WEDIN & LINDA SANDBERG, SKÖVDE

**S**ista helgen i januari samlades 41 dam-par i Skövde BA:s centrala lokaler för Dam-DM i Västergötland.

– Ja, vi blev nästan 10 par fler i år än förra året. Det är större än en vanlig silvertävling i distriktet.

Det berättar Anna Syberfeldt, som är vice ordförande i Skövde BA och suppleant i förbundet.

– Jag projektleder DM-damer. Sen är det många andra som är med och fixar. Det är en tävling som vi i klubben satsar på. Det har alltid varit en anda att klubben tycker att DM-damer är viktig och gärna arrangerar det. Det är en trevlig tävling för alla, inte bara de som spelar, utan även de som är med och fixar och hjälper till.

## Mat och umgänge

*Hur har ni gjort för att få så stor uppslutning till tävlingen?*

## SM

Hur många av Västergötlands 41 dampar erbjuds plats i SM-finalen som spelas på Bridgefestivalen i Örebro? Det beror på det totala antalet par som kvalar i övriga distrikt. Det totala antalet par i DM-finalerna ligger till grund för hur många par som kvalificerar sig. Regerande svenska mästarna har en direktplats i finalen. Övriga 51 platser fördelas proportionellt över landet.

– Vi hade sett att det varit ett sjunkande deltagarantal och tyckte att det var synd. Så förra året satsade vi på ett helhetskoncept med mat och umgänge. Det blev väldigt lyckat och i år har vi byggt vidare på det.

– Bridgen är så klart central och viktig, men också mat och quiz på kvällen. Det märks verkligen att många tycker

att upplägget är attraktivt och att man vill ha mer än en bridgetävling. Ryktet verkar ha spridit sig att det var väldigt trevlig förra året.

– Vi har lagt tid och omsorg på själva inbjudan, att få den snygg och välkomnande. Sen har vi mailat ut den till distriktets alla damer och bett folk att sprida ordet.

– Det är roligt att det är en sån bredd i startfältet. Vi har hela spannet från SM-vinnare till nybörjare som precis gått kursen och inte spelat utanför klubben. Det är också deltagare från hela distriktet, inte bara de som kommer närmast ifrån. Folk tycker att det är värt att komma.

 **En katt bland hermelinerna.**  
Håkan Gustafsson, tävlingsasvarig,  
och DM-damers projektansvariga,  
Anna Syberfeldt.



## ÖLANDSVECKAN 23-28 JUNI 2024

1:a pris i A-finalen 14 000:–  
vid > 100 par i kvalet.

**Lokal:** Sporthallen i Borgholm på Öland  
**Upplysningar:** Mats Bud 0735-312755,  
mats.bud2019@gmail.com

**25/6** Samlingstävling, brons

**26-27/6** Kval till A-final 1+2, silver

**28/6** Mixed, brons

**29-30/6** A-final, guld och B-final, silver



Anita Wall-Nylund, Skövde BA.

Marie Carlsvärd, Alingsås BS.

Ann-Sofie Axelsson och Annika Strandberg i mitten flankeras av DM-tvåan Gullvi Högberg, Falköpings BS i par med Linda Sandberg, Skövde BA, t v och t h treorna Maria Törnblad och Mia Kjellgren, Skövde BA.

## Några röster ur startfältet

### Therese Larsson (Lidköpings BK)

– Det har varit jätteroligt och vi har lärt oss väldigt mycket. Det har varit nya erfarenheter, någon bjuder och jag förstår ju att hon har något, men vad ska jag göra åt det? Eller som när någon plötsligt började vifta med en blå alert-lapp. Jag och Lisa Hamrén började med bridge i september, så vi är ju väldigt nya.

### Carina Ljung (Skövde BK)

– Det har varit jättetrevligt. Alla har varit jättetrevliga idag! Det är nog den trevligaste tävlingen på hela året. Jag har spelat lite sisådär, men så är det ju. Extra roligt att det varit med många nybörjare, att de vågar komma hit.

### Barbro Wedell och Monika Morander (Alingsås BK)

– Det är första gången vi är med, vi är inte så tävlingsvana. Det har varit väldigt trevligt och välorganiserat. Vi vann ett rondpris! Hela atmosfären har varit fantastisk. Vi återkommer gärna nästa år!



# Högt spel i öppen uttagning

För att ta en plats i det öppna landslaget krävs bra placering i den mastodontutmaning kapten Fredrik Kronmarker anordnat. Den första helgen av två avverkades 180 brickor!



TEXT: JOHAN SYLVAN, STOCKHOLM FOTO: WBF & THOMAS WEDIN, SKÖVDE ILLUSTRATION: DICK HOLST, HALMSTAD



**H**elgen 19-21 januari spelades första delen av uttagningen till vårens EM-lag i Danmark som kommer att spelas dagarna efter midsommar.

Den öppna landslagstruppen består för närvarande av tio par. Efter uttagningstävlingar över två helger tas ettan och tvåan ut direkt medan kapten Fredrik Kronmarker väljer ett tredje par.

Förutsättningarna var, att av de tio par som deltog skulle de två sist placerade slås ut och alltså åtta par göra upp om EM-platserna i slutomgången. Eftersom de båda helgernas resultat slås ihop är det naturligtvis svårt för de par som ligger långt efter tätparen att ta ikapp förlorad mark efter första helgen.

Eftersom tvillingarna Ola och Micke Rimstedt inte kan delta i slutomgången, p g a sponsorkontrakt i Kina, skulle bara ett par i praktiken slås ut. Tvillingarna Mikael (bild t v) och Ola (t h) hade ett bra resultat i omgång ett, så kapten

Kronmarker valde att redan nu ge dem EM-biljetter. Han meddelade samtidigt att han ser dem som sitt ankarpar i EM. Det var både ett bra val och helt rätt att meddela detta redan nu.

Eftersom jag själv deltog, med min partner Mårten Gustawsson (vi ligger lite under medel inför avslutningen), behöver jag inte anstränga mig för att kolla vad som hänt vid de andra borden. Det var så många slambrickor och höga öppningsbud att jag skulle kunna fylla hela tidningen... Här kommer i vart fall en en kavalkad av höga bud och spännande brickor!

## Storslam

♠ kn 3 ♥ 10 8 6 3 2 ♦ 9 7 4 2 ♣ kn 5	♠ E 6 ♥ E kn 9 ♦ KD kn 3 ♣ KD 7 3	♠ D 10 9 8 7 ♥ 7 5 4 ♦ 10 5 ♣ 10 9 8	
<b>SYD</b> Johan	<b>VÄST</b> Mårten	<b>NORD</b> Mårten	<b>ÖST</b> pass
3♣*	pass	2NT	pass
3♥*	pass	3♦*	pass
4♦*	pass	4♣	pass
4NT*	pass	4♥*	pass
5♦*	pass	5♣*	pass
7NT	pass	7♣	pass
		pass	pass

ten visade stöd, varpå två kontrollbud följde. På essfrågan fick jag veta om 0/3 ess. När jag bjöd 5♦, som frågar efter trumfdam och samtidigt är storslams-invitet (eftersom vi redan är i minst 6♣), kunde Mårten hoppa till 7♣ i kraft av sin fina ruter. Jag korrigerade till 7NT, som även klarar 4-1-sits i klöver på en skvis, utifall den med klöverlängd även har minst fem spader. Ett till par bjöd 7NT, ett par bjöd 7♣ och tre par nöjde sig med lillslam.

## Lövtunna spärröppningar

På bricka 25 misslyckades vi med att bjuda den upplagda klöverslammen.

♠ EK ♥ ED 4 ♦ E 8 7 6 3 ♣ K 10 5	♠ 10 9 8 7 6 5 ♥ kn 9 8 ♦ kn 5 ♣ 7 3	♠ kn 4 ♥ K 7 3 ♦ K ♣ Dkn 9 8 6 4 2	
<b>SYD</b> Simon	<b>VÄST</b> Johan	<b>NORD</b> Peter 3♠	<b>ÖST</b> Mårten pass
4♠	D	pass	5♣
pass	pass	pass	

Peter Bertheau (bilden) hittade nämligen en lövtunn spärröppning med 3♠ på sina hackor, vilket är mer eller mindre standard för vissa par i dagens bridg. Simon Hult spädde på med 4♠ som Syd. Jag dubblade, förstås, varpå Mårten bjöd 5♣ med sin långa färg.

När man dubblat ett spärrbud visar det numera ofta bra kort, alltså en UD. Fram till omkring 1960 var dubblingen ett för-

Bricka 5 passade våra budmetoder perfekt! Mårten öppnade med 2NT (20-21) och svarade 3♦ på mina 3♣ (högfärgsfråga). Nu kunde jag bjuda 3♥ som visar minst fyra klöver och är slaminvit. 4♣ av Mår-





slag till straffdubbling. Som svar på en UD finns det två huvudsakliga filosofier. Den ena är att svarshanden bara bjuder över spärrbudet om man tror på eget kontrakt och alltså passar med t ex



Den andra att man bjuder så fort man har en hygglig fördelning, oavsett styrka. I så fall är handen här ovan möjlig att bjuda 5♣ med.

Mårten och jag ligger väl någonstans mittemellan dessa filosofier och försöker bjuda respektive passa när det är rätt på aktuell giv...

Hur som helst, jag passade fegt, så vi stannade i 5♣. Slammen bjöds vid två bord, men jag vet inte om de fick bjuda ostört – alla kanske inte öppnade med 3♠... – eller om de två andra paren som missade slammen också fick 3♠ i öppning.

### Ännu en storslam

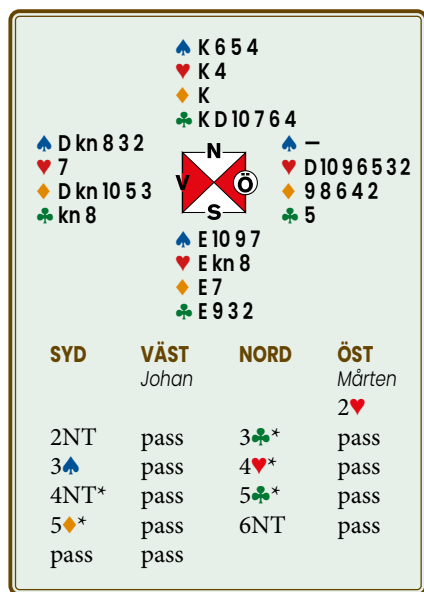

Bricka 70 var ännu en storslamsbricka. Den hängde visserligen i princip på en hjärtermask, en mask som blev lätt att hitta vid vårt bord när Mårten öppnade med 2♥ (svagt). Hade Öst-Väst varit i pluszon hade nog hela fältet spärröppnat med 4♥ istället...

Syd klev in med 2NT och efter Nord's högfärgsfråga 3♣ hittade de spader i och med Syds 3♠. Nord slaminviterade nu med 4♥ och med alla essen



tog Syd Blackwood (essfråga). På svaret 5♣ (ett ess av fem) bjöd Syd 5♦ som frågar efter trumfdamen och eventuella extravärden. Nord, som var orolig för trumfen men hade en oväntad stickkälla i klöver, valde nu att hoppa till 6NT. Det visade sig vara ett steg för lågt. Dock gjorde de bra ifrån sig som inte kom i spader som trumf, något som skedde vid ett bord. Ett annat bord stannade i 5♣ och två bord bjöd ut sina 7NT, så vi fick ungefär medel på brickan.

### Brickan efter – slam igen!

Redan på brickan efter var det dags igen. Budgivningen var både ovanlig och spännande vid vårt bord.

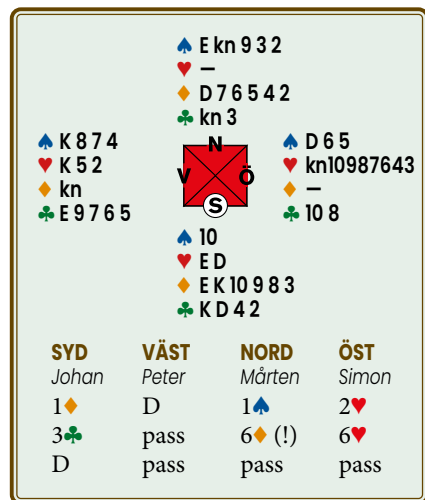

Jag öppnade som Syd med 1♦ som i vårt system visar minst fyrkortsfärg. Vi spelar ett naturligt system där man bjuder sina färger och sang för resten. Det är ungefär som på 1950-talet, även om vi har en del moderna påfund och konventioner också. Peter Fredin (bilden uppe t h) hittade en marginell dubbling och efter Mårtens 1♠ nöjde sig Simon Ekenberg (bild nertill) med ett taktiskt 2♥ på sin åttakortsfärg!

Nu fick jag ett svårt budläge, eftersom dubbelt hade visat trekortsstöd i spader; en s k stöddubbling. Jag ville ju både visa min extra styrka och min sidofärg i klöver. Risken med 3♣ är att partnern passar, när vi gör utgång eller mer. Dock hittade jag inget bättre bud utan fick hoppas att Mårten skulle bjuda något. Jag blev nästan chockad när han efter Västs pass hoppade till 6♦! Öst klev nu

ur sin buske och offrade sig med 6♥, vilket vi dubbade för två straff och 500 in. Det var dock en klen kompen-sation när tre bord fick behålla 6♦ för 1370 och det fjärde fick in 620 i 5♦.



Brickan visar tydligt hur beroende man är av vad ens aktuella motståndare gör på brickorna. Här gjorde vi inget fel, men fick ändå scora in -42 eftersom det var IAF (imp över fältet eller Imps Across the Field).

Mikael och Ola Rimstedt tillsammans med Peter Bertheau-Simon Hult drog hårt i täten redan från start medan Lasse Andersson och Janne Selberg spurtrade förbi på slutet för att vinna tävlingen knappt.

Slutresultatet blev enligt följande:

- 1) Lars Andersson-Jan Selberg.....+533
- 2) Peter Bertheau-Simon Hult .....+486
- 3) Mikael Rimstedt-Ola Rimstedt.....+460
- 4) Krister Ahlesved-Niklas Warne .....+174
- 5) Simon Ekenberg-Peter Fredin.....-43
- 6) Mårten Gustawsson-Johan Sylvan.....-74
- 7) Per-Ola Cullin-Marion Michielsen.....-222
- 8) Fredrik Nyström-Frederic Wrang .....-349
- 9) Thomas Karlsson-Alexander Sandin..-414
- 10) Tommy Bergdahl-Olle Wademark.....-575

Tommy och Olle samt tvillingarna försvinner till andra och avgörande omgången. Scorerna korrigerats till 75%, eftersom det bara är fyra jämförelser då istället för fem som det var denna gång.

De två tätparen har ju en klar ledning och det lär bli svårt för de som ligger under medel åtminstone, men "ingenting är omöjligt" för att citera Gunde Svan...

Sammanfattningsvis var det en bra genomkörare och träning för alla par. Vi kan se fram mot en spännande avslutning 8-10 mars.



Ledarduon, Lars och Jan.

# Tur och otur

Vad skiljer vinnarna från förlorarna. I långa loppet slutar de bästa i toppen. Men vem vinner i ett jämnt startfält? Där får paradoxalt nog tur och otur betydelse!

TEXT: BERTIL G JOHNSON, PORTUGAL FOTO: ADOBE STOCK & THOMAS WEDIN, SKÖVDE

**O**m ett halvår är det 67 år sedan jag började spela tävlingsbridge. Med åren har jag mer och mer kommit att fundera över vad som verkligen påverkar resultaten. Vad skiljer vinnarna från förlorarna?

Naturligtvis kan man inte bortse från betydelsen av ett bra buds-system och ett gott omdöme när det gäller att avgöra känsliga budlägen. Spelteknisk färdighet – att känna igen skvisar eller inpetningar och att hantera tempot i spel och motspel – är också viktig. Men en hög nivå i dessa avseenden är det många som når, och dessutom är inte bravurgivarna särskilt vanligt förekommande.

## **Två dominerande faktorer**

Den slutsats jag erfarenhetsmässigt drar är att det handlar om två dominerande faktorer:

- 1) att inte göra misstag
- 2) att motståndarna gör misstag.

Egna misstag karakteriserar jag som att göra någonting som jag egentligen vet bättre än att göra. Det kan vara ett rent felbud, en alltför optimistisk utgångsinvit eller ett slarv i spelföringen. Det handlar alltså om bristande koncentration och självdisciplin. Vinnarna gör få misstag.

Motståndarnas misstag ligger i huvudsak utanför den egna kontrollen – även om man själv kan bidra med att försätta dem som sitter vid bordet i svåra situationer. Men vid alla andra bord händer också saker och dem kan man inte alls påverka. Studerar man sitt protokoll i en normal silvertävling blir det oftast tydligt att fler poäng kommit på grund av andras misstag än från den egna färdigheten.

Därmed blir det uppenbart att tur och otur kan spela en stor roll. Gäller detta även på elitnivå?

Att besvara den frågan är inte alldeles

lätt. Det finns få tävlingar med ett begränsat och jämnstarkt fält över många brickor att studera. Inga partävlingar har en sådan sammansättning och där tillkommer också problemet att många poäng tillkommer på svåranalyserade brickor med delkontrakt.

## **Ypperligt tillfälle**

Men, här kom nu en landslagsuttagning med tio par och 180 brickor! Dessa 20 spelare har förstås hög teknisk färdighet, bra buds-system och avsevärd rutin. Därmed bör man kunna renodla frågan hur tur och otur inverkar. Miss-tag gör även dessa spelare, men hur påverkar misstagen andras resultat?

Vilket ypperligt tillfälle! Jag har följaktligen studerat de 180 givarna och gjort några begränsningar. För att resultat ska komma med i beräkningen ska det vara ett utslag på minst 20 imp i IAF (imp-jämförelse gentemot övriga par), d v s genomsnittligt 5 imp mot övriga par på samma ledd. Det betyder att småbrickor förlorar i betydelse men det gör de ju i allt lagspel. Småbrickor är dessutom svåra att bedöma, särskilt när budgivningen inte är känd. Vi kan t ex tänka oss att något par har en 2♠-öppning med 10-13 hp och sexkortsfärg. Ett inkliv med 2♣ mot 1♠ vid andra bord kan vara självklart, medan 3♣ över 2♠ inte alls är lika attraktivt.



Låt oss titta på några exempel på tillvägagångssättet.

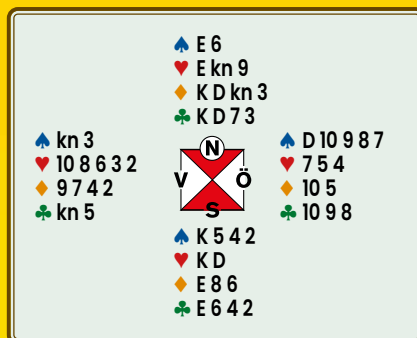

Här har Nord-Syd en storslam med 13 lätta stick om klöver sitter 3-2. Har någon motståndare fem spader och fyra klöver finns dessutom en automatskvis. Den bör alltså bjudas.

Tre av fem par bjöd storslam. Deras motståndare fick därmed oförskyllt -28 imp, som bokförs på oturskontot. Två par stannade i lillslam. Deras motståndare fick oförtjänt +38 imp, vilket kan bokföras som tur.

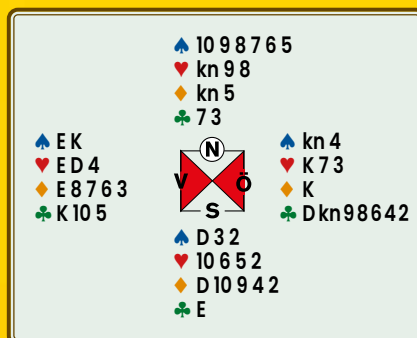

Den fina klöverslammen bjöds vid två bord, medan övriga par stannade i utgång. Slambjudarna belönades med +39 imp som inte har det minsta med tur att göra. Deras motståndare hade däremot inte förtjänat -39, vilket helt kan ses som otur. Paren som stannade i utgång får skylla sig själva för -26 men deras motståndares +26 betraktas som tur.

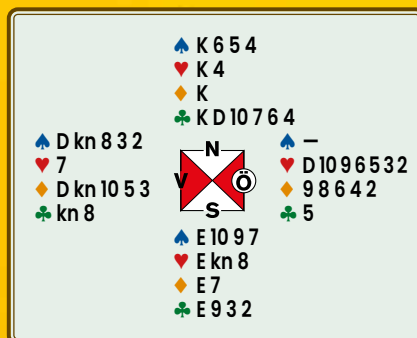

Här blev det spridning. Två Nord-Sydpär tog sig hela vägen till 7NT. Ett par stannade i 6NT. Ett nöjde sig med 5♣ och det femte havererade i olyckliga 6♠.

I 6NT finns det tolv toppstick men 7NT fordrar att hjärtermasken går om inte spadern löser sig (fast hur gör man om Väst bekänner med en honnör på spaderkung?). Mer än 50% av +42 imp är därmed inte välförtjänta och resten är tur. Öst-Väst har ingenting ont gjort och deras -42 är otur. Det par som spelade 5♣ får skylla sig själva för -28 men Öst-Västs +28 är tur. 6♠, slutligen, är värt ett bättre öde än -60; kontraktet går hem med 3-2-sits i trumf så 40 imp får hänföras till otur. Motståndarnas +60 är rena flaxen.

### Slutsatser

Nåväl, hur mycket påverkar då tur och otur även detta slags kvalificerade tävling?

Uppenbarligen ganska mycket:

- För tre par av de tio var summan av tur- och otur väsentligt större än det faktiska utfallet. Där kan man absolut säga att tur eller otur spelade mycket större roll än prestationen.
- Två par hade slutresultat som ganska väl motsvarade turfaktorn, d v s tur eller otur var hela grejen för resultatet.
- För tre par utgjorde turfaktorn ungefär hälften av resultatet.
- Slutligen var det två par där tur och otur jämnade ut sig.

Så, sammanfattningsvis: tur och otur hade en avgörande betydelse.

Att översätta det här till något slags "rättvist" resultat är knappast ändamålsenligt – därtill är bedömningen inte tillräckligt precis. Men ett par konstateranden törs jag ändå göra:

- Tvillingarna Rimstedt står ut med en turfaktor som är väsentligt mindre än slutresultatet.
- Mårten Gustgawsson och Johan Sylvan hade en så stor otursfaktor att de hamnat på ett hyggligt plus utan den.

BERTIL G JOHNSON



# Fängslande spel i Helsingborg

Mellan polishuset och häktet i Helsingborg huserar BK Tre Sang. Här spelas fängslande bridge. Med jämna mellanrum anordnas lite större tävlingar. Störst av dem alla är Öresundscupen.

TEXT: RONNY BLOMDAHL, HELSINGBORG FOTO: BK TRE SANG, HELSINGBORG & ADOBE STOCK



BK Tre Sang i Helsingborg har på ett fantastiskt sätt lyckas återuppliva den tidigare så populära lagtävlingen, Öresundscupen. Efter att ha legat i dvala i 17 år lyckades klubben, med Anders Hagen (bilden) i spetsen, få fullt hus 2022. Mats Pettersson, Barsebäck, skriver i forumet på förbundets hemsida, att klubben bör tilldelas utmärkelsen "Årets klubb". Nu finns ju inte någon sådan utmärkelse, men det påvisar ändå att klubben gör något som uppskattas av många.



32 lag kom till start såväl 2022 som 2023. Det var exakt så många som det rymdes i lokalen som ligger mellan polishuset och häktet i stan.

Vad är det då som lockar till denna guld tävling? Kanske att det förutom trevligt umgänge serveras god mat i lokalen samt löpande service med kaffe och fika. Sponsrade priser räcker till alla!

TL Henrik Johansson ansvarar för ett lite annorlunda upplägg än i andra, mer vanliga, lagtävlingar vi brukar spela. Han får jobba hårt med fyra ruterprogram i gång samtidigt!

Sju fyrbrickorsmatcher inleder och därefter spelas fyra finaler, A-D. Det påminner lite om spelet i Chairman's Cup med de korta matcherna där man hela tiden får möta nya motståndare. Många uttryckte hur roligt de tyckte det var att spela på detta sätt, då man oftare får prata med både sina lagkamrater och övriga i småpauserna.

En tävling av denna dignitet kräver stora resurser i form av medlemmar som hjälper till. Ett 20-tal har lojalt ställt upp för klubben både under planering, värvning av startfält samt genomförande. De som syntes mest under tävlingsdagen jobbade med allt ifrån köksservice till brickbyte samt värdskap.

Det starka laget från Danmark, *De Dumme Danske*, vann inte helt oväntat.

Vi ser redan fram emot nästa tävling! Nu följer några spännande givar.

## Kval – bricka 6

♠ 10 9 7	♠ 6
♥ 10	♥ EK D kn 9 7 5
♦ EK 7 6 5	♦ D kn 9
♣ D 7 5 3	♣ 9 6

♠ EK 8 4 2	♠ 6
♥ 8 4 3	♥ EK D kn 9 7 5
♦ 10 8 2	♦ D kn 9
♣ 10 8	♣ 9 6

♠ D kn 5 3
♥ 6 2
♦ 4 3
♣ EK kn 4 2

Öst öppnade med 1♥, Syd klev in med 2♣ och Väst stöttade till 2♥.

Nu har Nord ett intressant budläge. Man kan mycket väl göra 5♣ om Syd har de rätta korten. Annars kan 5♣ vara en bra offring mot 4♥. Man vill gärna att partnern ska vara med och bestämma. 4♣ är därför ett

bra bud, vilket visar fint trumfstöd och trevlig fördelning.

När Öst bjuder 4♥ så passar Syd och Väst. Syd verkar inte intresserad av att bjuda 5♣. Då passar Nord och hoppas på bet i 4♥.

4♥ spelades vid 16 bord – alla med bet.

5♣ spelades vid 13 bord – alla med bet.

## Kval – bricka 18

♠ D 8 2	♠ kn 10 5
♥ D 8 5	♥ 10 7 4 2
♦ 9 6 3	♦ ED 7 4
♣ EK 7 2	♣ 9 6

♠ EK 9 7 6 4 3	♠ kn 10 5
♥ 9 3	♥ 10 7 4 2
♦ -	♦ ED 7 4
♣ kn 10 8 5	♣ 9 6

♠ -
♥ EK kn 6
♦ K kn 10 8 5 2
♣ D 4 3

Efter Syds ruteröppning valde jag som Väst att bjuda 3♠. Det ser inte ut att sitta bra i ruter för Nord-Syd. Dessutom har jag i spader och klöver potentiella motspelestick. Därför ville jag inte bjuda 4♠ för att försöka spärra bort Nord-Syd. Nord bjöd ett naturligt, optimistiskt 3NT. Nord-Syd var ju i zon mot ozon, så att chans på egen utgång är mycket rimligt.



Syd har sedan ett svårt budläge och valde att passa. Det blev spaderknekt i utspel och en bet.

4♠ dubbelt var det vanligaste kontraktet och spelades vid 14 bord.

6♦ spelades vid två bord, båda med hemgång.

### Kval – bricka 24

♠ 87	♠ D5	♠ EK kn 43
♥ 972	♥ K kn 54	♥ D863
♦ E109654	♦ K	♦ D82
♣ 104	♣ EK D852	♣ 3

♠ 10962  
 ♥ E10  
 ♦ kn 73  
 ♣ kn 976

Min partner öppnade som Nord med 1♣, starkt med minst 16 hp. Öst klev in med 1♠. Jag (Syd) passade för att visa 0-8 hp. Väst passade och Nord bjöd 2♣, sexkortsfärg med 16-18 hp. Öst passade och jag bjöd 3♣. Utgång kan finnas. Nord bjöd nu 3♥ och jag chansade på att partnern hade spaderdam eller -knekt. Det är inte en orimlig slutsats, när Väst inte stöttat spadern.

Vad ska Väst



Några av BK Tre Sangs glada och duktiga funktionärer.

spela ut mot 3NT? Han valde en liten ruter och efter en spänd väntan, så fick Syd se en ruterhacka hos Öst. Detta var det lyckosamma nionde sticket.

Vid fyra av borden blev det spaderutspel, men man lyckades ändå inte beta 3NT trots att det vid tre av borden låg ruterkung singel på bordet.

3NT spelades vid nio bord varav åtta med hemgång.

5♣ spelades vid fyra bord, alla med bet. Delkontrakt i klöver spelades vid 13 bord, åtta med hemgång.

### Final – bricka 2

♠ 6	♠ kn109432	♠ 87
♥ E10765	♥ D	♥ 983
♦ kn2	♦ D64	♦ EK983
♣ KDkn109	♣ 852	♣ E74

♠ EK D5  
 ♥ K kn 42  
 ♦ 1075  
 ♣ 63

På denna bricka mötte vi blivande vinnarna, *De dumme danske*, som satt Nord-Syd.

Min partner öppnade som Öst med svaga 1NT (10-12 hp). Syd bjöd ett optimistiskt 2♣ i zon mot ozon, som visade båda högfärgerna. Väst bjöd dubbelt och Nord spärrade med 3♠. Två pass följer.

Jag hade en egen öppningshand till partnerns svaga sang. Men eftersom Syd visat båda högfärgerna, finns ingen anledning att bjuda vidare.

Efter ruteress, -kung och ruter stöld gick 3♠ två zonbet.

Det blev en plusbricka för Öst-Väst som med Syds hjälp lyckades undvika 4♥.

16 par bjöd 4♥, varav bara tre med hemgång.

• BK Tre Sang grundades 9 januari 1950 på initiativ av Evert Schylenius från Karlskrona. Nybörjarkurser startades i Lindquists matsalar och på Råå hotell. Klubbens formella bildande skedde den 30 november 1950.

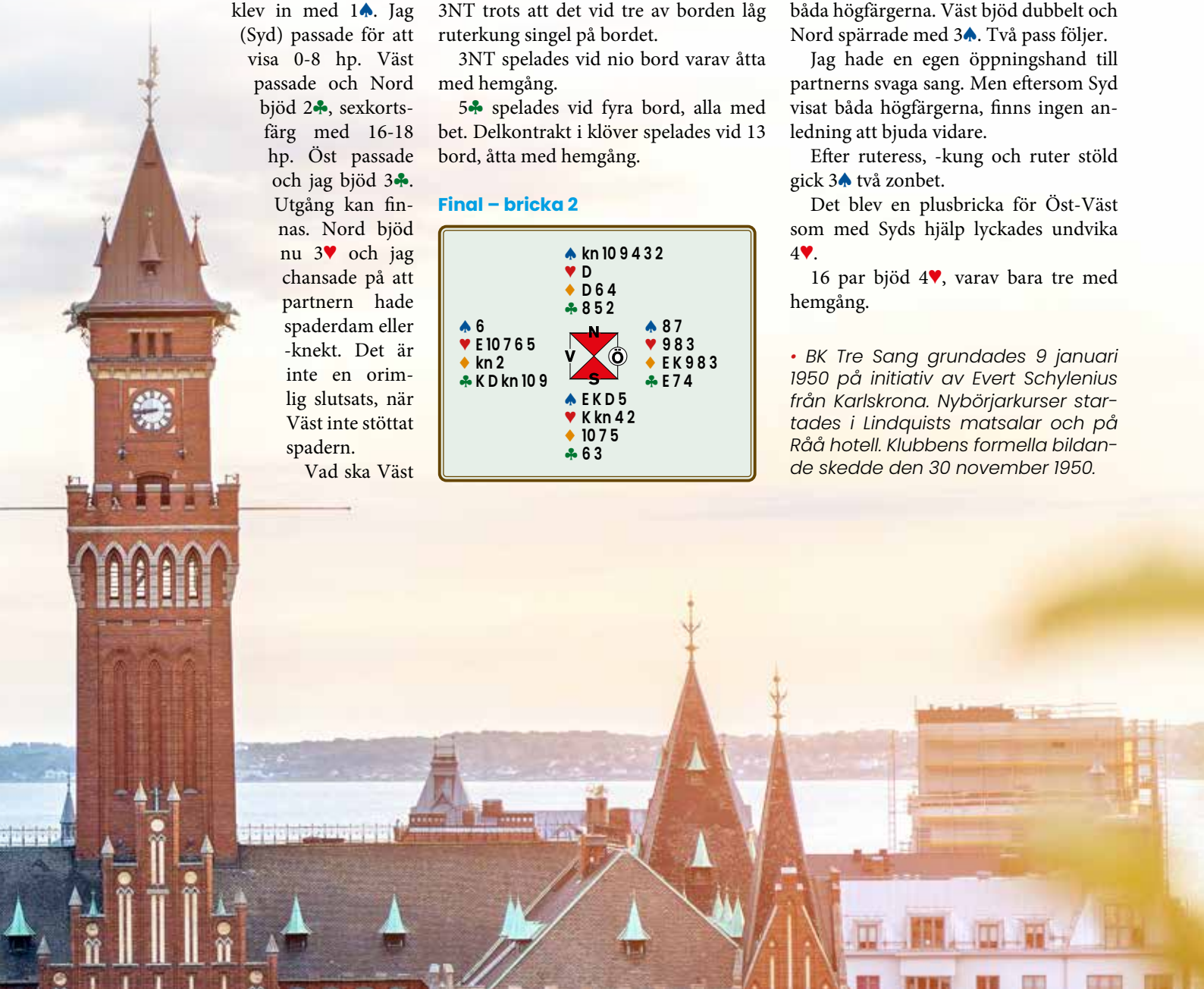

# Vann en landslagsspelare

Kjell Evensen, Partille/Mönlycke BK, fick ett annorlunda pris på Bridgefestivalen – tillfälle att spela ihop med en landslagsspelare.



TEXT & FOTO: THOMAS WEDIN, SKÖVDE

Kjell Evensen (bilden) fick ett annorlunda pris på förra Bridgefestivalen – tillfälle att spela med en landslagsspelare.

– Lite nervöst var det, erkänner Evensen som fick Göran Selldén som partner under en brons-tävling.

2022 spelades finalen i Live Bridge Cup på Bridgefestivalen. Paret som slutade på platserna fyra och fem fick möjligheten att spela med en veteranlandslagsspelare.

En av dem var Kjell Evensen som till vardags spelar för Partille/Mönlycke BK.

– Det var en fröjd att få ha en landslagsspelare som partner, säger Evensen som själv är veteran.

Kjell hade förmånen att få spela med Göran Selldén (bilden t h). Selldén, som är bosatt i Göteborg. De har mötts vid bridgeborden flera gånger, men då som varandras motståndare. Nu skulle de kampera ihop under en förmiddagstävling, en brons-tävling, under festivalen.



– Vi känner varandra och när jag fick möjligheten att önska vem jag ville spela med valde jag Göran. Jag rankar honom som etta i Göteborg. Lite nervöst var det, men Göran är snäll, säger Evensen som tycker att det var ett bra pris.

Paret lyckades också riktigt bra tillsammans. Det blev en femteplats i fjolårsfestivalens enskilt största partävling med 382 par till start.

– Om det uppskattas av de andra är det ett bra sätt att bidra till bridgen.

Alla i veteranlandslaget har ställt upp.

Ett problem har varit att hitta en tävling som passar eftersom många spelar i Chairman's Cup eller SM, säger Göran Selldén, som genom åren har nått många nationella och internationella framgångar, bl a med ett guld i öppna par VM för veteraner, silver i lag-VM och lag-EM för veteraner.

## Bridgefestival – vad är det?

Den Svenska Bridgefestivalen spelas på Conventum Arena i Örebro. Det unika med arrangemanget är att det dagligen finns tävlingar för spelare från nybörjarnivå till världsklass.

De Svenska Mästerskap som spelas är SM Par i följande klasser: Dam, Veteran, Nybörjare, Mixed, Open, och Handikapp 30+. Därutöver spelas SM Lag Veteran.

Vid sidan om de Svenska Mästerskapen spelas ett stort antal öppna sidotävlingar om brons-, silver- och guldpoäng. Eftermiddagens brons-tävlingar spelas med handikapp och kvällstävlingarna har strataberäkning.

Höjdpunkten vid Bridgefestivalen anses av många vara Chairman's Cup, en tävling spelare från hela världen reser till för att vara med! Chairman's Cup spelas med ett inledande Gröna Hissen-kval som följs av cupmatcher.

I år spelas Bridgefestivalen 26 juli–4 augusti. Vi ses!

## JOURSPELARE

Det går utmärkt att komma utan partner till Bridgefestivalen.

Under festivalveckan kommer det att finnas jourspelare till alla partävlingar med bronsstatus, utom klöver- och ruter-tävlingen. Alla besökare ska

kunna spela, även om man inte har bestämt med någon partner.

Kommer det ett jämnt antal spelare utan partner paras dessa ihop och jourspelaren får stå över. Kommer det ett udda antal spelare, får jourspelaren spela.

Partnergarantin gäller förutsatt att man är på plats minst 15 minuter före spelstart.

**GIVBORD.** Du kan utläsa både zoner och giv från givborden. Givaren markeras med en cirkel och zoner markeras med vitt (ozon) eller rött (zon). Här följer några exempel.



Nord giv, ingen i zon.



Öst giv, N/S i zon.



Syd giv, Ö/V i zon.



Väst giv, alla i zon.

# SM LAG VETERAN

Delta med ett lag i öppna SM lag veteran! Tävligen spelas under Bridgefestivalen och är öppen för er som är födda 1961 eller tidigare.

Kval pågår tisdag-onsdag 30-31 juli och slutspel 31 juli-1 augusti. Anmälan ska ske på förbundets hemsida eller på plats i Örebro.

Sista anmälningsdag är 29 juli kl 20.00. I tävlingen spelas om mästarpoäng enligt gällande bestämmelser. Startavgiften är 1.800 kr per lag. Spelavgiften ska vara betald före spelstart. 400 kr ges i rabatt vid betalning senast den 26 juli.

Vi ses i Örebro!

# FRÅGA BRIDGE

Alla frågor om bridge, oavsett om det gäller budsystem, färgbehandlingar, böcker, berömda spelare eller annat skickas till Bridge.

Våga fråga! E-posta till [bridge@svenskbridge.se](mailto:bridge@svenskbridge.se)



# DISTRIKTSTÄVLING I CHAIRMAN'S CUP

## Alla distriktslag spelar gratis och har chans att vinna 10.000 kr!

Alla distrikt får anmäla valfritt antal lag med gratis start i Chairman's Cup förutsatt att följande villkor uppfylls:

- Högst två spelare i laget får tidigare har deltagit i CC
- Samtliga spelare i laget måste tillhöra samma distrikt
- Laget måste bära distriktets namn (vid flera lag t ex Örebro 1 o s v)

Huvudcup och bonuscup betalas av lagen. Distriktslaget som klarar sig längst i tävlingen vinner 10.000 kr.



## Stöd Svenska Bridgeförbundet - Prenumerera på BingoLotto!

Spela BingoLotto på söndagarna i TV4. Då kan det bli du som spelar hem pengar, bilar, drömmesor, hemmaprylar och mycket mer, samtidigt som du gör en mycket uppskattad och viktig insats för vår förening.

**Just nu får vår förening 500 kronor när du blir prenumerant! Därtill stödjer du oss med 52 kronor per månad så länge du prenumererar.** Det är ett smidigt, spännande och underhållande sätt att vara med och skapa förutsättningar för att fortsätta utveckla vår verksamhet. Som välkomstprenie får du just nu halva priset på dina fyra första bingoletter (värde 200 kr).\*



## Tusen tack för ditt stöd!

### Som prenumerant på BingoLotto har du följande exklusiva förmåner:

- ★ Bingo, underhållning och mängder av vinstchanser varje söndag!
- ★ Dina lotter smidigt hem i brevlådan varje månad, utan extra kostnad.
- ★ Påminnelse när du har vinster att hämta ut.
- ★ Möjlighet att välja vilken förening du vill stödja.

### TRE ENKLA SÄTT ATT SVARA:



**Gå in på [bingolotto.se/stod](http://bingolotto.se/stod)**

Ange din kampanjkod: 5121



**Skanna QR-koden till höger med din mobilkamera**



**Ring 0771-440 440**

Ange din kampanjkod: 5121



\*) Erbjudandet gäller endast nya prenumeranter. Lottpriset kan vid särskilda eventomgångar (exempelvis vid Uppesittarkvällen) komma att avvika från ordinarie pris. Ordinarie pris för Enkellott är 50 kr och kan vid särskilda eventomgångar kosta 100 kr. Du kan när som helst säga upp din prenumeration när din bindningstid på 12 veckor löpt ut. Det kan dock av produktionstekniska skäl dröja upp till 6 veckor innan uppsägningen träder i kraft. Det beror på att Folkspel i vissa fall redan har påbörjat produktion av kommande utskick, vilka inte går att stoppa. Läs mer om hantering av personuppgifter på [www.bingolotto.se/integritetspolicy](http://www.bingolotto.se/integritetspolicy). Allmänna kundvillkor återfinns på [www.bingolotto.se/villkor](http://www.bingolotto.se/villkor). Åldersgräns 18. Stodlinjen.se



# Fråga Daniel

Daniel Gullberg svarar på läsarnas frågor.  
Alla frågor skickas till [bridge@svensktbridge.se](mailto:bridge@svensktbridge.se)!



TEXT: DANIEL GULLBERG, HÄGERSTEN

## Inkliv med fyra kort?

Får inkliv vara fyrkort och inte just några poäng, t ex bara fem poäng? Får svarshanden bjuda med bara en poäng?

Vad är det som gäller?

*Hans Nodby, Uddevalla*

## Daniel svarar

De systemregler som finns i Sverige är relativt fria och behandlar främst öppningsbud. De är också väldigt fria för naturliga bud, oavsett styrka. Således finns det inga hinder mot att spela att inkliv kan vara väldigt svaga (fyrkortsfärg och fem poäng) eller att svara med en poäng.

När man spelar med ovanliga metoder är det extra viktigt att vara hjälpsam mot motståndarna och förklara sina överenskommelser. Det finns t ex ett par på min klubb som spelar att man nästan alltid svarar på en i färg, även med noll poäng. Trots att jag mött dem många gånger påminner de om detta innan spelet varje gång vi möts. Det tycker jag är ett exemplariskt beteende.

## Svenska alerteringsregler?

Den 1 september infördes nya alerteringsregler. Gäller de bara i Sverige eller är det samma alerteringsregler i övriga länder? Om det inte är samma regler, så

undrar jag hur alerteringsreglerna gäller i övriga världen.

*Ove*

## Daniel svarar

De reglerna gäller bara för Sverige. Det är upp till varje land att besluta om vilka alerteringsregler som ska gälla i deras tävlingar. Reglerna påminner ofta om varandra, men det kan finnas skillnader. Därför är det viktigt att kolla upp vad som gäller i respektive tävling om man spelar utomlands. Man kan alltid be en tävlingsledare om hjälp med reglerna.

## Återbudsfråga

♠ 7 ♥ K 8 7 6 ♦ E 9 5 ♣ E k n 8 7 5

Jag öppnade med 1♣ och partnern svarade 1♠. Men sen, då? 2♥ går inte. 1NT eller 2♣, kanske? Men klöver är så dålig!

*Bibbi*

## Daniel svarar

Det var en klurig hand! Du har helt rätt i att 2♥ inte går, det hade varit sk reverse (stigande budgivning) och visat mycket bättre kort än du hade. Både 1NT och 2♣ är tänkbara bud, och olika spelare

kommer att ge dig olika svar. Jag brukar bjuda 2♣, trots bara femkortsfärg. Den aktuella handen har åtminstone ett par honnörer i färgen. Anledningen att jag undviker 1NT är singelspadern. Din partner kommer att räkna med minst två stycken och kanske därför placera oss i ett spaderkontrakt när det är sang (eller klöver) som ska spelas. Med ännu sämre klöver hade även jag kunnat välja 1NT.

## Får man skratta?

Jag blir träkarl och ser att båda motståndarna spelar ut, en efter en annan, med uppåtvända kort. Jag tyckte det var så underhållande att jag inte kunde hålla mig utan utbrister i ett skratt. Spelföraren kallade på tävlingsledaren.

Har jag överträtt mina begränsningar som beskrivs i lag 43A1(b)?

*Ping Huang, Uppsala*

## Daniel svarar

Ibland uppstår intressanta diskussioner på forumet på förbundets hemsida. Därifrån har jag tagit denna fråga. Regeln i fråga man hänvisar till säger *Träkarlen får inte dra uppmärksamheten till ett fel under spelets gång.*

Den efterföljande diskussionen (med flera duktiga tävlingsledare) konstaterar att, ”ja, rent tekniskt har man brutit mot denna regel och en TL kan utdöma ett straff, men kommer i praktiken inte att göra det.”

Om man ser något roligt (och detta håller jag med om är lustigt), och råkar skratta, så är det inte samma sak som att medvetet göra ett påpekande eller bryta mot reglerna.

Man kan ju också undra hur spelet

## GULDGRUVAN

Under Bridgefestivalens avslutande helg, 3-4 augusti, spelas partävlingen **Guldgruvan**. På lördagen inleds tävlingen med kval (Gröna Hissen) och följs av finalspel på söndagen. Carry over används.

I samtliga grupper utdelas guldpoäng, därav namnet, enligt följande modell. Grupp A: 10-7-5-4. Grupp B-C: 3-2-1. Grupp D-G: 2-1. I alla övriga grupper som därefter följer belönas endast segrarparet med 1 GP. Inga silver- eller bronspoäng utdelas i tävlingen.

Det spelas 42 bricker på lördagen och 38 bricker på söndagen. Startavgift: 330 kr. 40% går tillbaka i prispengar. I grupp B-J får vinnarparet 1.000 kr. Resterande prispott fördelas på topp-5 i A.





ens skulle ha kunna fortgå utan att någon märker att det är två spelade kort innan träkarlen lagts ner! Någon lär ha upptäckt det även utan skratt.

### Vad är en öppningshand?

Min partner vill att jag ska ha till mina bud. Jag fick denna hand:



Handen var inte så bra för öppning 1♥ eller svaga 2♥ så jag passade. Motståndaren till vänster öppnade och partnern klev in i spader. Vi hamnade i ett spaderkontrakt för jag hann aldrig visa min hand. Vi skulle spelat hjärter visade det sig.

Vad gör man bäst med en sådan hand som jag fick?

*Siv*

### Daniel svarar

Vilken stil man ska ha för öppningsbud kan man välja inom paret. Modern bridge tenderar att vara aggressiv i budgivningen, så jag hade öppnat med 1♥ eftersom handen är spelstark med bra fördelning. Har man dock valt en stil som kräver mer honnörspoäng för öppningsbud får man välja något annat.

Jag håller med om att handen inte pas-

sar för 2♥, och då återstår pass. Man får komma ihåg att bara för att man passar en gång så måste man inte passa resten av budgivningen. När din partner kliver in kan du bjuda hjärter på ditt andra bud. Din partner vet då att du har en hygglig hand (eftersom du bjöd) men för svag för ett öppningsbud (eftersom du passade första gången). Ni borde då ha goda chanser att hamna rätt.

### Inkliv med fyra kort?

Vilken tävling på Bridgefestivalen rekommenderar du för oss med 43 respektive 52 i handikapp?

*Patrik*

### Daniel svarar

Alla brönstävlingar. Det är en stor spännvidd på spelare där, många med högt handikapp och ibland även juniorer så unga som 10 år. Det är kul med de stora fälten på uppåt 300-400 par. De bästa brukar satsa på att vara med i silvertävlingen, vara upptagna med SM-spel eller Chairman's Cup.

Tre brönstävlingar spelas varje dag, morgon, eftermiddag och kväll. Den på eftermiddagen spelas med handikappberäkning. Onsdag morgon finns en speciell brönstävling för spelare med max ruternål och även en för dem med max klövernål.

## Årets Klubbledare

Utmärkelsen Årets Klubbledare delas ut till en klubbledare som på ett förtjänstfullt sätt gjort något utöver det vanliga för sin klubb.

Maila förslag med namn, klubb, distrikt och motivering till [kansliet@svensksbridge.se](mailto:kansliet@svensksbridge.se).

Förslag ska vara SBF tillhanda senast 30 juni 2024.



## Eric Jannersten stipendium

Till minne av Eric Jannersten har förbundet genom insamling bland klubbar, distrikt och bridgeintresserade en fond, vars uppgift är att stödja aktivt arbete för svensk bridge. Fondens ändamål är att genom stipendier bidra till ekonomiskt stöd för utbildning av personer som aktivt arbetar för svensk bridge. Insatser för yngre personer prioriteras. Ansökan om stipendium görs senast 30 juni 2024 skriftligen till: [kansliet@svensksbridge.se](mailto:kansliet@svensksbridge.se).



## SBF-tävlingar på Funbridge

### HUR SPELAR JAG?

Du spelar Funbridge på din dator, platta eller smartphone. Din partner och dina motståndare är dock inte människor utan s k "robotar".

### VILKA UPPGIFTER BEHÖVS?

Inför varje tävling måste man registrera sig och ha uppgivit sitt MID-nr.

### NÄR KAN JAG SPELA?

Du kan sedan spela en SBF-tävling varje dag. Kl 03.00 börjar tävlingen och den avslutas 02.59 nästa dygn. Du kan spela när som helst under dygnet och även pausa och återuppta spelet.

### NÄR MÅSTE JAG ANMÄLA MIG?

Anmälan öppnar en vecka innan tävlingsdagen och stängs 40 minuter innan tävlingen avslutas, dvs senast kl 02.19.

### VILKEN TÄVLINGSFORM ÄR DET?

Partävlingsberäkning.

### DELAS DET UT MÄSTARPOÄNG?

Javisst! I SBF:s förbundstävlingar på Funbridge vinner du helt vanliga brönspoäng, enligt SBF:s normala brönspoängsskala för individuell tävling delat med två (50%).

### KAN JAG VINNA PRISER?

Javisst! Funbridge delar ut priser i form av "diamanter" (Funbridges valuta) eller frispel.

### VAD KOSTAR DET?

Startavgiften är 29 "diamanter" (Funbridges valuta) per tävling som omfattar 12 brickor. Den exakta kostnaden per tävling beror lite på hur många diamanter du köper; ju fler desto lägre pris.

### HUR BETALAR JAG?

Med kreditkort på Funbridges hemsida, [www.funbridge.com](http://www.funbridge.com).

### VAR HITTA MER INFORMATION?

På [www.svensksbridge.se](http://www.svensksbridge.se) och [www.funbridge.com](http://www.funbridge.com).

# Bjud med Cuebids

Tränar du budgivning på *Cuebids.com* och läser problem på *Budproblem.se*? Ifall du inte hunnit kika på dessa två systemsajter kommer här några problem från sidan.



TEXT: EMANUEL UNGE, ÄLTA FOTO: CLAUDIO FOSSATI, ITALIEN (WBF) & NOOMI HEBERT, STOCKHOLM

**Det första budläget** är inlagt av Mats Sjöberg, som i sin tur hade given under en silvertävling på BK S:t Erik (Nyårs-silvret). Personligen hade jag blindrond just på denna giv så jag fick äran att se hur Peter Bertheau och Erik Wiberg hanterade situationen. Budgivningen började lika och det var Erik som fick läget som Syd. Skönt att jag slapp sitta där!



Väst öppnade med en ruter som var naturligt och vår partner gjorde en upplysningsdubbling. När Öst sedan satte press, genom att spärra i ruter, hamnade man på sniskan som Syd. Det kändes som att man ville bjuda något, men vad?

De alternativ som förefaller mest relevanta är pass, dubbelt eller 4♣. Som vanligt i bridge är det inget enkelt val.

Vad hade du bjudit?



Om man väljer dubbelt, vilket skulle vara responsivt och visa intresse primärt för högfärgerna, är risken stor att hamna på 4-3 i någon av dem. Alternativt dubblar man först och återkommer sedan med 4♣, men det kanske visar klöver och den andra högfärgen (som partner inte bjöd på treläget), nu kan vi hamna på 4-3 på fyrläget.

Väljer man pass är risken stor att man

säljer ut till 3♦ som knappast kommer gå så många bet.

4♣ är inte heller attraktivt, då partnern ofta sträcker sig för dubbelt med högfärger och att spela 4 i lågfärg i par-tävling ger sällan ett bra resultat.

Det är som sagt ett svårt val. Därför är det extra skönt att kunna fråga våra duktiga spelare vad de hade gjort i det uppkomna läget. Så här svarar de:



**Simon Hult:**

**X.** Med 10 hp och två hackor i ruter måste vi höra av oss.



**Ola Rimstedt:**

**X.** I lag hade jag dubblat och sen bjudit 4♣, men i par kan jag tänka mig passa efter min första dubbling.



**Mikael Rimstedt:**

**4♣.** Jag vill inte spela på 4-3. Jag bjuder min längsta färg.



**Mikael Grönkvist:**

**4♣.**



**Simon Ekenberg:**

**X.** Intressant läge. I lag vet jag inte vad som är bäst. I par bjuder jag X och passar på partners 3 i högfärg.



**Daniel Gullberg:**

**X.**

På *www.budproblem.se* kan man se vad alla bjöd samt erbjuda sin egen åsikt för allmänheten.

Det är på givar där det varierar tydligt mellan två eller tre val som det är extra viktigt att diskutera med sin partner.

Så här fördelade sig rösterna:

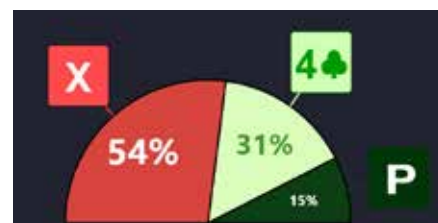

Jag hade som sagt blindrond, men hade varit med i gänget som dubblar. Nu har jag tur att kunna hävda det, så får vi se vad jag gör när läget kommer upp i verkligheten...

**Det andra budläget** är inlagt av Daniel Gullberg, men det var undertecknad som hade läget. Även denna gång blev vi spärrade av 3♦, och även denna gång har partnern dubblat.



Man har inte speciellt bra kort – bara 6 hp. Men de kort man har verkar passa fint med partnern. Är det rimligt att kräva till utgång eller ska man bara bjuda 3♠ och vara nöjd så.

Vad hade du bjudit?

3♠ visar inget speciellt, bara lite spader, och budgivningen tar ofta slut där, om inte partnern är överstark.

4♦ skulle visat ”två ställen att spela” och såklart kräva till minst 4 i högfärg.

4♠ var inte ett alternativ för mig alls, eftersom jag hellre visar båda högfärgerna än lägger alla ägg i samma spaderkorg.

Så här i efterhand ser jag att proffsen väljer 3♠, men jag valde vid bordet att bjuda 4♦ som visar anpassning i två färger (i detta fall båda högfärgerna). Jag tänkte att utgång har god chans även om partnern bara har lite extra. Är partnern överstark så är det också bra att jag redo-visar mina färger snabbt.

Proffsen höll inte med:

Så här fördelade sig rösterna:

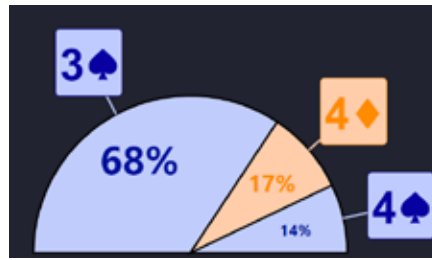

Det visar sig att jag är mer optimistisk än de bästa...

Men det som är *riktigt* kul med bridge är att ibland kan man vinna även om man inte är proffs!

**Vi avslutar med ett tredje budläge** som också kommer också från Daniel.



**Simon Hult:**  
3♠.



**Ola Rimstedt:**  
3♠.



**Mikael Rimstedt:**  
3♠. Tror på utgång men efter Östs pass låter det verkligen som partnern är överstark. 4♦ var dock min första känsla.



**Mikael Grönkvist:**  
3♠ väljer jag i ozon.



**Simon Ekenberg:**  
3♠.



**Daniel Gullberg:**  
3♠.



Det är verkligen inte ett kul läge. Som du kanske förstär är detta samma giv som problemet innan.

Skrattar bäst som skrattar sist, för när jag och Daniel spelade given, och jag valde 4♦, hade vi inga problem att bjuda utgången i hjärter. Men de flesta bjöd ju 3♠ som Syd, vad ska man då göra som Nord?

Vad bjuder du? Så här tycker proffsen:



**Simon Hult:**  
PASS.



**Ola Rimstedt:**  
4♥.



**Mikael Rimstedt:**  
PASS. Omöjligt läge!



**Mikael Grönkvist:**  
4♥. Budet är inte helt sjukt – det visar en flexibel hand.



**Daniel Gullberg:**  
PASS.

Nu är det spridda skurar. Alla hade hoppats på ett annat svar från partnern. Vissa kanske till och med börjar ifrågasätta om man skulle dubbla till att börja med.

Vissa suckar upp en passlapp, medan andra chansar på något bud. Så här fördelade sig rösterna:

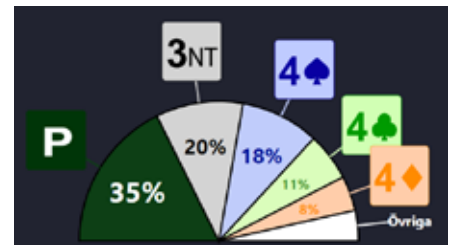

Om du vill träna budgivning – passa på att testa [www.cuebids.com](http://www.cuebids.com). Det är helt gratis att komma igång och det finns möjlighet att bjuda hur mycket man vill utan kostnad. Dessutom kan du se hur proffsen bjuder på varje giv för att lära dig så mycket som möjligt.

Cuebids finns även som app för iPhone och Android.

Mycket nöje!



# Utgångar – i väntan på vår

Tilläggshänder kan skilja sig åt. De kan bestå av extra hp men ofta handlar det om handvärdering och förståelse för när en hand ger extra stick.



TEXT: AHTO UISK, UPPSALA FOTO: THOMAS WEDIN, SKÖVDE

När man hör ”de stora grabbarna och tjejerna” diskutera givar dyker ofta uttrycket *tillägg* upp.

Jag har försökt använda det själv, framför allt på fortsättningskurser. Men jag har också tvingats konstatera att den termen är lite svärfångad. Ibland kräver lite mer av fantasi än av exakta kunskaper.

Om jag själv någon sällsynt gång får frågan av en mot- eller medspelare hur jag kunde hitta att lägga på till utgång i ett visst läge, så har jag ju ett gyllene tillfälle att spela mystisk. Ett svar kan vara: ”det beror på mina råa baltiska förfäder”.

Men de som känner mig brukar då sopa undan sådana dumheter och kräva mer detaljerade besked. Då måste jag bli seriös och försöka bena ut vad som ledde till det ena eller andra beslutet.

Det är ett problem, men det är också stimulerande. ”Tillägg” kan ju vara många olika saker. En hands värde ökar t ex av sammanhängande honnörer. Att vända från D-kn-10 är mycket lugnare än att göra det från D-10-8. Men om partnern har öppnat i den färgen blir attityden genast positiv och vändan lättare.



## Känsliga kombinationer

Så vad partnern, eller motståndarna, har bjudit spelar stor roll. Om det ser ut som om du och partnern borde bjuda 3NT, och poängen verkar räcka, då kan det vara viktigt vem som blir spelförare. Om du har en känslig kombination, som K-x-x, K-kn-x eller D-x t ex, då bör du ta hand om spelföringen om det är möjligt. Dina honnörer mår bäst av att vara skyddade mot angrepp i utspelet.

Om du har en kraftig resurs, som du inte har kunnat redovisa ordentligt, som E-K-D femte eller sjätte i en sidofärg, då

bör du kunna vara lite tuffare än vanligt i budgivningen. Ibland kan det räcka med att du har E-K sjätte, eller rentav K-D sjätte för att ni ska kunna bjuda en chansrik 3NT.

En honnör andra i partnerns öppningsfärg kan vara guld värd när budgivningen fortsätter och du inser att han har åtminstone fem kort i färgen.

Med honnörer i fiendens färg eller färger, är det tvärtom, särskilt om din tillgång är spretig, som t ex D-10-x-x, K-kn-x och D-x. Dessa honnörer är sällan särskilt bra och kan ofta nedvärderas.

## Rejäl lågfärg

En ganska vanlig situation är när du har en rejäl lågfärg som E-K-D-x-x-x, E-K-kn-x-x-x eller K-D-kn-x-x-x och budgivningen för er har inletts med något som 1♠-2♦; 2NT. Då kan 3NT vara nära, även om du inte har särskilt mycket vid sidan av din färg.

Om partnern har visat en stark färg, kan det räcka för utgång att ditt stöd är E-x, K-x eller D-x. Även en topphonnör singel kan räcka till utgång när partnern har t ex E-K sjunde eller sjätte.

Om du har D-7-5-4-2 i spader och fienden parkerar i 4♠, tänk dig för. Det kan vara fel att dubbla. Förbluffande ofta kan erfarna spelförare få hem sådana kontrakt, särskilt när dubblingen talar om för dem att det sitter snett. Som vanligt är sammanhängande honnörer guld värda. Har du K-D-kn-9-7 är det högst osannolikt att spelföraren klarar av sitt kontrakt, särskilt om du eller din partner kan spela trumf ut.

En singel hacka kan vara bra, t ex om du och din partner har bjudit en utgång som är lite känslig. Då hindrar singeln motståndarna från att genast ta flera stick, åtminstone i den färgen.

## Handvärdering i praktiken

Men grå är all teori, så jag tar ett par givar också. De är båda från årets Uppsalaserie, och brickorna bidrog till att vårt lag lyckades vinna en annars ganska jämn match:

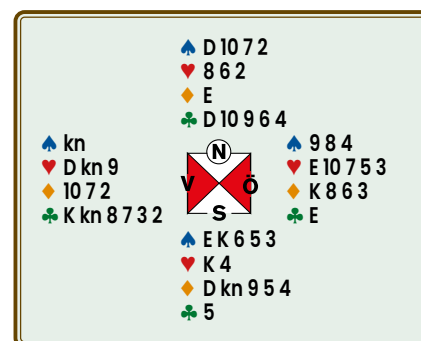

Här lyckades jag och Ylva, Nord-Syd, ta oss till 4♠.

Jag inledde som Nord med pass och även Öst passade. Syd öppnade med 1♠. Efter 2♣ av Väst, bjöd jag 3♠. Öst dubbade, en UD. Det följde pass, 4♣, 4♠ och sen pass runt.

Det blev jämn hemgång när rutertian föll. Utgången bygger på en bra trumf, med singel i ruter och klöver.

Vid det andra bordet kom Nord-Syd i 3♠, med jämn hemgång.

Den andra brickan såg ut så här:

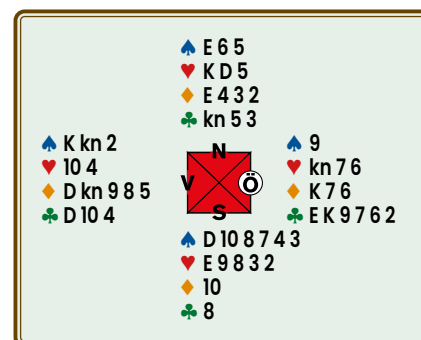

Öst öppnade med 1♣ (2+). Ylva (Syd) bjöd 1♠, Väst sa dubbelt, och jag bjöd 4♠ som Nord. Pass runt.

# PR-tidning

Vi har nog alla någon gång fått frågan vad bridge är. För att ha något att sticka i händerna på dessa – och kunna marknadsföra vår fina tankesport – har förbundet tagit fram en PR-tidning.

Förhoppningen är att få en spridning som kan skapa intresse och beskriva vad bridge är, att vår verksamhet finns, och hur den fungerar – samt välkomna fler in i bridgevärmen!

Vi behöver hjälp från klubbar och medlemmar att sprida tidningen. Ge bort tidningar generöst. – och beställ fler när de tagit slut! Beställ tidningar på [www.bridgeforlaget.se](http://www.bridgeforlaget.se).



Ylva tappade bara två stick i spader och ett i klöver.

Vid det andra bordet inledde Öst med 2♣ enligt budsystemet Precision, ett bud som normalt visar 11-15 hp och femkorts klöver eftersom öppningen 1♣ i systemet visar alla starka händer över 16 eller 17 hp. Den inledningen ledde till att Nord-Syd stannade i 3♠.

Uppsalaserien spelas i tre divisioner, med sammanlagt 29 lag, vilket är ganska imponerande.

De tio lagen i division 1 heter 7Up, Ginger and the boys, Budlådan, Kallbloden, Schackalerna, Svanslös, Sju ruter, Zarathustra, Fyrklövern och Murphys lag. I skrivande stund leder 7Up före Ginger and the boys.

Namnen går ofta långt tillbaka i den uppsaliensiska bridgehistorien. Att reda ut dessa trådar kan vara en trevlig sysselsättning under mörka höstkvällar, men nu går det ju mot vår så det får bli en annan gång.

## RIKSLÄGER 2024 9-12 MAJ

Under Kristi himmelsfärd i maj har du som junior återigen chansen att vara med på fullmatade dagar med bridge.

Förutom att träffa bridgekompisar från stora delar av Sverige finns möjlighet att bättra på dina kunskaper.

Ta chansen att ha ett skoj lov! Ett riksläger betyder vanligtvis lite sömn och mycket bridgespel kryddat med många skratt, lite galenskap och allmänna dråpligheter. Det blir helt säkert ett minne för livet!



Mer information finns på hemsidan, [www.svenskbridge.se](http://www.svenskbridge.se).

Har du frågor? Maila [kansliet@svenskbridge.se](mailto:kansliet@svenskbridge.se)

# Partävlingsteknik i lag

I lagtävling gäller det att säkerställa hemgång i bjudet kontrakt, men det finns undantag där det är värt att chanssa.

TEXT: BO GULLEFORS, BOLLSTABRUK FOTO: PETER VENTURA, KARLBO ILLUSTRATION: ARNE LARSSON, SUNDSVALL



Det var sista matchen i klubbens lagserie. Vårt lag låg fyra i tabellen och skulle möta laget på andra plats. Våra motståndare hoppades nog kunna slå oss och vinna serien.

Lagen var rätt så jämna med medelgoda klubbspelare, förutom en högre rankad spelare i andra laget. Han hade spelat i elitsammanhang. Vårt lag var troligen mer samspelt.

Den bridge som spelas på klubbarna i Sverige är i regel partävling, och därför tänker många spelare "partävling" även när det är lagspel. Mike Lawrence ger i sin utmärkta bok *Lagbridge med Mike Lawrence* flera goda råd om hur man ska tänka i de olika spelformerna.

Vårt lag hade uppenbarligen följt Lawrences råd då vi ledde med 43–26 imp efter första halvlek.

## Spännande hand

Efter pausen flöt både budgivning och spel på bra utan några konstigheter, men på en bricka blev både budgivning och spel chansartat. Med Nord giv och Öst-Väst i zon fick jag som Syd denna spännande hand:

♠ ED10965 ♥ K7643 ♦ K ♣ kn

Vi spelar systemet 5542. Min partner öppnade med 1♣; jag alerterade eftersom budet kan vara avgivet med tvåkorts klöver. Motståndaren till höger (MTH) passade och jag bjöd 1♠. Skulle vi spela utgång i spader eller kanske t o m slam? Vad skulle partnern visa i den kommande budgivningen?

Pass från MTH. Min partner tog upp stopplappen och bjöd 3NT! Jag hann tänka mycket under de 10 sekunder MTH hade på sig innan hon skulle bjuda. Hon passade.

Vad betyder 3NT i detta läge? När jag var orutinerad spelade jag ibland med en äldre herre som nästan alltid bjöd så här, då han ansåg sig vara den bättre spelföraren. Hans mantra var "3NT ordnar sig alltid", åtminstone om han var spelförare! Ofta klarade han hem kontraktet, men inte alltid.

Men så resonerar inte min partner, Hans. Vad kunde han ha för kort? Jag tänkte febrilt. Uppenbarligen något som liknar en sanghand. Med mindre än 15

hp hade han ju återbudjudit 1NT. Med 15-17 hp borde han ha öppnat med 1NT, med 18-19 hoppat till 2NT – inte till 3NT. Med 20-21 hade han öppnat med 2♦ Multi och återkommit med 2NT samt med 22-24 öppnat med 2♣ och sedan återbudjudit 2NT.

## Vad betyder 3NT?

Vilka kort hade han egentligen för budet 3NT?! Jag hade ju bara lovat 6 hp så han måste ha bortåt 20 hp och en hand som inte lämpar sig för någon sangöppning, troligen med kort spader.

Det har hänt att jag räknat fel på korten och därmed på poängen. Ett kort kan ha "gömt" sig bakom ett annat kort, kanske en honnör. När man då räknar en andra gång inser man felbudet och måste kompensera det senare i budgivningen. Kan det vara det som hänt Hans?

Jag blev övertygad om att vi ska spela slam, men frågan är om det är i hjärter, spader eller sang.

Min partner hade bjudit sang. Kanske har han en långfärg och möjligen ger min spader lika många stick i sang som i spader. Jag bestämde mig till slut för att spela sang. Under tio sekunder hinner man tänka mycket, så när MTH passade bjöd jag 6NT.

Så här gick budgivningen:

JAG	VÄST	HANS	ÖST
		1♣	pass
1♠	pass	3NT (!)	pass
6NT	pass	pass	pass

Utspelet blev hjärternio som spelföraren tog med esset på sin hand för att fortsätta med spaderknekt. Jag som träkarl räknade med att lägga lågt från bordet, för att han skulle kunna maska en gång till ifall masken gick bra, men han begärde spaderdam som Väst vann med kungen.

Nu frågade Väst vad 3NT betydde. Jag



skulle väl inte behöva redovisa hur jag tänkt, utan jag sa bara ”odiskuterat läge”, vilket han tyckte var konstigt när vi spelat så länge tillsammans. Jag bekräftade att vi spelat nio år tillsammans, men just den här budsituationen hade aldrig tidigare inträffat.

Väst muttrade och tänkte väldigt länge innan han spelade klöversju, som fick gå till bordets knekt. Nu tog spelföraren samtliga resterande stick. Slammen gick hem! Hela given såg ut så här:

♠ K 3 2	♠ kn	♠ 8 7 4
♥ kn 10 5 2	♥ ED 8	♥ 9
♦ 9 7	♦ kn 10 5 4	♦ ED 8 6 3 2
♣ 10 9 8 7	♣ EKD 5 3	♣ 6 4 2
	♠ ED 10 9 6 5	
	♥ K 7 6 4 3	
	♦ K	
	♣ kn	

Hade Väst vänt i ruter hade vi fått två straff. Straff hade det också blivit om utspelaren tagit för sitt ruteress i utspelet, som fäller bordets kung, men man spelar ogärna ut esset från E-D-8-6-3-2 mot sang.

Vi hade tur på brickan och vann 11 imp. Vid det andra bordet nöjde man sig med 4♠ och spelföraren fick tio stick. Hade våra motståndare straffat 6NT hade vi i stället förlorat 11 imp – en skillnad på 22 imp!

### Vårt att ta en chans

Här bröt vi mot Mike Lawrences goda råd. Vi använde partävlingsteknik i lagtävlingen, vi chansade. Fyra månader senare läste jag i denna tidnings septembernummer, att Johan Sylvan tycker att man visst kan ta en chans i lagspel. Men han skriver också: *undvik chansningar i jämna matcher om ni inte är tvungna att vinna stort.* Johans beskrivning i artikeln *Ta en chans!* påminner om vår bricka.

Tack vare chansningen på den här brickan vann vi matchen med 83–37 imp och avancerade till andra plats. Laget vi vi mötte åkte ned till fjärde plats. Hade vi fått straff på slambrickan hade lagens placering varit de omvända; det andra laget hade tagit andraplatsen och vi blivit fyra!

Den här gången hade vi tur, men man bör i regel undvika chansningar i lagspel.



## I partävling gäller det att vara på hugget!

TEXT: ANDREW ROBSON, ENGLAND SVENSK TEXT: MAX ÖDLUND, ÅKERSBERGA



Partnern öppnar med 1NT, och du bestämmer dig för att inte invitera till utgång. Han spelar strålande och det sitter bra. Nio stick. I fyrmanna skulle du vara missnöjd: ”Attans att vi inte bjöd utgång!” I partävling får ni antagligen nästan topp för 1NT +2, eftersom det slår alla som bara gjort ett övertrick. 150 mot andras 120 är lika bra som 400 mot deras 120. Det gäller bara att få mer betalt än andra bord. Med hur mycket är irrelevant. Så: Pressa inte in hårda utgångar som man gärna gör i fyrmanna. Storspelaren Jeff Meckstroth från USA uttrycker det bra: *I partävling finns ingen utgångsbonus.*

När partnern öppnar med 1NT (15-17), invitera inte med 8 jämna. Partnern har oftare 15 än 17, och även med 17 kanske det inte står i utgång. Om bra spel och snäll sits leder till nio stick blir det ändå en anständig score.

Svara på en 15-17-sang med följande:

1 ♠ D 8 6 2 ♥ kn 7 6 ♦ kn 4 2 ♣ K kn 6

2 ♠ 9 7 ♥ D 7 3 2 ♦ E kn 7 4 ♣ kn 10 3

3 ♠ 10 9 8 ♥ E 10 4 ♦ K kn 10 4 2 ♣ 10 9

1 Urrk! En skruttig åttapoängare – ingen femkortsfärg, inga mellankort, inga sekvenser. Handen är så dålig att jag hade passat även i fyrmanna.

2 Pass. Lite bättre än nyss. Knekt-tia i klöver, två fyrkortsfärger. I fyrmanna hade jag sagt 2♣, men jag passar i partävling.

3 3NT. Vilken underbar åttapoängare! Bra femkortsfärg, fina mellankort och några sekvenser därtill. Värld 3NT i alla former av bridge.

♠ kn 10 9 6	♠ E 7	♠ 8 5 4	
♥ 10 6	♥ D 7 3 2	♥ K kn 9 8	
♦ 9 6 3	♦ kn 7 4 2	♦ D 10 8 5	
♣ ED 7 6	♣ kn 10 3	♣ K 4	
	♠ KD 3 2		
	♥ E 5 4		
	♦ EK		
	♣ 9 8 5 2		
<b>SYD</b>	<b>VÄST</b>	<b>NORD</b>	<b>ÖST</b>
1NT	pass	pass <sup>1</sup>	pass

<sup>1</sup> Att passa på 1NT med åtta dåliga är vinnande partävlingstaktik.

Här passade Nord klokt nog. Syd fick spela bra för att ens få sju stick. Han vann spaderutspelet och gick direkt på klöver. Öst stack knekten med kungen och fortsatte i spader.

Så mera pingpong: Klöver-spader-klöver-spader. Sen spelade Väst hjärtertio, och med aktuell sits fick Syd nöja sig med hjärteress och ess-kung i ruter. Sju stick.

Denna artikel är från boken ”Partävlingsteknik” – som är en av Andrew Robsons 21 handböcker. Denna serie små böcker, översatta till svenska, täcker alla aspekter av detta fascinerande spel. Prenumerera på Andrews dagliga bridgetips (på engelska): [andrewrobsonbridgecast.com](http://andrewrobsonbridgecast.com).

# Ett steg i taget

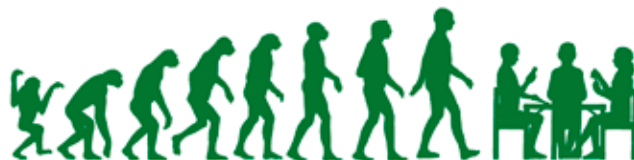

Vill du testa dig själv? Här tar vi ett steg i taget. Stanna till när en fråga dyker upp. Gå sedan vidare när du tror dig ha det rätta svaret. Lycka till!



TEXT: MAGNUS LINDKVIST, THAILAND ILLUSTRATION: DICK HOLST, HALMSTAD

Vi inleder med en riktigt trevlig öppningshand:

♠ E 8 7 3 ♥ E K 5 ♦ E 7 ♣ E kn 8 3

## Vad öppnar du med?

Du bör absolut välja öppningsbudet 2NT som visar 20-21 hp och en balanserad hand. Din hand är många gånger starkare än antalet hp visar eftersom du har nästan alla dina poäng i ess och kungar. Du vet väl att essen och kungarna är undervärderade i den klassiska 4-3-2-1-skalan? Damerna och knektarna är övervärderade medan tiorna förstås är väldigt undervärderade eftersom dom är värda 0 hp.

Nog om detta. Din partner bjuder 3♦ som är överföring och visar minst fem-korts spader.

## Vilket återbud väljer du?

Det normala är att acceptera partners överföringsbud och bjuda 3♠. Men med fyrkortsstöd, en dubbelton och många ess och kungar är det inte orimligt att satsa på 4♠. Ett annat, mera avancerat bud, är att kontrollbjuda 4♣ som logiskt sett visar spaderstöd och starka kort.

Låt oss säga att du nöjer dig med 3♠.

Nu bjuder din partner 3NT. Budgivningen har alltså gått:

DU	VÄST	NORD	ÖST
2NT	pass	3♦	pass
3♠	pass	3NT	pass
?			

## Vad vet du om din partners hand?

Han har utgångsstyrka och exakt fem-korts spader. Din partner behöver inte ha en jämn hand eftersom han inte kan gå förbi 3NT när han saknar slamintresse.

Notera att om du öppnat med 1NT och din partner överfört till högfärg och

sedan hoppat till 3NT lovar han en balanserad hand.

Att ni ska ha spader som trumf är givet och ett tänkbart bud är förstås 4♠. Jag skulle dock kontrollbjuda 4♣ om jag hade nöjt mig med 3♠ på förra varvet.

Oavsett om du bjuder 4♠ eller 4♣ blir slutbudet 4♠.

Du får hjärtersex i utspel och det hela ser ut så här:

♠ D 10 9 5 2  
♥ 8 7 2  
♦ K 6 5  
♣ 7 4

♥ 6

N  
V Ö  
S

♠ E 8 7 3  
♥ E K 5  
♦ E 7  
♣ E kn 8 3

## Vad tycker du om din partners budgivning?

Den var utmärkt. Med 5 hp måste han satsa på utgång och att visa sin spaderfärg med ett överföringsbud var helt rätt.

## Hur tänker du gå hem i kontraktet?

I trumfspel är det ofta enklast att försöka räkna sina förlorare.

## Hur många förlorare har du?

Du har en eller två i spader, en i hjärter samt en i klöver. Om du kan undvika två förlorare i trumf ser det väldigt lovande ut. Så det viktiga är att behandla trumfen rätt.

## Hur spelar du spaderfärgen?

Så här såg den ut:

♠ D 10 9 5 2

N  
V Ö  
S

♠ E 8 7 3

En möjlighet är att ta för esset och sedan spela en liten upp mot bordets D-10-9-5. En annan är att spela en liten spader mot bordet och en tredje är att gå in på ruter-kung och satsa på att maska.

## Vilken variant är bäst?

Den korrekta färgbehandlingen är att inleda med spaderess. Bekänner båda motståndarna med hackor spelar du en liten mot damen och klarar dig med en förlorare såvida inte Öst har K-kn-x eller K-kn-x-x.

En annan, mera psykologisk variant, är att spela en liten mot damen, utan att ta ut esset. Då kommer de flesta spelarna på Västs plats att ta för kungen – om de har den. Läger Väst en liten räknar du med att han inte har kungen och maskar därför med tian. Skulle den förlora till knekten satsar du på att senare maska ut Östs förmodade kung. Men det kan gå illa om du inte kan lita på att Väst tar för kungen om han har den.

Vi ställer en sista fråga om den aktuella spaderfärgen.

## Vad har du för chanser att få alla fem sticken?

Det kan du få med två olika sitsar, nämligen:

A

♠ D 10 9 5 2

♠ kn

N  
V Ö  
S

♠ K 6 4

♠ E 8 7 3

Sitter det så här får du alla sticken genom att inleda med damen från bordet.

B

♠ D 10 9 5 2

♠ kn 6 4

N  
V Ö  
S

♠ K

♠ E 8 7 3



Med den här motsitsen fungerar det perfekt att först ta esset och sedan maska ut Västs knekt.

Säg att du istället bara har åtta trumf:

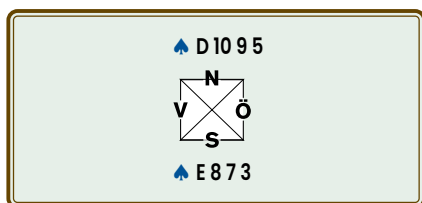

### Hur spelar du den här färgen?

Nu är det korrekta att dubbelmaska. Du bör spela damen, tian eller nian från bordet. Skulle Väst vinna sticket, fortsätter du med en andra mask. Då klarar du dig med en förlorare i färgen så länge inte Väst har både kungen och knekten.

Varför är det korrekt nu när du bara har åtta gemensamma kort i färgen? När du hade nio gemensamma kort har vi ju konstaterat att det bästa är att inleda med esset.

Svaret är att motståndarna har en extra hacka. Säg att du felaktigt inleder med att spela esset, alla bekänner lågt och när du fortsätter med en liten mot D-10-9 lägger Väst den sista hackan.

### Vad gör du nu?

Detta blir en obehaglig gissning, eftersom du inte vet om Väst hade K-x-x, kn-x-x eller eventuellt K-kn-x-x från början.

Skulle du ha färre kort i färgen ska du också dubbelmaska. Det är rätt färgbehandling med t ex dessa kort:

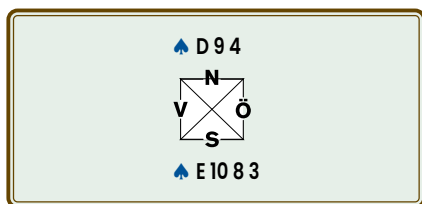

### Fler färgkombinationer

Här följer några fler färgkombinationer på liknade tema.

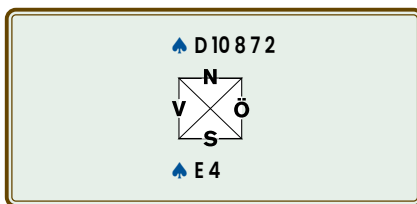

### Hur behandlar du den här färgen för att få fyra stick?

Rätt är att börja med esset och sedan spela upp mot bordets D-10-8-7. Om Väst lägger lågt har du en ren gissning. Att maska med tian är rätt om Väst har knekten och att sätta i damen lyckas om Väst har kungen. Vissa spelare på Västs plats tar kanske för sin kung om de har den, så det bästa är troligen att maska med tian.

Mera intressant blir det om Öst bekänner med nian när du lägger ner esset. Du spelar fyran från handen och Väst bekänner med en hacka. Vad gör du nu? Skulle spadern sitta 3-3 har du, precis som i första exemplet en gissning. Men om Öst bara har två spader ska du gå upp med damen. Då klarar du denna motsits:

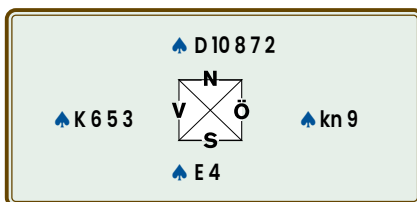

Din dam faller knekten och sedan kan du tvinga ut Västs kung och få fyra stick.

Skulle Öst från början ha K-9 istället för kn-9 finns det ingenting du kan göra. En sista poäng med detta är att en riktigt elak Öst kan lägga nian med K-9-x. Då kanske Syd har läst den här artikeln och går upp med damen...

Ytterligare en variant är denna:

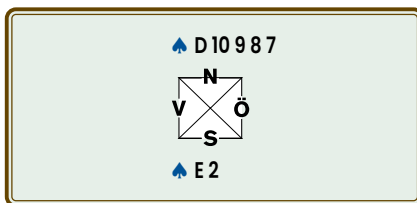

Här är det korrekta spelsättet väldigt svårt att komma på.

### Vad gör du?

Det bästa är egendomligt nog att spela damen och släppa den runt om inte Öst täcker med kungen. Genom att spela så klarar du flest motsitsar.

### En avslutande giv

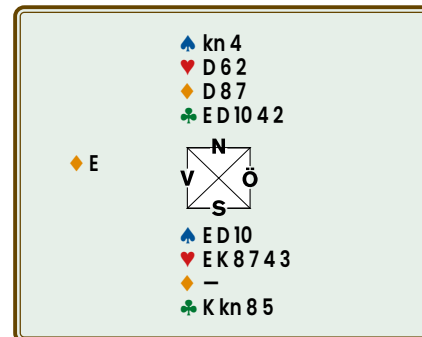

Väst öppnade med 1♠ och spelar ut ruteress. Hemgången i 6♥ är enkel så länge trumfen inte sitter 4-0.

### Kan du se något sätt att ordna ett övertrick?

En möjlighet är att maska i spader, men att Väst har spaderkung är helt säkert med tanke på hans öppningsbud. Så du måste hitta på något annat. Kan du se vad?

Du stjal utspelet och tar ut alla dina trumf samtidigt som du sakar en ruter och en spader från bordet. Först nu spelar du klöver.

Väst hade följande hand

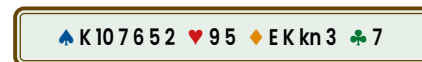

och i sluläget kommer han illa till. Så här ser det ut med tre kort kvar:

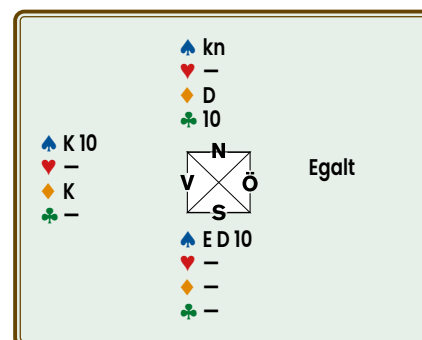

Du spelar klövertio och sakar spadertio från handen. Vad tycker du att Väst ska saka? Oavsett vad han lägger tar du alla sticken.

Notera att detta bara fungerar om du ser till att ta ut alla dina trumf innan du plockar hem dina klöverstick.

# Visa två färger!

Det finns ett antal olika sätt att direkt på motståndarnas öppningsbud på enläget visa minst 5-5 i två av de andra färgerna. Helst ska man ha något som åtminstone liknar en öppningshand, åtminstone om man är i zonen.



TEXT: JOHAN SYLVAN, STOCKHOLM ILLUSTRATION: ARNE LARSSON, SUNDSVALL

## Direkta överbud

För att visa minst 5-5 i två färger är det vanligast är att man låter ett överbud i motståndarnas öppningsfärg visa den *högsta* objudna färgen och en till. Om motståndarna öppnar med 1♥ visar alltså 2♥ spader och en av lågfärgerna.

Denna konvention kallas i Sverige för *Michaels*.

## Vidare budgivning

Vi förutsätter fortsättningsvis att nästa motståndare passar. Eftersom man vet att partnern har spader när motståndarna har öppnat med klöver, ruter eller hjärter låter man 2♠ vara naturligt slutbudsförslag och 3♠ inviterande. Öppnade motståndarna med 1♠ och partnern bjuder 2♠, för att visa 5-5 i hjärter och en lågfärg, blir istället 3♥ naturligt slutbudsförslag.

Eftersom man inte känner till den andra färgen måste man kunna ta reda på vilken den är.

Svarshanden bjuder 3♣ utan intresse för utgång:

SYD	VÄST	NORD	ÖST
1♥	2♥*	pass	3♣*
pass	pass	pass	

3♣ är en uppmaning till partnern att passa eller korrigera. Inklivaren passar alltså med klöver (som i exemplet ovan) och bjuder annars sin andra färg på treläget.

Vanligast är att man låter 2NT vara minst invit till utgång. På 2NT visar inklivaren minimum genom att bjuda 3 i sin andra färg och med tillägg 3 i korresponderande högfärg, dvs 3♥ för klöver och 3♠ för ruter.

En budgivning kan alltså börja med följande sekvens:



SYD	VÄST	NORD	ÖST
1♥	2♥*	pass	2NT*
pass	3♣*		

2♥ visar minst 5-5 i spader och en lägre färg. 2NT frågar efter den andra färgen. Väst svarar 3♣ för att berätta om klöverfärg och en minimihand, vilket i det här fallet är ungefär en minimiöppning.

Har Väst en tilläggshand blir budgivningen istället:

SYD	VÄST	NORD	ÖST
1♥	2♥*	pass	2NT*
pass	3♥*		

## Hoppinkliv till 2NT

Vi har sett att vi kan "kapa" motståndarnas färg för att visa en hand med 5-5 i högsta färgen och en till. Men hur gör vi med 5-5 i de två lägsta färgerna?

Man brukar låta hopp till 2NT visa de båda *lägsta* objudna färgerna. Öppnar motståndarna med 1♦ visar alltså 2NT minst fem hjärter och fem klöver.

Efter hoppinkliv med 2NT vet man ju vilka färger inklivshanden har och då blir det givetvis enklare för svarshanden.

Bud på treläget i någon av färgerna är en svag preferens medan hopp till fyrläget är inviterande, om det inte redan är hopp till utgång.

Man kan också kräva med 3 i öppningsfärgen varpå inklivshanden normalt bjuder 3NT med håll i den färgen.

Några exempel:

SYD	VÄST	NORD	ÖST
1♥	2NT*	pass	3♣*
pass	pass	pass	

Västs inkliv visar minst 5-5 i klöver och ruter och Öst avslutar budgivningen med 3♣, den lågfärg som prefereras.

SYD	VÄST	NORD	ÖST
1♥	2NT*	pass	4♦*
pass	5♦	pass	pass
pass			

Öst inviterar till utgång och med tillägg höjer Väst.

SYD	VÄST	NORD	ÖST
1♥	2NT*	pass	3♥*
pass	3NT*	pass	pass
pass			

3♥ är krav och med hjärterhåll bjuder Väst 3NT.

## Några exempelhänder

Här kommer några svarshänder på partnerns inkliv med 2♥ över öppningen 1♥, vilket alltså visar minst 5-5 i spader och någon lågfärg. Tänk först vad du skulle bjudit innan du läser mina kommentarer.

SYD	VÄST	NORD	ÖST
1♥	2♥*	pass	?

1	♠ D 5 4	♥ 8 2	♦ 6 5 4 3	♣ 8 6 4 2
---	---------	-------	-----------	-----------

2	♠ K 6 4 2	♥ 8 2	♦ E 5 4	♣ D 7 5 2
---	-----------	-------	---------	-----------

3	♠ 8 2	♥ 8 2	♦ K 6 5 3	♣ 9 7 6 5 4
---	-------	-------	-----------	-------------

4	♠ 8 2	♥ 8 7 2	♦ E D 6 3	♣ K 7 5 4
---	-------	---------	-----------	-----------

SYD	VÄST	NORD	ÖST
1♠ pass	2♠*	pass	2NT

5	♠ 7	♥ K D kn 8 5	♦ 7 5	♣ K kn 10 8 6
---	-----	--------------	-------	---------------

6	♠ 5 4	♥ D kn 10 9 4	♦ E	♣ E K kn 9 6
---	-------	---------------	-----	--------------

7	♠ E	♥ K kn 10 7 6	♦ E D kn 7 4	♣ K 6
---	-----	---------------	--------------	-------

8	♠ K 7	♥ K 10 9 8 7	♦ K D kn 6 3	♣ 6
---	-------	--------------	--------------	-----

SYD	VÄST	NORD	ÖST
1♠	2NT*	pass	?

9	♠ 8 6 4	♥ K 6 4	♦ D 7 6 4	♣ kn 8 5
---	---------	---------	-----------	----------

10	♠ E 6	♥ 8 6 4 3	♦ D 8 6 3 2	♣ 8 2
----	-------	-----------	-------------	-------

11	♠ 7 5 2	♥ E D 7	♦ E D 5	♣ kn 6 4 2
----	---------	---------	---------	------------

12	♠ 7 5	♥ E D kn 7 4 3	♦ 6 5	♣ E D 4
----	-------	----------------	-------	---------

### Mitt facit nr 1-4

1 Här har vi en skrutthand och eftersom 2♠ är billigare än 3♣/3♦ nöjer vi oss med det budet.

2 Denna hand är riktigt bra och normalt räcker den till 4♠ direkt. Har man mindre krav på styrkan för att kliva in med överbudet, kan man nöja sig med att invitera med 3♠. Partnern lägger på med minsta ursäkt.

3 Här har vi åter en skrutthand. Korrekt bud är 3♣, varefter partnern passar med klöver och bjuder 3♦ med ruter.

4 Här har vi ännu en invithand, vilken alltså visas med 2NT. Notera att inklivshanden bjuder 3♣/3♦ med minimum så man inte i onödan hamnar på fyrläget...

När partnern kliver in med 2 i öppningsfärgen visar det ju högsta färgen samt en till som är okänd. Om öppningen var 1♥ eller 1♠ har partnern alltså den andra högfärgen samt en av lågfärgerna. Eftersom 3♣ av svarshanden visar svaga kort, d v s att inklivshanden ska passa eller korrigera till 3♦, finns det andra möjligheter när svarshanden bjuder 2NT som är minst inviterande samtidigt som det frågar efter vilken lågfärg inklivshanden har. Med minimum för inklivet bjuds lågfärgen men om inklivaren har tillägg eller maximum kan han bjudas 3♥/3♠ som visar att han hade klöver respektive ruter och minst tillägg. Dessa bud kallas för *korresponderande lågfärg*.

### Fler exempelhänder

Du har klivit in med överbudet 2♠ på motståndarnas öppningsbud 1♠ som alltså visar minst 5-5 i hjärter och en (okänd) lågfärg. Några exempel:

Partnern har alltså svarat 2NT, ett bud som alltså är *minst* invit till utgång. Vad bjuder du nu? Tänk efter innan du läser mitt facit.

### Mitt facit nr 5-8

5 Här bjuder du 3♣ som alltså visar minimum och klöver som sidofärg. För en del är handen t o m för svag för att kliva in med 2♠. Diskutera med din partner vilka krav ni ställer på era överbudskliv.

6 Här bjuder du 3♥ som alltså visar klöver som sidofärg och tillägg. Skulle partnern nu bjudas 4♣ passar du, eftersom du inte har absolut maximum, förutsatt att ni inte bestämt att 4♣ är krav i denna sekvens.

7 Här bjuder du på motsvarande sätt 3♠ för att visa ruter som sidofärg och tillägg. Skulle nu partnern bjudas 4♦ lägger du på till 5♦, eftersom du har maximum för inklivet.

8 Slutligen på har du återigen minimum och bjuder därför 3♦ som visar just detta.

### Exempelhänder på inklivet 2NT

Vi avslutar med några händer där partnern klivit in med 2NT över öppningsbudet 1♠. Inklivet visar alltså minst 5-5 i lågfärgerna.

Tänk som vanligt efter innan du läser vidare i mitt facit!

### Mitt facit nr 9-12

9 Du prefererar till 3♦, d v s bjuder den längsta av partnerns två färger. Detta visar ingen som helst styrka men något måste du ju bjuda.

10 Här har du klart bättre spelstyrka, vilket du visar genom att *hoppa* till 4♦ som alltså är *invit* till utgång.

11 Här vill du spela 3NT om partnern har håll i spader (öppningsfärgen) och bjuder därför 3♠ som frågar efter håll. Saknar partnern håll bjuder han normalt sett 4♣, men med klara tillägg kan han bjuda ett högre bud.

12 Nu bjuder du 3♥, förutsatt att ni spelar det som krav, varpå partnern bör stötta dig med minst tvåkortsstöd. I annat fall kommer ni troligen i 5♣.

Det var hela tolv exempelhänder och givetvis går en guldstjärna till dig som hade alla rätt medan övriga får nöja sig med lite ny kunskap om 2-färgsinkliv.

Artikeln är baserad på Johan Sylvans blogg:  
<http://sylvanbridge.se/blog/>

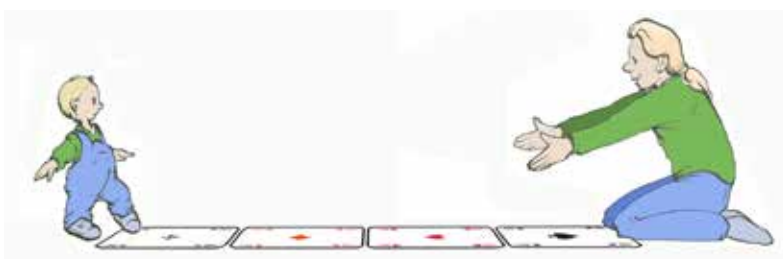

# Fråga eller inte...

Får jag fråga eller inte fråga? Det är frågan...

TEXT: FREDRIK JARLVIK, MALMÖ FOTO: PETER VENTURA, KARLBO



Även om det kan låta tråkigt, så ska vi prata så lite som möjligt under spelets gång. Mycket beror på att vi ska undvika att ge information som inte tillhör spelet och som kan påverka partnern eller motståndarna (s k otillåten information). Det är i första hand de avgivna buden och de spelade korten som ska styra spelet.

Men ibland är det nödvändigt att få reda på olika saker under budgivningen eller under spelets gång. Då gäller det för oss att veta vad vi får fråga om och när vi får lov att fråga eller inte får fråga.

## Får jag fråga om hur budgivningen har gått?

Eftersom vi har budlådor så är det knappast troligt att vi behöver fråga under budgivningen, det syns ju på budkortet. Men när budgivningen är klar och budkortet har stoppats ner så kanske jag har hunnit glömma. Om jag är spelförare eller motspelare får jag fråga om hela budgivningen när det är min tur att spela ut mitt första kort. För spelföraren är det första kortet det som begärs från träkarlen. Det är viktigt att budgivningen återges i sin helhet och att man inte stannar mitt i. När man har spelat ut sitt första kort så finns det inte längre möjlighet att få hela budgivningen upprepade utan detta förväntas man komma ihåg. *Lag 20 C 2.*

## Får jag fråga om betydelsen på ett avgivet bud?

Ja, jag får be om en förklaring av motståndarnas bud under budgivningen och före det avslutande passet, men bara när det är min tur att bjuda. Jag har rätt att få förklaringar av motståndarnas bud, om relevanta alternativa bud som inte bjöds, och om slutsatser från valet av bud där dessa har med parets överenskommelser att göra. Min partner får inte ställa några följdfrågor förrän det är hans eller hennes tur att bjuda eller spela.

Efter det avslutande passet och under spelet, får vilken som helst av motspelar-

na, när de står i tur att spela, begära en förklaring av motståndarnas bud. När spelföraren ska spela från handen eller träkarlen, får man fråga om motspelarnas bud och spelöverenskommelser. *Lag 20 F.*

## Får jag fråga om vilket kontrakt vi spelar?

Ja, det får jag, men bara när det är min tur att spela på. Om kontraktet är dubblat får jag inte fråga vem som har dubblat. *Lag 41 C.*

## Får jag fråga om någon har kort i färgen när någon inte bekänner färg?

Är jag spelförare får jag fråga min motspelare som inte har följt färg. Är jag träkarl får jag fråga jag min partner (spelföraren). Men jag får som träkarl inte fråga en motspelare. Är jag motspelare får jag fråga spelföraren och min partner. *Lag 61 B.*

## Får jag fråga för att vägleda min partner eller vilseleda en motståndare?

Nej, det får jag inte. Om min enda avsikt är att vägleda/hjälpa min partner, eller för att få en motståndare att svara på ett felaktigt sätt så att det kan ge mig en fördel senare, så får jag absolut inte fråga. Frågorna ska i första hand ställas om svaren kan påverka mitt kommande bud eller mitt kommande utspel. *Lag 20 G.*

## Mindre vanliga undantag

Som alltid finns det en del, men inte så vanliga, undantag från ovanstående. Men det är inget ni behöver ta någon större notis om. Det får våra tävlingsledare lösa när och om det blir aktuellt.

Nu vet ni kanske lite mer om när ni får prata vid bordet under spelets gång. Men som tur är så ges det massor med tid att prata om bridge och mycket annat både före och efter spelet och i pauserna. Det är en av anledningarna till att bridge är så underhållande och socialt.

## TELEFON- NUMMER FÖR TEKNISK SUPPORT

Det finns ett specifikt telefonnummer dit funktionärer som är i behov av teknisk support avseende tävlingar ringer.



Notera telefonnumret:

**019-368 07 00**

Skriv gärna upp telefonnumret och klistra upp i närheten av er tävlingsadministration på klubben, så det finns lättillgängligt vid behov.

Supportnumret kommer att ha följande telefontider:

**Alla helgfria vardagar  
08.00 – 22.00**

**Lördag-Söndag  
08.00 – 20.00**

Supportväxeln är alltid bemannad av någon av vår kunniga personal Thomas Winther, Johan Grönkvist eller Björn Holm.

Vi vill dock starkt uppmana, att vid icke akuta ärenden i första hand kontakta oss dagtid.

# SM LAG MIXED 2024

## MED FALKENBERGSVECKAN

### PROGRAM

#### LÖRDAG 13 JULI

- 09.45 – 10.00 Samling och allmän information.  
10.00 – 20.30 Seriespel eller Gröna Hissen med slutspel\*, beror på antalet lag.

#### SÖNDAG 14 JULI

- 10.00 - 20.10 För hela dagen gäller fortsatt seriespel eller finalspel. Vid  $\geq 15$  gäller finalspel.  
10.00 – 12.30 Ev. kvartfinal, 2 x 10 brickor.  
12.40 – 13.40 Lunchpaus.  
13.40 – 16.40 Ev. semifinal, 2 x 10 brickor.  
16.40 – 17.10 Paus.  
17.10 – 20.10 Ev final och 3/4-plats: 2 x 12 brickor.  
20.30 Prisutdelning.

\* Vid GH och slutspel kan utslagna lag fritt spela vidare i söndagens lagtävling som arrangeras parallellt.

#### STARTAVGIFT

Startavgiften 1800kr/lag ska vara betald via Swish tel. 072-644 96 60 senast söndag 7 juli.

#### ANMÄN

SM Lag Mixed spelas under Falkenbergsveckan och inleder densamma. Efter denna tävling kan du spela flera sidotävlingar och Falkenbergs guldpartävling avslutar. All information via hemsidan.



"Kaptenerna" vinnare i SM Lag Mixed 2023.  
*Patricia Kronbäck, Sören Lennartsson, Pär Ol-Mårs och Gullvi Högberg.*

#### SNABBFAKTA

Info./frågor: Suzanne, sle@svenskbridge.se  
Tävlingsledare: Philip, philipberggren@live.se  
Sekretariat: Jan-Inge, janne.troedsson@gmail.com  
Spellokal: Falkhallen, Nyhemsplan 1, Falkenberg (mitt i centrum)  
Anmälan: <https://www.svenskbridge.se/kalender/176938>  
Regelverk: Se SBF:s hemsida.

#### VIKTIGT!

Lag som spelar SM lag Mixed och blir utslaget på lördagen erbjuds spela vidare i söndagens Gröna Hiss för lag, utan att erlägga startavgift. Denna anmälan registreras automatisk och laget måste avanmälas om man inte avser fortsätta spela. Man får även ta in nya spelare som ej deltagit i SM Lag Mixed, men de får då betala startavgift (200kr/spelare). Det är sålundes fullt tillåtet att byta lagkombinationer och nya spelare kan tillkomma.

Lagtävlingen spelas som Gröna hissen med lottad startordning de första två ronderna, 10 ronder om 4 brickor.

Varmt välkomna!  
BK Falkenberg



Falkenbergsveckan spelas 13-17 juli 2024  
All information kring bridgeveckan finns här.  
<https://www.svenskbridge.se/bk-falkenberg/falkenbergsveckan-13-14-juli-2024>



# Spelproblem för alla

## LITELÄTTARE Två enklare problem!

TEXT: PETER VENTURA, KARLBO



**1**

**2**

## LITE KLURIGARE

Det gäller att vara rejält klurig för att klara denna giv.



TEXT: MAX ÖDLUND, ÅKERSBERGA

Väst har bjudit ruter och spelar ut sin färg mot 4♠.

♠ 9 5 3  
♥ E 9 6 3  
♦ E 8 4 2  
♣ kn 7

♦ K

	N	
V	X	Ö
	S	

♠ K D kn 10 6 2  
♥ kn 10 4  
♦ 5  
♣ E 8 2

I fyrmanna hade det här förstås varit trivialt, men nu är det partävling så då gäller det att ta tillvara på precis alla chanser. **Hur spelar du?**

♠ K D 10 2  
♥ K kn 10 9 8  
♦ K D 10 9  
♣ K

	N	
V	X	Ö
	S	

♠ E 4 3  
♥ E 2  
♦ E 4 3 2  
♣ E D kn 10

**Hur spela 7NT med vad som tycks vara ett överflöd av honnörer, när Nord spelar ut en klöver och alla bekänner.**

## Lite svårare 3

Kanske nästa spel är för enkelt för alla vakna läsare, men i verkligheten var det svårare.

♠ 4 2  
♥ E K D 10 9  
♦ 5  
♣ K 9 4 3 2

	N	
V	X	Ö
	S	

♠ E K 5  
♥ 8 7 6  
♦ D 4 3 2  
♣ E D 5

Det blev för svårt att undersöka slammöjligheterna när Syd klev in med 4♠. Det fick räcka med 5♥, som efter budgivningen verkar vara tillräckligt. Nord inleder med en uppenbar singelspader, trean, men båda bekänner vänligt nog på två höga hjärter.

**Sen då?**

## LITE SVÅRARE Mer utmanande spelproblem.

TEXT: PO SUNDELIN, STOCKHOLM



Väst är alltid spelförare på givarna, om inget annat anges. Ros, ris och problemförslag skickas till [posundelin@yahoo.se](mailto:posundelin@yahoo.se). Överraska mig gärna med några idéer... Jag ser fram emot skärpning.

### Lite svårare 1

Göran Ofsén undrar hur många hp Öst-Väst maximalt kan ha utan att klara ens 1NT.

Uppgiften är alltså att ge den spelförande sidan så många hp du tycker dig våga, en motsats och ett utspel som betar 1NT – trots bästa spelföring.

**Vilken är den maximala styrkan – och hur ser hela sitsen ut?**

### Lite svårare 2

Följande hittade och lånade (stal?) jag på Teds hemsida med problemgivar:



**LITELAGOM** Här följer tre lagom svåra testspel i lagtävling.

TEXT: TOMMY GULLBERG, HÅGERSTEN



**1**

♠ 6 4 3 2  
♥ KD 6 4 2  
♦ 10 5  
♣ 10 5

♠ K

♠ N  
♥ V  
♦ S  
♣ Ö

♠ E 7 5  
♥ E 7 5  
♦ E K D kn  
♣ D 7 4

SYD	VÄST	NORD	ÖST
2NT	pass	3♦*	pass
3♥*	pass	3♠	pass
4♥	pass	pass	pass

**2**

♠ 9 8 4 3 2  
♥ kn 9  
♦ ED  
♣ D 4 3 2

♣ 10

♠ N  
♥ V  
♦ S  
♣ Ö

♠ E K D  
♥ ED  
♦ 10 8 7 4  
♣ E K kn 5

SYD	VÄST	NORD	ÖST
2♣*	pass	2♦*	pass
2NT	pass	3♥*	pass
3♠*	pass	4NT*	pass
6♠	pass	pass	pass

Sedan Syd informerat om 20-21 balanserade hp, berättar Nord med överföring om fem hjärter och sedan om fyra spader.

Utspel: spaderkung.

Tja, du vinner förstas spaderess. Sitter trumfen 3-2 finns det enkla tio stick.

**Hur tänker du dig hemgång?**



Med den inledande reläsekvensen berättar Syd om 22-24 balanserade. Nord informerar sedan om fem spader. Du accepterar sedan Nords naturliga slaminit.

Utspel: klövertio.

Du tar utspelet på handen och fortsätter med ess och kung i trumf.

**Hur bör man fortsätta, när Väst sår klöver på andra trumfen?**

**3**

♠ kn 6  
♥ D kn 10  
♦ E kn 8 6 3  
♣ 9 7 5

♣ kn

♠ N  
♥ V  
♦ S  
♣ Ö

♠ E K 10 9 7 4 3 2  
♥ 5 2  
♦ —  
♣ ED 2

SYD	VÄST	NORD	ÖST
4♠	pass	pass	1♣*

Östs öppning är efter modell 5542, d v s minst två klöver. Syd väljer ett rättframt hopp till utgång i spader.

Utspel: klöverknekt.

Du vinner utspelet med klöverdam.

**Hur vill du fortsätta?**

**Lite svårare 4**

♠ E 8 3  
♥ E 10 2  
♦ D 9 3 2  
♣ E kn 7

♠ N  
♥ V  
♦ S  
♣ Ö

♠ K 10 7 6 5 4  
♥ kn 6 5  
♦ —  
♣ K 8 3 2

Du spelar 4♠ efter din sangöppning och Östs överföring.

Nord inleder med ruterkung som borde stjäla. På ess och kung i trumf visar det sig att Syd har ett trumfstick med D-kn-9.

**Hur fortsätter du?**

**PRATBUBBLAN**

Dessa tre damer var några av 235 besökare som provade på bridge i Stockholms Bridgeskolas regi. Många av dem tingade sedan en plats i någon av skolans nybörjarkurser. Damen i mitten ser något bekymrad ut. Vad säger hon?

Den fyndigaste pratbubblan vinner ett presentkort. Förslag till pratbubbla vill redaktionen ha senast **25 mars** till adressen Bridgeförlaget, Hansens väg 10, 775 70 Krylbo eller till e-postadressen [bridge@svenskrbridge.se](mailto:bridge@svenskrbridge.se).

Namn: .....

Adress: .....

Postadress: .....



Detta damgång från Karlstad väcker uppmärksamhet för deras bridgeinspirerade tunika. Det är nog många som sett dem och också spelat mot dem under Bridgefestivalen. Vad säger de?

Leif Åkerblom författade vinnarbubblan: *Många klädda kort i den här leken!* Pris kommer till Bromma.

## Lösning – Lite lättare 1

**Öst:** För en upplysningsdubbling behövs en öppningshand, så Öst behöver någon av kungarna för att kunna dubbla. Vilken? Med spaderkung finns ett bättre bud, ett inkliv med 1♠, så Öst saknar alltså klöverkung.

**Väst:** Västs hjärterfärg är inte tillräckligt bra för att kunna bjuda sang. För att motivera sitt bud behöver Väst någon av hjärterhonorerna. Vilken? Med hjärteress får Väst 12 hp och då blir handen alltför stark för 1NT. Väst saknar alltså hjärterdam.

## Lösning – Lite klurigare

Ruteress och klöver till fi. Öst har tre trumf, och spelar ess följt av hacka. Du stjälar din klöver, stjälar in dig i ruter och trumfar ut.

Så är det dags för hjärtern.

Försiktigt nu, bort med tassarna från hjärterknekt! För hjärterfyran får

## Lösning – Lite lagom 1

Inled uttrumfningen med bordets honor. Hela given:

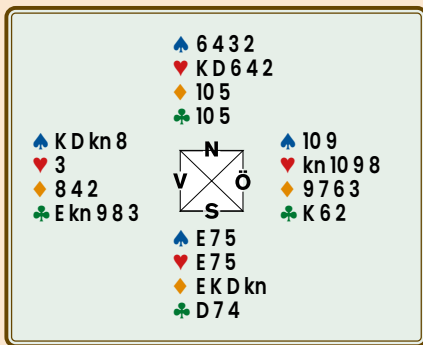

Satt trumfen 3-2 är det bara att trumfa ut med esset för hemgång. Med 4-1 sits måste den med fyra trumf också ha fyra ruter. Rutersticken med klöversak från bordet följs då av en klöverstöld på bordet. Därefter spelar man trumf till esset. En andra klöverstöld på bordet ger hemgång.

Tar man tre trumfronder (eller ess och kung) och rutersticken, kommer Öst förr eller senare in på spadertio och inkasserar/spelar hjärterknekt, varefter kontraktet går bet.

## Lösning – Lite lättare 2

**Väst:** Väst har bjudit 2♣ i andra budronden med endast tre kort och behöver ett till kort i den färgen. Är det klöveress eller klövertre? Skulle Väst få klöveress blir handen alltför stark för att bara återbjuda 2♣, för med 19 hp bör Väst då hoppa till 3♣. Väst saknar alltså klövertre.

**Öst:** Öst har också bjudit på en trekortsfärg och behöver ytterligare en spader. Är det spaderess eller spadertvå? Med bara 2 hp har inte Öst till något annat bud än pass och behöver därför spaderess för sitt spaderbud.

förhoppningsvis Väst att lägga lågt från kung-dam-hack, så att hjärternio står. Har du skickligt klarat av att saka hjärter istället för ruter på tredje trumfen kan du nu stjäla in dig i ruter och fortfarande ha ett ruterhot kvar på bordet. På alla trumfen blir Väst skvisad i de röda färgerna för ett mumsigt övertrick.

## Lösning – Lite lagom 2

Man kan förstås hoppas på att båda de röda kungarna sitter för mask. En tillläggschans är att hela given är denna:

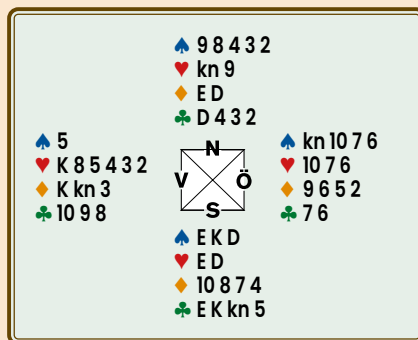

Avbryt uttrumfningen! Slå istället en lyckad rutermask och inkassera ruteress. Spela sedan trumf till handen och stjäla en ruter. När rutertio blir stor, behövs ingen hjärtermask. Hjärter till ess och rutertio med hjärtersak ger hemgång.

Faller inte kung och knekt i ruter tvingas man hoppas på att även hjärterkung sitter för mask.

## Lösning – Lite svårare 1

Ett förslag: 38 hp, med en oturlig sits och bästa utspel. Med angiven sits bör man förstås undvika att spela sang, men risken är stor att högfärgshanden inte litar på partners lågfärgsförslag.

Nord spelar ut spaderknekt mot 7NT.

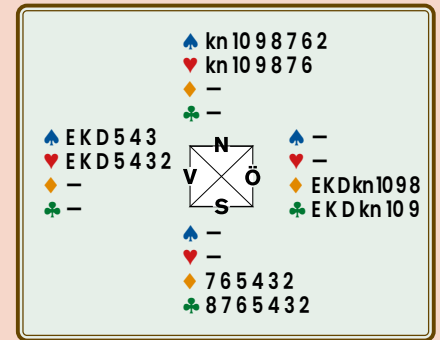

## Lösning – Lite svårare 2

Du ska alltså spela hem 7NT med klöverutspel från Nord.



## Lösning – Lite lagom 3

Under förutsättning att Västs klöverknekt inte var singel ska man spela spadertio från handen i andra stick!

Hela given:

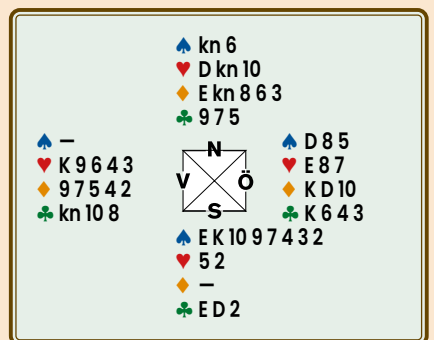

Öst kan ta för spaderdam men bordet har på spaderknekt en ingång till ruteress för ett klöversak och hemgång. Avstår motspelarna från trumfsticket, blir resultatet likväl hemgång. Läger man ner en hög trumf i andra stick, blir det bet.

Skulle Väst ha singelklöver och dubbeltrumf, gäller det dock att ha förståen-de lagkamrater...



Ta ut Västs alla kungar (alla bekänner), men bara *en* hjärter, och spela sedan ytterligare två spader (dam och ess) till bordet. 3-3 i spader eller fall av någon fientlig honnör innebär 13 stick. Om inte, fortsatt med bordets höga klöver och saka tre hjärter. Behåll alltså den fjärde spadern. Spela sedan hjärteress och saka spadern.

**A)** Handen med fyra spader visar sig ha fem klöver, a1) bekände inte på hjärterkung och har alltså ruterlängden som du maskar ut; a2), bekände på hjärterkung, varför rutern sitter jämnt eller eventuell maskas ut hos Nord.

**B)** Handen med fyra spader har fyra klöver, b1) bekände på hjärterkung, men inte på esset, har ruterlängden; b2) bekände två gånger på hjärter och kan således inte ha ruterlängd.

**C)** Handen med fyra spader har tre klöver, c1) bekände på hjärterkung, var tvungen att saka hjärter på sista klövern, men bekände inte på hjärteress och har alltså ruterlängd; c2), bekände på hjärterkung, sakade en hjärter på klöver och bekände med en på esset och hade alltså högst tre ruter.

**D)** Handen med fyra spader har bara två klöver, d1) partnern har alltså åtta svarta kort och tvingas avslöja ruterlängd med eventuell singelhjärter.

## Lösning – Lite svårare 3

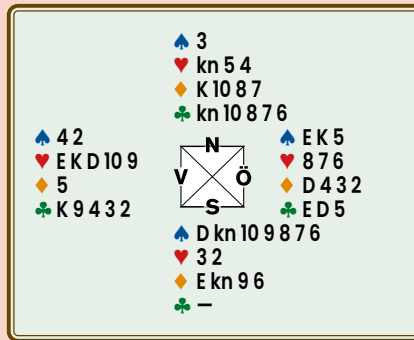

Vi bestämmer oss för att lita på motspelarnas längdmarkeringar i trumf; Nord markerade för udda antal och Syd antydde jämnt antal.

Med jämn klöversits har du tolv stick genom att trumfa ut. Med klövern 4-1 har du elva stick, genom att ta en klöverstöld innan du trumfar ut, oavsett vem som har klöverlängd genom att ta en klöverstöld, även om den korta klöverhanden skulle vara den med tre trumf.

Du spelar alltså en klöver till esset. Syd sakar spader. Om Syd hade kunnat stjäla fanns ingen hemgång.

Ta ut klöverhonnörerna och spela spader mot kungen. Om Nord stjal kan du saka en av dina små klöver på spaderkung och trumfa den andra. Nord sakar alltså ruter. Du tar för spaderkung-

en och fortsätter med spader och sakar din ruter så att Nord inte kan komma in för att spela trumf.

Syd kan vända med ruter eller spader utan framgång. På spader sakar du klöver och får antingen nu eller senare en stöld på bordet beroende på om och när Nord utnyttjar sin trumf. På rutervända stjal du, tar en klöverstöld och har elva stick. Nord hinner inte bli av med sina ruter.

## Lösning – Lite svårare 4

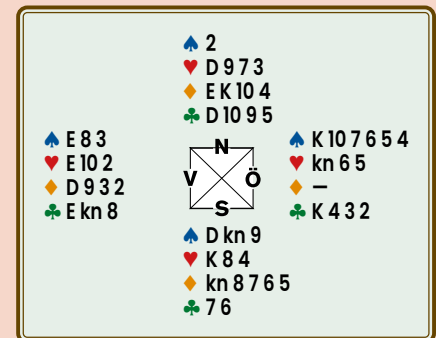

Du spelar förstas en klöver och täcker Syds kort och inväntar favören från Nord, antingen klöver som låter dig senare saka en hjärter, spela hjärter till tian och småningom stjäla en, ruter som etablerar din dam, eller hjärter som hjälper dig resa ett stick i den färgen.

# NYBÖRJARTRÄFFEN 2024

## 1 april – 14 maj

Alla klubbar anslutna till Svenska Bridgeförbundet är välkomna att delta i tävlingen!

Nybörjarträffen är ett viktigt led i uppföljningen av kursverksamheten. Vi hoppas att er klubb ställer upp och arrangerar ett heat för era nybörjare. Nybörjarträffen spelas som simultantävling, vilket innebär att man spelar samma givar på alla klubbar. Klubben avgör själv vilket datum inom perioden den önskar spela. Nybörjarträffen är öppen för alla som gått eller går sin första nybörjarkurs som startat tidigast 2021-07-01 och är medlem i Svenska Bridgeförbundet. Klubbar anmäler heat via mail till [order@bridgeforlaget.se](mailto:order@bridgeforlaget.se).

De 24 bäst placerade paren kvalificerar sig till SM Par Nybörjarträffen. Finalen spelas 29–30 juli på festivalen i Örebro.

Mer information finns på [www.svenskbridge.se](http://www.svenskbridge.se).

Eva och Ulf Persson, vinnare 2023.



[www.bridgeforlaget.se](http://www.bridgeforlaget.se)



SVENSKA  
BRIDGEFÖRBUNDET



## Vågrätt

- 1 Får oss att tänka på poesi och tragedi (6).
- 4 En styrka bland Ingos (6).
- 8 Har gett bäsken ett namn (11).
- 10 Plats som jämtén borde känna starkt för (3).
- 11 Omgång (7).
- 14 Delar dag med ett anagram (5).
- 15 På film vi sett denna polis, som liksom sin kompis inte var speciellt vis (5).
- 16 Delar dag med ett anagram (5).
- 18 Här kan vi finna livets träd (7).
- 21 Kostnader, försäkringar och frakt (3).
- 22 Har en rörlig verksamhet i Sylfiden (11).
- 24 Renskilt (6).
- 25 Är truten en (6).

## Lodrätt

- 1 Rörelse (6).
- 2 Behagligt både för ögon, öron eller näsa (3).
- 3 Har ögon men inte för syns skull (5).
- 5 Här blir på det hela taget rätt här (7).
- 6 Avgöra (9).
- 7 Siren (6).
- 9 Här rör det sig om rör (3).
- 12 Förekommer en hel del sådana när en viss James var i farten (9).
- 13 Efter den sjätte (5).
- 15 Bakslag även i bridge (7).
- 16 Sa man när man ville tilltala Hugo (6).
- 17 Något hårt och mörkt i naturen som låter som en kombination av två mörka röster (6).
- 19 Siren (5).
- 20 Straff (3).
- 23 Nostradamus förutsåg att du svarar rätt här (3).

## KORSORDET

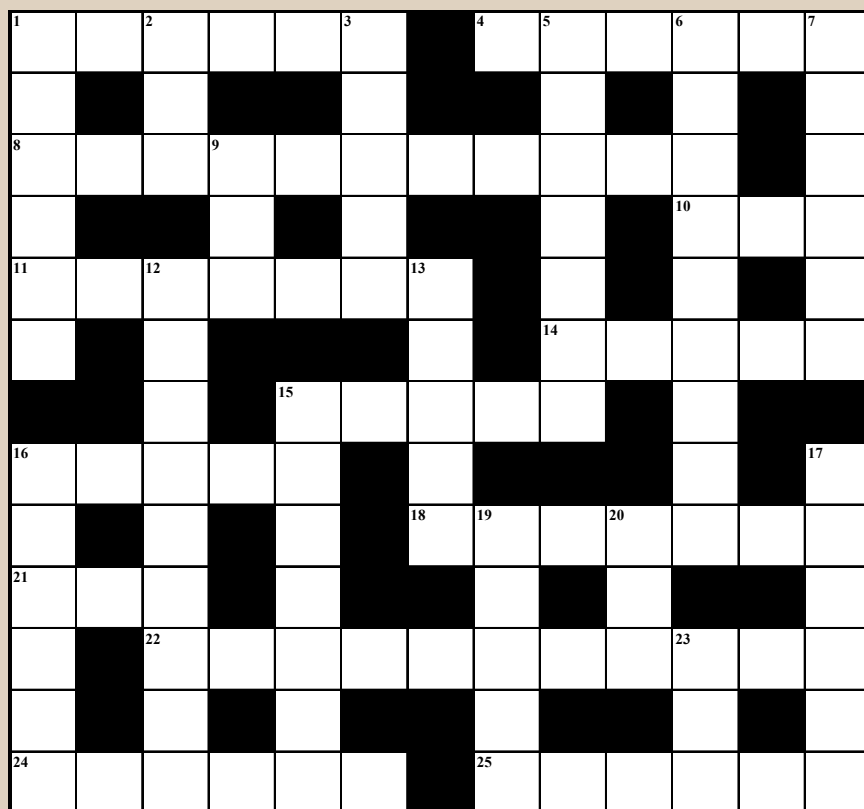

KONSTRUKTÖR: ERIK OLSSON

Namn .....

Adress .....

Postadress .....

Om du inte vill klippa sönder din tidning går det bra att kopiera denna sida.

R	U	M	M	Y		E	G	G	E	L	S	E
E			S		T		R			Ö		T
B	A	S	K	E	R		I	H	O	P		A
U		T			I	N	N			S	U	P
S		E			P		D			K		P
A	N	G	R	E	P	P	S	P	L	A	N	
R			O		E		L		E			Å
	M	Ö	B	E	L	V	A	R	U	H	U	S
K		R			F		N			Å		N
A	T	E			R	O	T			R		E
J		B	Y	R	Å		E	X	O	D	U	S
A		R			G		N		H			T
K	L	O	C	K	A	N		A	M	I	G	O

Lösningar skickas senast 25 mars till  
Bridgeförlaget, Hansens väg 10, 775 70 Krylbo  
eller e-post till [bridge@svensbridge.se](mailto:bridge@svensbridge.se)

## LÖSNING 4/2023

### Kommentarer till några av lösningarna

- Det var 1958 som Ingvar Kamprad öppnade sitt första **möbelvaruhus** (**vågrätt 17**). Det har blivit några till, och många av produkterna har fått namn, som Nordli vilket är en **byrå** (**vågrätt 23**).
- Den tyske fysikern Georg **Ohm** (**lodrätt 25**) har gett namn till en lag som mäter motstånd.

### Vinnare

- 1 Lena Goldschmidt, Båstad
- 2 Anders Lund, Karlskrona
- 3 Ann Ohlsson, Tibro
- 4 Bernt Sigvardsson, Karlskrona
- 5 Kerstin Wallin, Sollefteå

## JSM-par

Det blev en tuff kamp om medaljerna i JSM-par. Alexander Sandin-Castor Mann tog guld.

TEXT: TOBIAS BERN, LINKÖPING FOTO: JOHNNY ÖSTBERG, STOCKHOLM



Sista helgen i januari var en höjdpunkt för landets juniorer när JSM par gick av stapeln i Stockholm. Tävligen hölls med BK S:t Erik som värd under ledning av TL Kalle Persson. Café Storslam stod för utmärkt mat till alla juniorer.

Årets startfält innehöll 13 par vars bridgekunnande varierade allt från världsmästare till rena nybörjare. Tävligen skulle som vanligt visa sig bli en kamp in i det sista om de åtråvärda medaljerna, där ett misstag kunde vara avgörande.

Efter det att halva tävlingen spelats tvingades tyvärr ett par att lämna återbud. Tävlingsledaren Kalle Persson fick, efter lite huvudbry, ändra om i resultatlistorna och återuppta tävlingen med 12 par.

Till trots att det var en juniortävling fanns det endast ett redubblat kontrakt och något förvånande fanns det även en bricka med tre rundpass som slutkontrakt. Är juniorernas aggressiva stil på nedgång? Inte då, påstod Erik Wiberg som tittade in i

♠ 10 9 6 5 4 3 ♥ 9 8 5 ♦ 10 9 5 ♣ 5

och glatt skuttade in med 2♠ i fördelaktiga zoner efter en lågfärgsöppning till höger.

### Hopp till slam

Helgens mest ihågkomna bricka var dock denna:

♠ EK kn 5 4 3 ♥ kn 5 4 ♦ 8 3 ♣ 9 5

Du sitter i fjärde hand med alla i zon. Vänsteryttern drar igång med naturliga svaga 2♦ och partnern säger pass. Högeryttern hoppar nästan av stolen och börjar rota djupt i budlådan. Efter att ha slitit upp nästan hela "nöjer" man sig med 7♦!

Det är din tur!

Satt man nu lugnt i båten och passade var brickan snabbt över, när hela given var denna:



JSM-medaljörer 2024. Fr v Andreas Abragi-Ivar Lichtenstein (silver), Castor Mann-Alexander Sandin (guld) och Matteo Nordqvist-Harry Hjort Warlenius.

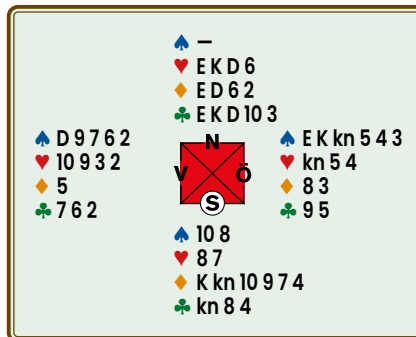

Som synes fanns det för den våghalsige en offring att finna i 7♠ som med sex dubblade straff skulle kostat -1700. 7♦ gav Nord-Syd +2140.

Mot slutet av tävlingen hade fem par distanserat sig från resten av fältet och gjorde upp om medaljerna in i det sista.

Efter två intensiva dagar och 85 brickor fick den tidigare juniorkaptenen Johnny Östberg äran att dela ut medaljerna till 2024 års prispall i JSM par:

**GULD:** Alexander Sandin, Storsjöbygdens BK, och Castor Mann, Borlänge BK.

**SILVER:** Ivar Lichtenstein och Andreas Abragi, BK S:t Erik.

**BRONS:** Harry Hjort Warlenius, BK S:t Erik och Matteo Nordqvist, Uppsala-bridgen.

## Juniorkommittén

Juniorkommittén (JK) jobbar med bridge för juniorer på riksnivå. Vi ser till att det blir Riksläger och svenska mästerskap för juniorer. Vi ansvarar även för fonder ur vilka man kan söka pengar för aktiviteter och tävlingar som inte den egna klubben betalar. Kommitténs medlemmar:

- **Stina Lysebring**  
Värnamo BK, Marieholmsbruk  
stinalysebring87@gmail.com
- **Allan Nouri Otman Farha**  
BK S:t Erik, Stockholm  
allan.nouri@outlook.com
- **Björn Sörling**  
Ulricehamns BK, Ulricehamn  
logbjurn@gmail.com
- **Erik Fryklund**  
Filbyter Bridge, Linköping  
fryklund87@gmail.com
- **Micke Melander**  
Anställd  
mme@svenskbridge.se



# Ny ordförande i Disciplinnämnden

Tomas Andgren från Kungsbacka har tillträtt som ny ordförande i Disciplinnämnden. I år firar Tomas 50 år som bridgespelare och med erfarenheten, liksom att han arbetade som polis innan han gick i pension, har förbundet gjort ett kap, menar skribenten Pelle Sjöberg.



TEXT & FOTO: PER SJÖBERG, BILLDAL ILLUSTRATION: ARNE LARSSON, SUNDSVALL

*Har han verkligen tänkt igenom det här?* var min första tanke, när jag av Peter Ventura fick reda på att min partner, Tomas Andgren (bilden) tackat ja till att bli ordförande i Disciplinnämnden. Det låter som mycket jobb och inga större chanser till att bli utsedd till Sveriges populäraste bridgeperson...

Hur detta hade gått till måste utredas!

## Började spela bridge för 50 år sen

Tomas bridgeliv började som 16-åring uppe i Boråstrakten, 1974 när han, brorsan Robert (Bäck, båda hette förut Karlsson...) och två kompisar beslutade sig för att gå en bridgekurs hemma hos Curt Theén. De fyra fångades direkt av spänningen i bridge och spelade varierande hemma hos varandra och på Borås BS och BS Sang. Som med många ungdomar som fångas av vår sport blev det snart mycket spel! Tre-fyra gånger i veckan var standard. Tomas och Robert var snart ett fruktat juniorpar vars rykte sträckte sig långt utanför Borås!

Tomas utbildade sig till polis och när han 1985 hade flyttat till Kungsbacka, fått fru, barn, hund och hus och dessutom började plugga juridik, var han tvungen att lägga bridgekarriären på is ett tag. År 2000 hade barnen blivit tillräckligt stora och Tomas började sakta ta sig tillbaka till bridgen, först genom spel på Kungsbacka BS, men ganska snart spelade han åter i de större sammanhangen i Göteborg.

## Pensionärsdrömmar

I april förra året slutade han att utreda

ekonomisk brottslighet vid Göteborgspolisen och tänkte sig få njuta sitt otium efter ett arbetsliv i samhällets tjänst. Han hade en del konkreta visioner. Han skulle börja motionssimma, gärna i havet. Han skulle släktforska och göra om sin gräsmatta till en prunkande köksträdgård. Motionssimsvisionen drunknade i sin linda, men motionsbiten är nu istället tänkt att ordnas med hjälp av en nyinköpt mellanpudel vid namn Killian.

Släktforskningen har han delvis kommit igång med. Trädgården är i en uppstartsfas och där finns fortfarande hoppet kvar.

En av orsakerna till att visionerna (tillfälligt?) har gått i stå är att Tomas har blivit en ideell bridgearbetare och lägger ner mycket tid för att vi andra ska kunna hålla på med vår favoritsport, men också på att vår sport ska växa.

Han är kassör i Göteborgs BF, tävlingsledare varannan vecka på BK Lyx, håller i pratbridge en gång i veckan för dem som gått kurser och är på väg ut i tävlingsverksamhet. Som grädde på moset är han nu alltså dessutom ordförande i Disciplinnämnden!

*Varför tackade du ja till detta uppdrag?*

– Jag var sedan några månader tillbaka medlem i nämnden och när jag fick frågan tänkte jag, att uppdraget är viktigt och att jag lika gärna som någon annan kan göra detta jobb. Folk står ju inte direkt i kö och räcker upp handen som vilka kandidater...

*Jag kan tänka mig att det kommer att bli en del obehäva beslut att ta. Vad tänker du om det?"*

– Efter min tid som polis har jag inga problem med det faktum att alla inte kan vara nöjda. Vi har ju regler för att samvaron på våra klubbar ska bli så trevlig som möjlig och att våra tävlingar ska bli så rättvisa som möjligt. Någon måste ju



## FAKTA DN

### Medlemmar

Tomas Andgren, Kungsbacka – ordförande  
Andreas Westman, Sundsvall – ledamot  
Per-Ola Cullin, Enskededalen – ledamot  
Jan Lagerman, Täby – ledamot  
Vidar Wahlestedt, Karlskrona – ledamot  
Lena Westman, Uppsala – ledamot  
Suzanne Lemborn, Falkenberg – sammankallande

### Hur du gör en anmälan

Anmälan görs på avsedd blankett som finns att hämta här:  
[www.svenskbridge.se/disciplinnamnden](http://www.svenskbridge.se/disciplinnamnden)





- Jag har inga resultatmål utan försöker hela tiden bli en bättre bridgespelare. Du vet ju att jag har svårt att lära mig vårt system så där finns utvecklingsmöjligheter. När jag väl kommer ihåg systemet så kan man, till skillnad från dig (!), alltid lita på mina bud. Spelföringarna och motspelet är det oftast inga problem med, även om min bordsnärvaro absolut kunde varit bättre. Jag taggar till ordentligt vid större tävlingar, men skulle vilja att vi på vanliga klubb tävlingar också är koncentrerade och inte bara går dit och lägger kort. Då skulle vi utvecklas mer!"

Jag håller med!

SBF har gjort ett riktigt kap här! Tomas har under många år varit den person som hållit ordning i de lag vi spelat i. Han har sett till att anmälningar gjorts, hållit i betalningar hit och dit, sett till att hotellrum är bokade o s v. Vi andra kommer till dukat bord och Tomas har ofta i förväg tänkt på viktiga saker som vi annars ovetande hade drabbats av. Jag är övertygad om att Disciplinnämnden kommer att märka att de har en kraft att räkna med här!

Lycka till, Tomas!

se till att dessa regler efterlevs och att förseelser mot dem får en konsekvens som står i proportion till vad överträdelsen gäller. Känner jag personen som är anmäld så förklarar jag mig jävig och kommer inte att vara med i beslutet om eventuell åtgärd.

**Hur ser arbetsgången ut efter det att en anmälan om disciplinbrott har lämnats in?**

- SBF:s kansli tar emot anmälningarna och registrerar ett ärende och kompletterar anmälan genom att begära in material. Detta ärende lämnas sedan i våra händer. Anser vi att utredningen behöver kompletteras så fortsätter vi att utreda själva eller med hjälp av kansliet. Jag som ordförande kommer att fördela de olika fallen i gruppen (sex personer är medlemmar). En person blir ansvarig för fallet och föredrar sedan fallet för minst två av oss andra när beslut ska tas. I de större och mer komplicerade fallen är hela disciplinnämnden med och fattar beslut. De åtgärder vi kan utfärda är: varning, avstängning och uteslutning.

**Är SBF:s stadgar om disciplinbrott och bestraffningar tydliga?**

- Delvis. I en del vanliga fall finns det återgivet vilka påföljderna ska bli, men i andra inte. En vision för oss är att skapa en tydlig praxis som vi kan använda i framtiden och som skulle vara känd för SBF:s medlemmar.

**Hur många anmälningar om disciplinbrott får ni in årligen?**

- Ca tio stycken. En del är enkla och andra är mer komplicerade.

**Vad handlar de vanligaste anmälningarna om?**

- De vanligaste anmälningarna handlar om förseelser som gjorts mot triv-

seln på olika klubbar. Man kan ha varit otrevlig mot partnern, motspelare eller tävlingsledning. En annan vanlig förseelse är uteblivande från tävling. Om man har föranmälan till en tävling och sedan inte dyker upp så får man en anmälan på sig. Onykterhet vid speltillfällen anmäls också.

#### Det egna bridgespelet

*Det är skönt att personer som du finns, men jag, som din partner, är ju egentligen mer intresserad av hur du ser på din egen framtida bridgesatsning!?*

## PÅFÖLJDSPOLICY DN

**VARNING** är den lindrigaste påföljden och innebär ett skriftligt påtalande av det fel som begåtts samt en uppmaning till den felande att rätta sig efter gällande bestämmelser.

**AVSTÄNGNING** kan drabba enskild person från viss tävling, visst uppdrag eller för viss tid, lägst en månad och högst tio år. Den som är avstängd för viss tid får inte delta i förbundssanktionerad tävling eller utöva något uppdrag inom bridgerörelsen. DN kan dock besluta att avstängningen ska gälla endast tävlingsspel eller endast utövande av uppdrag.

**PARTNERFÖRBUD** kan tilldelas enskild person från att spela med viss partner för viss tid eller för all framtid.

**UTESLUTNING** ur förbundet kan drabba enskild person eller klubb. En uteslutning innebär att man fräntas sitt medlemskap på obestämd tid. Uteslutning får beslutas endast i synnerligen grova fall eller vid upprepade förseelser av grov art och då endast efter beslut av SBF:s styrelse. Klubb får stängas av för viss tid, lägst en månad och högst tio år. En klubb som är avstängd får inte anordna förbundssanktionerade tävlingar eller delta i tävlingar för klubb lag som anordnas av SBF eller distriktsförbund.





# Förbundet steget före Elon Musk

Svenska Bridgeförbundet började för ett år sedan använda "X" som ett övergripande begrepp för tävlingsbridgens framtida utmaningar. Förbundet visade sig ligga i framkant, då Elon Musk inte långt senare följde efter och bytte namn på Twitter till just "X".



TEXT: PETER VENTURA, KARLBO ILLUSTRATION: DICK HOLST, HALMSTAD & ARNE LARSSON, SUNDSVALL



Under Riksstämmohelgen 2023 diskuterades tävlingsbridgens framtid under titeln **Bridge-X**. Beslut fattades om att sammanfatta de slutsatser som drogs och framför allt understryka vad man kan göra, vilka åtgärder som kan vidtas, av oss alla – medlem, klubb, distrikt och förbund.

Medlemskommitténs Zennica Hammar och Ann-Charlotte Nilsson har sammanfattat Bridgesveriges idéer och önskemål i ett dokument, assisterade av Martin Löfgren, ordförande, och Suzanne Lemborn, verksamhetschef, med rikskonsulent Micke Melander som spindeln i nätet. Där finns förslag på olika åtgärder som kan passa dig, din klubb eller ditt distrikt. Utgångspunkt är den strategiplan som arbetades fram 2022 under diskussion mellan förbundet och distrikten.

**Bridge-X** är alltså förbundets program för att möta de utmaningar som inom svensk bridge kan skönjas på kort och lång sikt. Förslagen ska praktiskt och konkret beskriva vad funktionärer i klubb, distrikt eller på förbunds nivå kan göra för att utveckla verksamheten. I denna artikel skummar vi lite på ytan för att ge en bild av dokumentet.

Under Riksstämmohelgen diskuterades främst tre områden:

- Klubbfunktionärer
- Rekrytering
- Tävling för alla

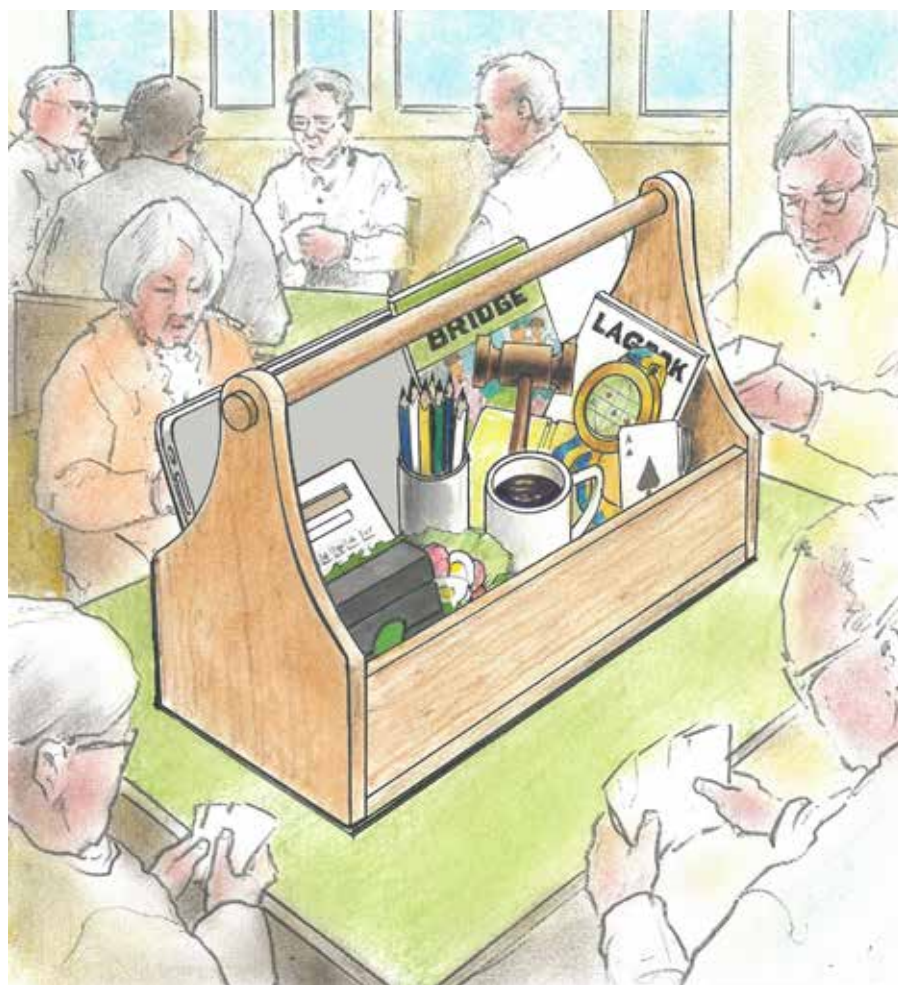

Våra klubbfunktionärer är viktiga för verksamheten, oavsett om de är tävlingsledare, kursledare eller ansvarar för fiket. Hur gör vi för att få fler att ställa upp och de vi har känna sig motiverade att fortsätta? Se till att uppmärksamma och belöna era funktionärer, ge dem stimulans att delta i klubbfunktionärsutbildningar och undersök om det går att hitta fler som vill hjälpa till. Det kan finnas dolda talanger i klubben, vilka mer än gärna är med och bidrar till en klubb i utveckling bara de får frågan. Viktigt är även att ha

en levande hemsida med rätt länkar och uppdaterad information.

## Rekrytering

Hur vi blir fler tävlingsbridgespelare är grundstommen i Svenska Bridgeförbundets strategiplan. **Bridge-X** ger några konkreta förslag på åtgärder som kan vidtas för att ytterligare förbättring på det området.

Ta gärna en titt på förbundets rekommenderade verktyg *rekryteringskedjan* som finns på hemsidan.

För att underlätta rekryteringen gäller det att ta alla tillfällen för att synas. Det kan vara allt från direktreklam till anslagstavlor och sociala medier.

Diskutera gärna med klubbens medlemmar för att förverkliga enskilda insatser som exempelvis "Ta med en vän" eller "Bridgens Dag". "Mun-mot-mun-metoden" är ofta effektiv för att skapa intresse för att komma till klubben och prova på bridge.

Användbara verktyg för rekrytering är *MiniBridge* och *Prova-På-Påsen*. Mini-Bridge är ett fantastiskt sätt att snabbt få spelkort i händerna på intresserade. Prova-På-Påsen kan du läsa mer om i separat ruta längre ner på denna sida.

### Tävlingar för alla

I SBF tävlar vi i bridge, och all bridge är "trivselbridge". Det är också viktigt att alla känner att det finns tävlingar man känner sig hemma och trivs i. Kopierar klubben spelschemat år efter år? Det kan vara en idé att se över och variera

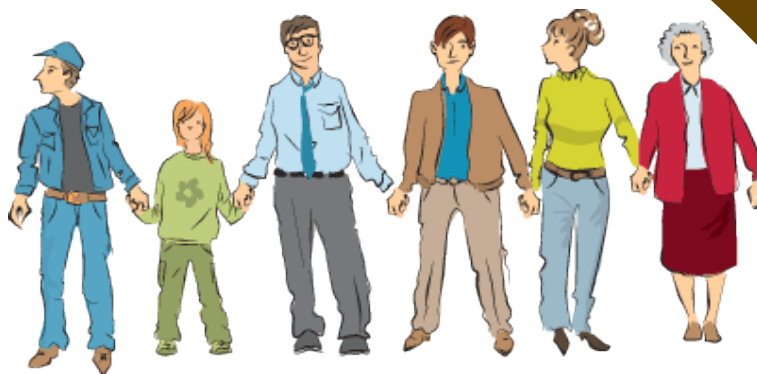

spelformerna samt att arrangera nya spännande tävlingsformer vid de vanliga kvällstävlingarna. Förbundet ska tillse att det finns en uppdaterad "idébank" med olika tänkbara spelformer.

Förbundets uträkningsprogram erbjuder möjlighet att spela handikapptävlingar med två parallella resultatlistor, en för handikapp- och en för scratch-resultatet.

### Hur gå vidare?

Starta en diskussion i din klubb! Ditt distrikt kommer att kunna hjälpa till med stöd och kanske samordna mellan klubbar. Förbundet kommer att vara i löpande kontakt med distrikten för att följa upp och vara lyhörda för det stöd och de verktyg som efterlyses – och förstås informera om det som redan idag är tillgängligt.

[www.svenskbridge.se/bridge-x](http://www.svenskbridge.se/bridge-x)

## PROVA-PÅ-PÅSE

Vid de workshoppar som ägde rum vid Riksstämman 2023 enades delegaterna om att en "Prova-På-Påse" borde tas fram, vilken är tänkt att sticka i handen på dem som visar intresse för världens bästa tankesport – bridge. "Syns vi inte – finns vi inte" är parollen!

Tanken är att klubbar har med ett antal påsar när de är ute och visar verksamhet och raggar nya kursdeltagare. Det kan vara så att man sitter i en galleria, på ett torg, marknader eller bara ger det till en medlem som ska lämna vidare och kanske också lära ut till en vän.

Det är i sådana sammanhang vanligt att man erbjuder provspel och normalt skickar med någon folder samt tar upp intresseanmälningar. Nu tar vi ett steg till och förbereder ett helt kit så den som får påsen faktiskt kan gå hem och spela. Det enda de behöver är ett bord, fyra stolar och en penna.

### Innehåll

- Följebrev
- MiniBridge-foldrar
- Informativa flyers
- Träkarlslinjal
- Poängtabell med trappan
- Kortlek

### Beställning

Påsen är rabatterad av SBF och kostar 20:-/st. Frakt tillkommer. Beställ på Svenska Bridgeförlagets hemsida [www.bridgeforlaget.se](http://www.bridgeforlaget.se). Det går även att e-posta [order@bridgeforlaget.se](mailto:order@bridgeforlaget.se) eller ringa 020-52 13 13.





# Förbundets olika funktioner

En serie artiklar presenteras förbundets organisation. Vi har berättat om förbundets personal, Disciplinnämnden, Utbildningskommittén, Tävlingskommittén, Synlighetsgruppen, Festivalkommittén och IT-kommittén. I detta nummer får vi lära känna MK.

## Medlemskommittén

Behöver ni hjälp? Information? En dialog? Tips? Eller har ni tips till oss? Medlemskommittén finns som en resurs.



TEXT: ZENNICA HAMMAR, HARMÅNGER FOTO: THOMAS WEDIN, SKÖVDE & PRIVAT

Jag heter Zennica Hammar och sitter i Gävleborgs Distriktsförbunds styrelse sedan ett antal år tillbaka, är tävlingsansvarig där och tar även hand om distriktets hemsida. I rollen ledamot i Svenska Bridgeförbundet ingår jag i TK och är nyvald ordförande i Medlemskommittén (MK). Jag har spelat bridge sedan 2010 och är aktiv funktionär på såväl klubb- som distrikts- och förbunds nivå. I MK ingår även Ann-Charlotte Nilsson, verksamhetsstöd, som jag har ett nära samarbete med. Andra medlemmar är Seniorskommitténs ordförande, Birgitta Lagnell, och Peter Ventura, redaktör för *BRIDGE* och som även ingår i Synlighetskommittén. Från personalstaben medverkar Suzanne Lemborn, vår positiva och trevliga verksamhetschef, och Micke Melander, vår eminenta specialist på utbildningsmateriel, en av flera på kansliet som kan hjälpa till från Svenska Bridgeförbundet.

Vi har tagit fram Bridge-X som ett resultat av tankar och åsikter som delegaterna på Riksstämman hade. Vi hoppas att detta material kommer att gagna oss alla och det är något som vi på MK kom-

### Medlemskommitténs medlemmar

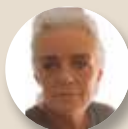

**Zennica Hammar**  
Bollnäs BK, Harmånger  
[zha@svensskbridge.se](mailto:zha@svensskbridge.se)



**Peter Ventura**  
Tidningsredaktör  
[bridge@svensskbridge.se](mailto:bridge@svensskbridge.se)



**Ann-Charlotte Nilsson**  
BK Björken, Umeå  
[acn@svensskbridge.se](mailto:acn@svensskbridge.se)



**Suzanne Lemborn**  
Verksamhetschef  
[sle@svensskbridge.se](mailto:sle@svensskbridge.se)



**Birgitta Lagnell**  
Askims BK, Göteborg  
[birgitta.lagnell@gmail.com](mailto:birgitta.lagnell@gmail.com)

Du når MK enklast via e-post. Mailadressen [mk@svensskbridge.se](mailto:mk@svensskbridge.se) går till alla i MK.

mer att jobba utifrån. Vi ser fram emot att ha en dialog med distrikt och klubbar om hur detta material kan tillgodose våra medlemmar.

#### Dialog klubb-distrikt-förbund

Medlemskommittén ska aktivt verka för den förbundsanslutna bridgens fortlevnad och framtida utveckling. Bridgespelare i allmänhet stöter främst på MK via tidningen *BRIDGE*, medlemsutskick och hemsida.

Men kommunikation och synlighet är endast ett av benen kommittén står på. Därför hoppas vi att kunna nå medlemmarna på distrikt och klubb, så att en dialog mellan oss byggs upp och att klubbar och distrikt med tiden ska känna ett förtroende för att kunna kontakta oss för hjälp, tips till sin verksamhet eller bolla idéer.

Vi har skickat ut ett brev till distrikt och klubbar och ser med spänning fram emot att se om detta ger något resultat.

Vi är öppna för allt som innefattar bridge.

En central uppgift för oss är verksamhetsstöd för klubbar och distrikt, där frågor som rekrytering av bridgespelare, utbildning av funktionärer och breddning av tävlingsutbudet får stort fokus. Men utan hjälp ifrån klubbar och distrikt har vi svårt att nå ut till våra medlemmar.

#### Seniorskommitté

Seniorskommittén arbetar för att få fler pensionärer att ansluta sig till oss och spela bridge då det är en bra hjärngympa. Vi hoppas med brev och denna artikel kunna nå ut och få respons till våra medlemmar.

Vi finns tillgängliga som resurs för såväl klubbar som distrikt och står redo som stöd med ett brett utbud, informationsmaterial och gedigen erfarenhet av de frågor och problem en bridgeklubb ställs inför från tid till annan.

Varmt välkomna att kontakta MK!





# Max-handikapp nu satt till 62

Innan jul gick vi ut med nyheten att vi kommer att införa en mindre justering av vårt handikapps-system vid årsskiftet.

TEXT: RICKARD OLSSON, BJÄRRED FOTO: ADOBE STOCK & PETER VENTURA, KARLBO



Som några av er kanske redan märkt kan man nu få ett handikapp som överstiger ingångsvärdet 52. Den nya maxgränsen är satt till 62.

Orsaken till ändringen är att vi idag har en stor grupp aktiva medlemmar (runt 20%) som ligger i intervallet 50-52. Som grupp betraktad blir dessa spelare missgynnade i våra tävlingar då de spelar på ett handikapp som är för lågt i förhållande till nuvarande spelstyrka. I siffror uttryckt har gruppen ett väntevärde i utfall på 47,8% på hcp-listan, som vid full rättvisa borde varit 50%.

Förändringen innebär att vi får färre spelare vid den nya maxgränsen (målet är 3-5%).

De med 62 kommer fortsatt att bli missgynnade, om än i mindre grad. Då många klubbar idag valt att dela ut priser efter hcp-listan tror vi det är viktigt att göra denna mindre justering.

På grund av trögheten i systemet kommer det att ta en viss tid innan du når



ditt "rätta" handikapp. Spelar du oftare tar det kortare tid och dessutom kanske du då plockar upp lite mer kunskaper så din spelstyrka ökar.

Förhoppningen är att lite större framgångar för våra nya medlemmar ska sti-

mulara till mer klubbspel. I förlängningen kanske också färre avhopp från de som gått utbildning och ska börja spela på klubben, även om många andra och viktigare åtgärder behövs för att uppnå detta.



## Stöd till klubb och distrikt

**Hallå där, Ann-Charlotte Nilsson, som arbetar med verksamhetsstöd inom förbundet.**

**Vad är det för stöd som ges?**

– Vårt verksamhetsstöd finns för att kunna stötta klubbarna runtom i landet och det kan vara olika behov för olika klubbar. För att göra ett bra arbete söker vi dialog med klubbar och distrikt, det är en bas för att få ett stöd att fungera. Vi behöver veta vad klubbarna vill och behöver, helt enkelt.

**Både Zennica och du är "nya på jobbet" i MK. Hur känns det?**

– Spännande! Vi har just påbörjat arbetet. Vi månar om att spelare ska känna sig välkomna till våra svenska bridgeklubbar och att klubbarna får redskapen de behöver för att upprätthålla en god service samt kunna arbeta framgångsrikt med nyrekrytering.

**Hur kommer man i kontakt med er?**

– Vi försöker vara lättillgängliga. Säkra är via e-post men det går också att ringa, men tänk på att de flesta inom MK inte är anställda utan arbetar ideellt och därför inte alltid kan vara tillgängliga på mön-



**Hur samverkar kommitté och förbundets personal?**

– Vi arbetar tillsammans med personalen för att ta fram nya redskap och vidareutveckla de befintliga. Ett exempel på en nytt stöd till rekrytering är den prova-på-påse som jag vet finns att läsa om på annan plats i tidningen.

**Samverkar ni även med andra kommittéer?**

– Visst! Tillsammans med TK försöker vi t ex hitta nya former av tävlingar som ska attrahera fler.

## Vad krävs för en välmående klubb?

En trevlig bridgeklubb uppskattas av alla, men hur är en sådan? Mårten Gustawsson ger sin syn på vad som krävs.



**M**ånga bridgeklubbar har sedan covid haft det svårt med färre deltagare. Hur fås ny fart i verksamheten? Nedanstående tror jag är en nödvändig grund för en fungerande bridgeklubb.

♠ **Lokal.** Hitta en fast lokal och gör den trevlig! Nya bridgespelare lockas av att det är trevligt att spela bridge och de vill med stolthet kunna berätta om sin nya hobby. De vill inte spela i en mörk källare eller bära fram och tillbaka bridgebord.

♠ **Cafeteria.** Bridge är en social verksamhet. Deltagarna vill kunna träffas en stund innan och äta något över en kopp kaffe. Om ni inte hittar någon som vill driva klubbens cafeteria fördela värdskapet bland klubbens medlemmar.

♠ **Tävlingar.** Anordna tävlingar med olika upplägg som är riktade mot sin målgrupp. Alla kan tycka att bridge är kul men en del vill tävla medan andra lockas mer av den sociala sidan.

Ett alternativ kan vara, att par själva får välja vilka de ska möta i en fyrmannamatch med fördiglagda brickor som har en resultatlapp med kommentarer där hemspelade kontrakt ger pluspoäng. Om du skulle tycka att det inte är bridge som du är van vid, kom ihåg att om spelarna är nöjda bör du som arrangör också vara nöjd.

Partävlingar med få deltagare är inte lockande. Ett sätt att få fler deltagare kan vara att anordna tävlingar med skiktade resultatlistor för par med olika spelstyrka. Spela som vanligt men fördela priser bland de bästa i t ex tre grupper. Förslagsvis en för dem med högst klövernä, en för dem

med högst ruternål och en öppen för alla – men anpassa skiktningen efter startfältet. Par jämförs då med andra som är ungefär lika duktiga och alla har en rimlig chans att placera sig bra på en resultatlista.

Att starta en fyrmannaserie har klara fördelar. Ur spelarens synpunkt fås förutom klubbens gemenskap även en närmare sammanhållning i "sitt" lag. Ur klubbens synpunkt är det lättare att organisera en verksamhet när man vet antalet deltagare. Ha gärna flera divisioner, så att lag får möta andra lag av ungefär egen spelstyrka.

♠ **Utbildning.** Starta en bridgekurs. Alla sorters verksamheter måste kontinuerligt fyllas på med nya deltagare för att täcka de som av en eller annan anledning slutar. Kurserna ska kosta pengar och ska drivas av pedagoger. Entusiasm i all ära, men i dagens samhälle förknippas gratis med dålig kvalitet och det bör vara självklart att goda bridgekunskaper inte medför en god förmåga att lära ut.

Försök minska avståndet mellan kurs och tävling. Låt eleverna tävla en gång redan medan de går kursen och planera för en mjuk utslussning. Efter kursen, anordna gärna under en tid en tävling riktad till de nya där de kan spela tills de blir vana. Ha partnergaranti, d v s se till att det finns någon spelare beredd att ställa upp så att de nya kan spela även utan att ha hunnit knyta kontakter.

♥ *Mårten Gustawsson från Stockholm är ordförande i världens största bridgeklubb, BK S:t Erik, och sakrevisor i Svenska Bridgeförbundet. I höstas spelade Mårten i det svenska veteranlag som nådde kvartsfinal i VM i Marrakech. Mårten vann i slutet av 90-talet tre raka SM-par och har även ett VM-brons på meritlistan.*

# BRIDGEFESTIVAL 2024

# CHAIRMAN'S CUP

27 JULI - 1 AUGUSTI 2024  
SPONSOR: MATS QVIBERG

CHAIRMAN'S CUP (CC) INLEDER SOM ETT KVAL I FORM AV GRÖNA HISSEN UNDER LÖRDAG-SÖNDAG. DÄREFTER VIDTAR TVÅ PARALLELLA CUPER:

- ♣ LAGEN PLACERADE 1-32 SPELAR HUVUDCUP (HC). I HC SPELAR MAN OM 1:A OCH 2:A PLATS.
- ♣ LAGEN PLACERADE 33-64 SPELAR BONUSCUP (BC). I BC SPELAR MAN OM 3:E PLATS.
- ♣ ETT LAG SOM FÖRLORAR I HUVUDCUPEN FLYTTAS NED TILL BONUSCUPEN.
- ♣ ETT LAG SOM FÖRLORAR I BONUSCUPEN ÄR UTSLAGET.
- ♣ FRÅN OCH MED TISDAG SPELAS KVARTSFINAL, SEMIFINAL OCH FINAL (64 BRICKOR). PÅ TORSDAGEN SPELAS FINALEN (64 BRICKOR) SAMT MATCH OM TREDJE PRIS (32 BRICKOR).

## STARTAVGIFTER

3.000 KR/LAG. VID FÖRSKOTTSBETALNING SENAST ONSDAG 24 JULI GES 400 KR RABATT. DISTRIKTSLAG SPELAR GRATIS\*. I LAG MED MINST 4 JUNIORER SPELAR JUNIORER GRATIS OCH ICKE-JUNIORER BETALAR 500 KR. SENASTE ANMÄLAN: FREDAGEN DEN 26 JULI, KL 20.00.

## PRISER

1:A	50.000 KR
2:A	25.000 KR
3:E	12.500 KR
4:E	12.500 KR
5:E	7.500 KR
6:E	7.500 KR
BÄSTA DISTRIKTSLAG*	10.000 KR

## JUNIORLAG

- ♣ LAG MED ENDAST JUNIORER SPELAR GRATIS.

## \*DISTRIKTSLAG

ALLA DISTRIKT FÅR ANMÄLA FRITT ANTAL LAG MED GRATIS START I CC. FÖLJANDE VILLKOR SKA DOCK UPPFYLLAS:

- ♣ HÖGST TVÅ I LAGET FÅR TIDIGARE HA DELTAGIT I CC.
- ♣ SAMTLIGA SPELARE I LAGET MÅSTE TILLHÖRA SAMMA DISTRIKT.
- ♣ LAGET MÅSTE BÄRA DISTRIKTETS NAMN FÖLJT AV EN SIFFRA. VID FLERA LAG HETER DE ÖREBRO 1, ÖREBRO 2 OSV.
- ♣ OM TVÅ ELLER FLERA LAG GÅR LIKA LÅNGT I TÄVLINGEN AVGÖR PLACERINGEN FRÅN GRÖNA HISSEN VINNAREN.



# ALLT I BRIDGE

**Robsons svenska serie (21 böcker!)**

- **SANGSPEL**
- **TRUMFSPEL**



I sang finns det ofta mindre att välja på, färre sätt att spela fel på, och alltså borde det vara lättare att spela utan än med nån trumf. Trots det finns det mycket att hålla ordning på. **Sangspel** lär dig bemästra konsten att spela sang, oavsett nivå.

Hur vi ska hantera elaka trumfsitsar? Visa färgbehandlingen är obligatoriska – för de garderar en viss snedsits utan att kosta nåt i andra fall. Vidare får vi lära oss hur man kan sabotera motståndarnas kommunikationslinjer. I **Trumfspel** får du hjälp att nå ditt slutgiltiga mål i trumkontrakt, att "se" båda motståndarnas händer.

Pris: 135 kr per bok.

Dessa böcker ingår i en serie som täcker alla aspekter av det fascinerade bridgespelet. Varje sida innehåller en lektion och en illustrerande gif. Denna svenska utgåva, framtagen av Peter



Ventura och Max Ödlund, bygger på den engelska förlagan signerad Englands bridgestjärna Andrew Robson (bilden).



www.bridgeforlaget.se



## BRIDGE – en kärlekshistoria

Ny bok av  
**ZIA**

**Bridge – en kärlekshistoria** är en fängslande bok om Zia Mahmood och hans passion för världens bästa kortspel, bridge. Zia öppnar upp sitt personliga bridgevalv och delar med sig hemligheter som givit honom 50 års framgångar vid bridgebordet. Följ med på Zias bridgeresa världen över, där han spelar robberbridge till galen hög taxa på exklusiva klubbar eller är i blickfånget på de största turneringarna som finns på världsarenan. Denna kvicka, humoristiska och instruktiva bok är till för alla spelare, från nybörjare till expert.

Pris: 299:–

## FACIT-SPELKORT

Med Facit-Spelkort® kan ni spela hemmabridge och jämföra er med andra resultat, precis som på klubben eller andra större tävlingar. Givarna är spelade i riktiga tävlingar och ligger till grund för det resultat (score) ni får.

Ett paket med Facit-Spelkort innehåller en kortlek med 48 givar samt tillhörande häfte med scorer.

Förutom scorer redovisas i det 52-sidiga häftet även förslag till budgivning, rekommenderade utspel samt idéer kring spelföringen m m. Budgivningsförslagen är baserade på fyrcorts högfärger och 15-17 sang.



• Kortlek med 48 givar



• 52-sidigt häfte med scorer och förslag till budgivning och spel.

Pris: 100:–

## ALLT I BRIDGE

Prisexempel:

<b>ÖBERGS 361 BRIDGE</b> •••	
De traditionella "rätta" figurerna.....	11:97–16:–*
<b>MOTIVKORT</b>	
Hög kvalitet. Många motiv. Etui m 2 lekar.....	139:–
<b>MJUKPLASTBRICKOR</b> •••	
Högsta kvalitet. Set om 16 st.....	350:–
<b>BID BUDDY™</b> •••	
Bid Buddy är en budlåda lätt att ställa i ordning för spel. Per bord.....	420:–
<b>BRIDGE PARTNER</b> •••	
Bridgepartner är en budlåda lätt att ställa i ordning för spel. Per bord.....	420:–
<b>SPELBORD</b>	
Hållbart spelbord med ihopfällbara stälben. Tålig och slitsam grön duk. 81x81 cm.....	2.050:–
<b>JACK 6.0 – SPELPROGRAM</b>	
Niofaldig världsmästare för bridgeprogram. Med Modern Standard. För Windows.....	850:–
<b>BRIDGE CLASS NORDIC – SPELPROGRAM</b> •••	
CD-spel med Modern & Nordisk Standard.....	695:–
<b>FACIT-SPELKORT – KORTLEK MED 48 GIVAR</b>	
Med Facit-Spelkort kan ni spela hemmabridge och jämföra er med andra resultat, precis som på klubben eller andra större tävlingar. Pris per lek inkl scorer och kommentarer.....	100:–
<b>BUDNYCKLAR</b>	
Modern Standard.....	100:–
Nordisk Standard •••.....	100:–
Nya Bridgeskolan.....	100:–
<b>BRIDGEMATE – SCORINGSYSTEM</b>	
Bridgemate är ett trådlöst scoringsystem. Pris per Bridgemate 2 (dvs bord).....	1.875:–
Pris per Bridgemate Pro begagnad.....	700:–
Server för BM2, med USB.....	3.150:–
<b>T-SHIRT</b>	
I ♥ BRIDGE.....	120:–
<b>BRICKLÄGGNINGSMASKINER</b>	
Se hemsida för modeller och priser.	
* Pris beroende på rabatt	